

NOTICE: Crossbars can cause wind noise. Remove Crossbars when not in use.

Your Crossbars come pre-assembled.

Ensure that the roof side rails are clean and free from dust and grease. Straps are to be extended to allow easy mounting of the Crossbars. (Fig 1)

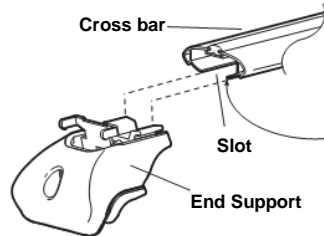

**CAUTION!
SHARP
EDGES**

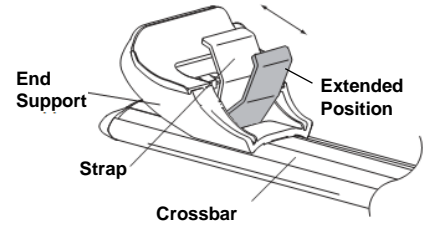

Note: Do Not Extend beyond thread of bolt.

Fig 1

Place the Crossbars onto the vehicle's roof side rails (note side rails may have a position marking on them). Gradually tighten bolts alternating sides with the security wrench ensuring straps are properly engaged and even tension is achieved. (Fig 2) There may be the need to guide the strap into position.

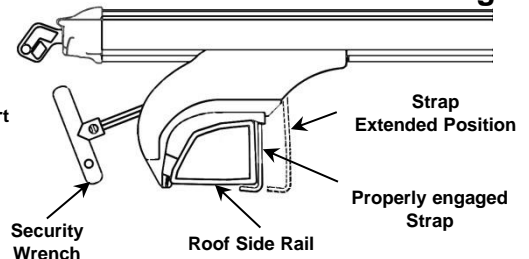
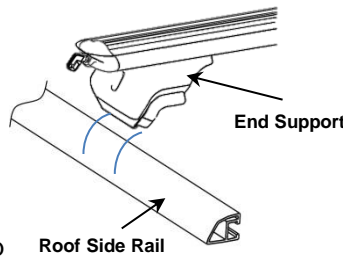

NOTE: Do not over tighten bolts.

Fig 2

Crossbar's locking end caps may be removed to access the accessory T-slot channel. (Fig 3) Service buffer strips may be purchased should the buffers need to be cut around accessories.

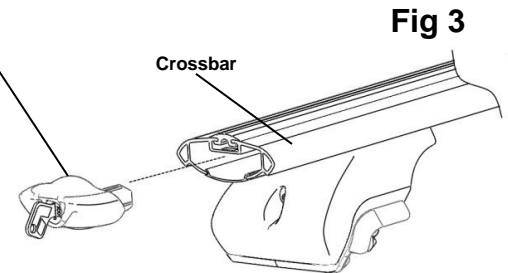
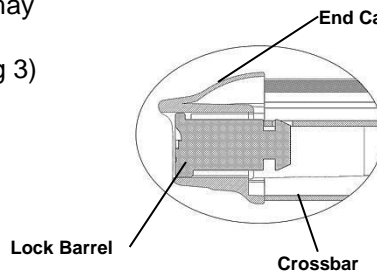

Fig 3

Place Crossbars on the vehicle at the recommended positions shown along the Roof Side Rails. (Fig. 4)

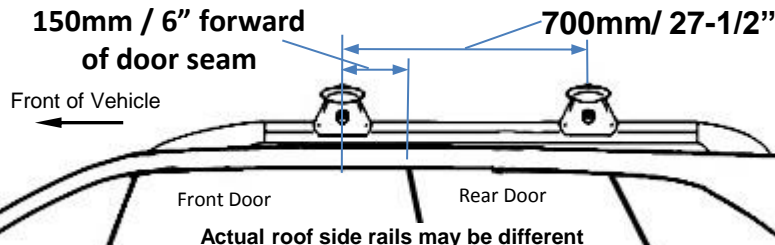

Fig 4

REGULARLY CHECK THE TIGHTNESS OF LOCKING STRAPS.

Ensure bars are parallel and straps are tightened against the side rails. Perform a check by tugging on the Crossbars.

- △ Loads should be evenly distributed and secured.
- △ Check the function of all doors and sunroof before driving.
- △ Any weight carried on the vehicle will adversely affect its handling particularly in cornering or in a cross wind and the vehicle should therefore be driven with increased caution.

△ For lost Key or Security Wrench replacement or other service items call customer service: **1-800-632-3290** or visit: www.rolaproducts.com.

Please have lock core number or part numbers available.

△ Only use NON-STRETCH tie down straps.

A number of accessories for carrying special loads are available.

AVISO: Los travesaños pueden causar ruido con el viento. Retírelos cuando no estén en uso.

Los travesaños vienen pre-ensamblados.

Verifique que los rieles laterales del techo estén limpios y libres de polvo y grasa.

Las correas deben extenderse para permitir un fácil montaje de los travesaños. (Fig 1)

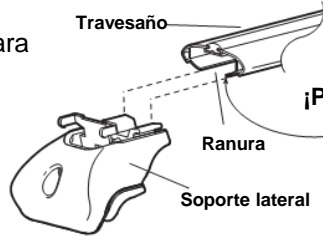

**¡PRECAUCIÓN!
BORDES FILOSOS**

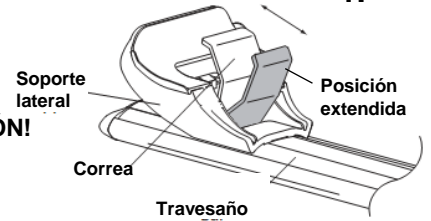

Fig. 1.

⚠ Nota: No extender más allá de la rosca del perno.

Coloque los travesaños sobre los largueros laterales del techo del vehículo (los largueros podrían tener una marca de la posición).

Gradualmente, apriete los pernos alternando los lados con la llave de seguridad y asegurando que las correas estén correctamente instaladas y se logre una tensión uniforme. (Fig. 2)

Podría ser necesario guiar la correa techo del vehículo (hacia su posición. Invierta el procedimiento para quitarla.

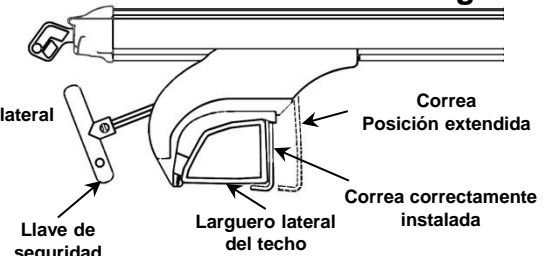
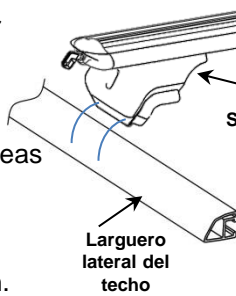

Fig. 2.

⚠ NOTA: ¡No apriete los pernos en exceso.

Las tapas laterales de cierre del travesaño podrían quitarse para permitir acceso al canal de ranura en T de accesorios. (Fig 3)

Las tiras de protección de servicio se pueden comprar si fuera necesario cortar los protectores alrededor de los accesorios.

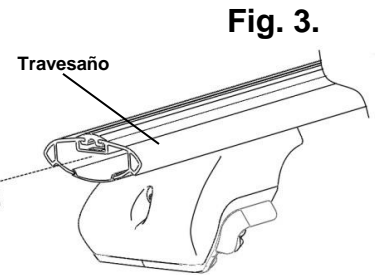
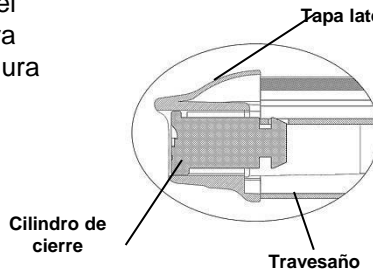

Fig. 3.

Coloque los travesaños en el vehículo en las posiciones recomendadas que se muestran a lo largo de los largueros laterales del techo. (Fig. 4)

150mm / 6" avance de la costura de la puerta

700mm/ 27-1/2"

Fig. 4.

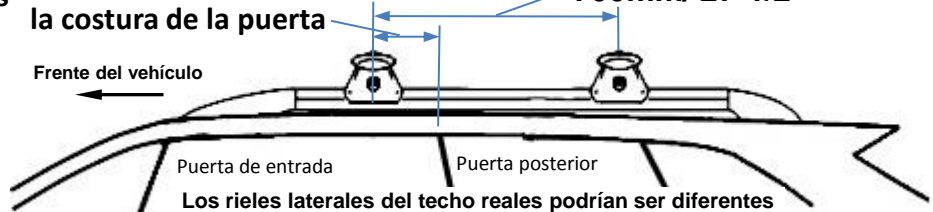

REVISE CON FRECUENCIA LA FIRMEZA DE LAS CORREAS DE BLOQUEO.

Las cargas deben distribuirse de manera uniforme y asegurarse.

Revise la función de todas las puertas y techo corredizo antes de conducir.

Cualquier peso del vehículo afectará de manera adversa su manipulación especialmente en las esquinas o con el viento en contra, por lo cual el vehículo se debe conducir con mayor precaución.

Para el reemplazo de la llave de seguridad u otras piezas de servicio, llame a servicio al cliente: 1-800-632-3290 o visite: www.rolaproducts.com.

Tenga a mano el número de candado o números de partes.

Use únicamente correas de amarre que NO ESTIREN.

Tenemos disponibles una variedad de accesorios para cargas especiales.

⚠ Verifique que las barras estén paralelas y que las correas estén apretadas contra los largueros laterales. Revise la firmeza de la instalación al halar los travesaños.

**AVIS : Les traverses de toit peuvent générer un bruit aérodynamique en conduite.
Enlever les traverses lorsqu'elles ne servent pas.**

Vos traverses sont livrées préassemblées.

Assurez-vous que les longerons de toit sont propres, exempts de poussière et de graisse. Les sangles doivent être allongées pour faciliter le montage des traverses. (Fig. 1)

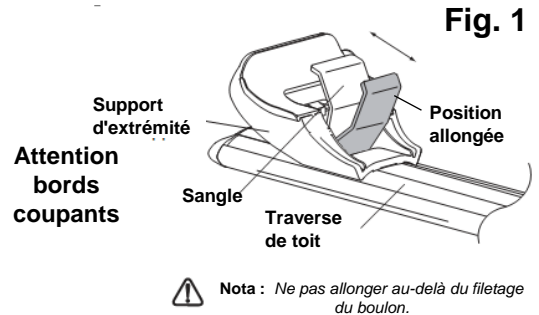
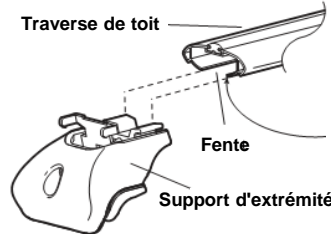

Placer les traverses sur les longerons de toit du véhicule (noter que les longerons de toit peuvent présenter des marques de position). À l'aide de la clé de sécurité, serrer graduellement les boulons en alternant les côtés; veiller à bien engager les sangles et à obtenir une tension uniforme. (Fig 2) Guider la sangle vers sa position si nécessaire. Inverser la procédure pour la retirer.

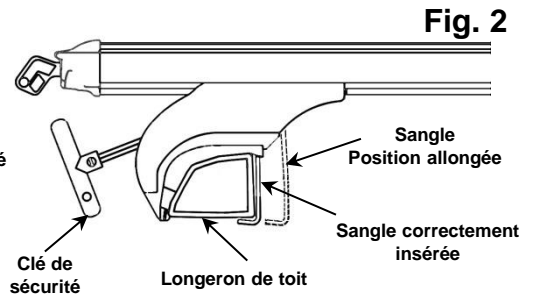
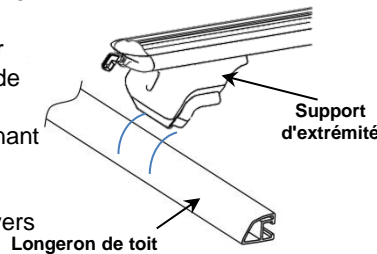

REMARQUE : Ne pas serrer les boulons excessivement.

Les capuchons d'extrémité verrouillables des traverses peuvent être retirés pour accéder au profilé à fente en T. (Fig. 3) On peut se procurer des bandes d'isolation de rechange s'ils doivent être découpés autour des accessoires.

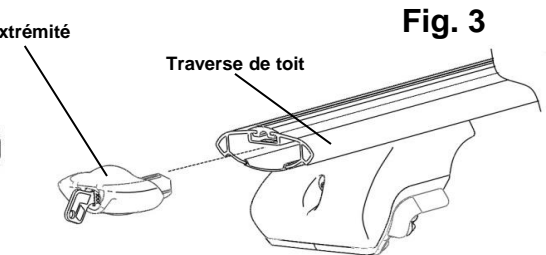
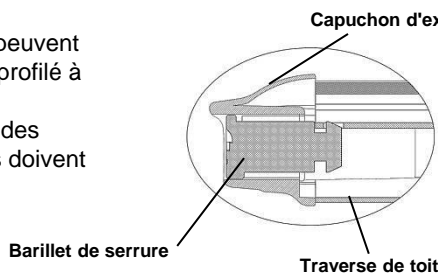

Placer les traverses de toit sur le véhicule aux positions recommandées le long des longerons de toit. (Fig. 4)

150mm / 6" à l'avant du joint de porte

700mm/ 27-1/2"

Avant du véhicule

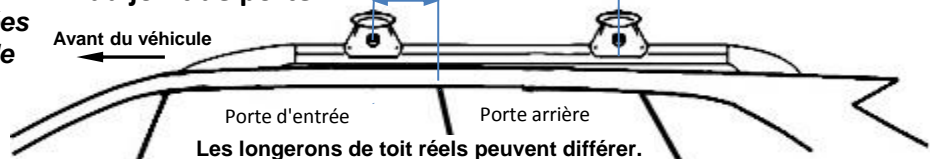

Les longerons de toit réels peuvent différer.

△ VÉRIFIER RÉGULIÈREMENT LA TENSION DES SANGLES DE VERROUILLAGE.

△ Les charges doivent être distribuées et fixées uniformément.

△ Vérifier le fonctionnement de toutes les portières et du toit ouvrant avant la conduite.

△ Toute charge transportée par le véhicule affectera la conduite, notamment par effet de dérive ou par vent de côté, de sorte qu'il convient de redoubler de prudence.

△ Pour remplacer un article perdu (clé de serrure ou de sécurité, etc.), communiquer avec le service à la clientèle au : **1-800-632-3290** ou visiter : www.rolaproducts.com. Veiller à tenir le numéro de l'âme du verrou ou le numéro de pièce à portée de la main.

△ Utilisez uniquement des sangles d'arrimage NON ÉLASTIQUES.

Plusieurs accessoires sont disponibles pour transporter des charges spéciales.

△ *S'assurer que les traverses sont parallèles et que les sangles sont bien tendues contre les longerons de toit. Effectuer un test en secouant les traverses.*