

LoadWarrior YAKIMA

RECOMMENDED TOOLS:

Phillips screwdriver
Tape measure or ruler

OUTILS RECOMMANDÉS

Tournevis cruciforme
Ruban à mesurer

HERRAMIENTAS RECOMENDADAS:

Destornillador Phillips
Cinta métrica o regla

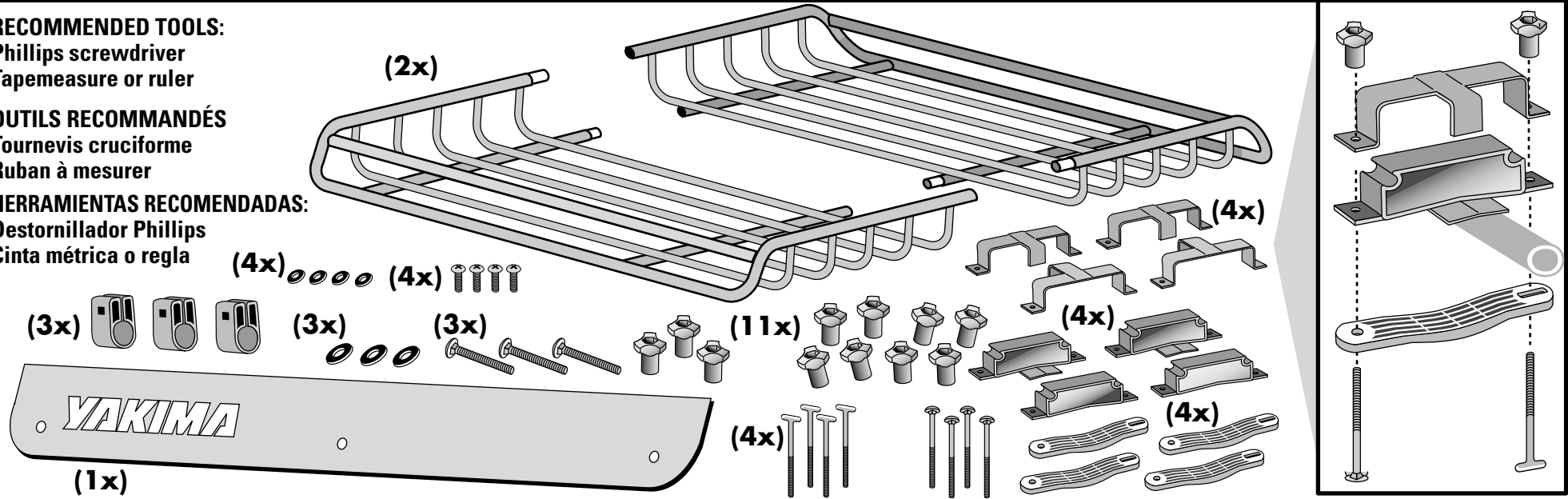

Carry gear in the basket, and attach accessories directly to the LoadWarrior (using accessory instructions).

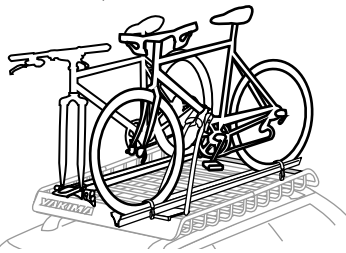

US

With a crossbar spread of 24–29", you may carry bikes, skis, or kayaks, provided you do not exceed the recommended weight limit for your vehicle.

- If you have a crossbar spread of over 30" or more, you may also carry a canoe.
- To determine the crossbar spread on your rack, measure between the crossbars.

On peut transporter le matériel dans le panier LoadWarrior et y monter directement des accessoires (en suivant les instructions qui les accompagnent).

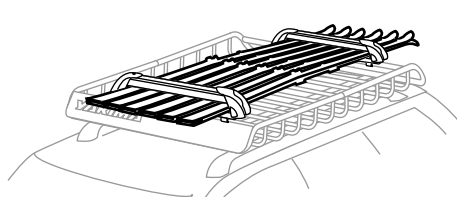

FR

Si la distance entre les barres transversales est de 61 à 74 cm (24 à 29 po), on peut transporter des vélos, des skis ou des kayaks, à condition de ne pas dépasser la charge maximale admissible sur le véhicule.

- Si la distance entre les barres transversales est de 76 cm (30 po) ou plus, on peut aussi transporter un canot.
- Pour connaître la distance entre les barres transversales de votre porte-bagages, mesurer entre les barres transversales.

Transporte el equipo en la cesta y fije los accesorios directamente al LoadWarrior (siga las instrucciones para accesorios).

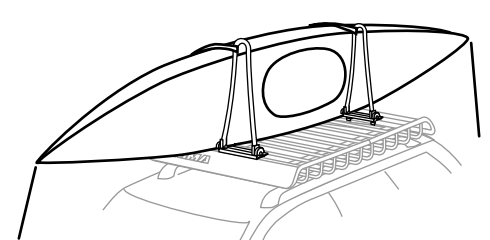

SP

Con una separación de travesaños de 60–74 cm (24–29"), se pueden transportar bicicletas, esquís o kayaks, no excediendo del peso límite recomendado para su vehículo.

- Si la separación entre travesaños es más de 76 cm (30"), también se puede transportar una canoa.
- Para determinar la separación de los travesaños de su parrilla, mida la distancia entre ellos.

1 • IF YOU HAVE FIXED BARS:

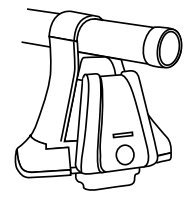

IF YOU HAVE "Q TOWERS"
OR BARS THAT CANNOT MOVE...
Continue to STEP 2.

**! Q TOWER OWNERS:
NEVER REPOSITION THE Q TOWERS!**

• IF YOUR BARS MOVE:

IF YOU HAVE BARS THAT CAN BE MOVED...
Move the bars to 30" apart.

**! TIGHTEN YOUR CROSSBARS
IF YOU LOOSENED THEM.**

2 Remove the machine screws from the ends of the LoadWarrior tubes.
NOTE: Always replace machine screws with washers (from LoadWarrior) into same holes when reassembling.

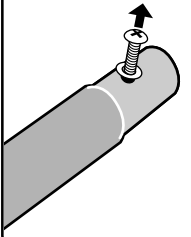

EXTENSION USERS:
You may find tapered screws with your Extension.

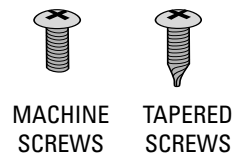

! DO NOT insert the tapered screws from Extension into your LoadWarrior's holes.

ASSEMBLE THE BASKET.

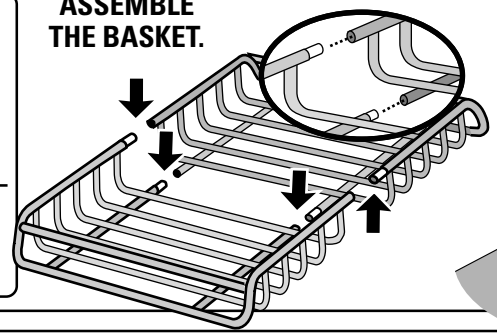

Insert screws with washers into each of the joints and tighten them.

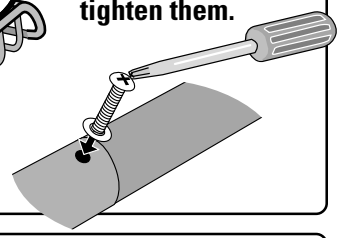

3 ATTACH FAIRING TO EITHER END OF BASKET.

Pry open the SnapArounds, attach them to the LOWER FRONT BAR.

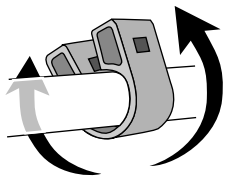

- Insert bolts through washers, fairing and SnapArounds.
- Attach knobs and TIGHTEN.

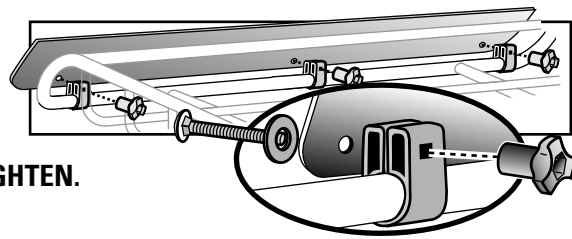

NOTE: The fairing can fold down when carrying long slender loads.

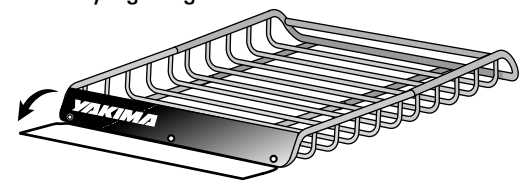

4 LOAD BASKET ONTO RACKS. Center basket over your rack's crossbars.

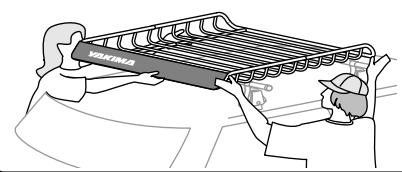

A friend would make this easier.

! DO NOT ATTACH BRACKETS TO UNSTABLE POINTS.

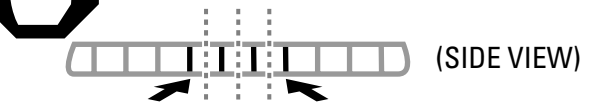

Do not attach brackets at these locations.

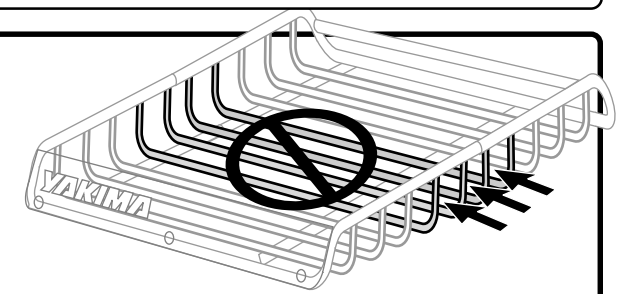

5 POSITION THE SUPPORT BRACKETS ABOVE YOUR VEHICLE'S CROSSBARS.

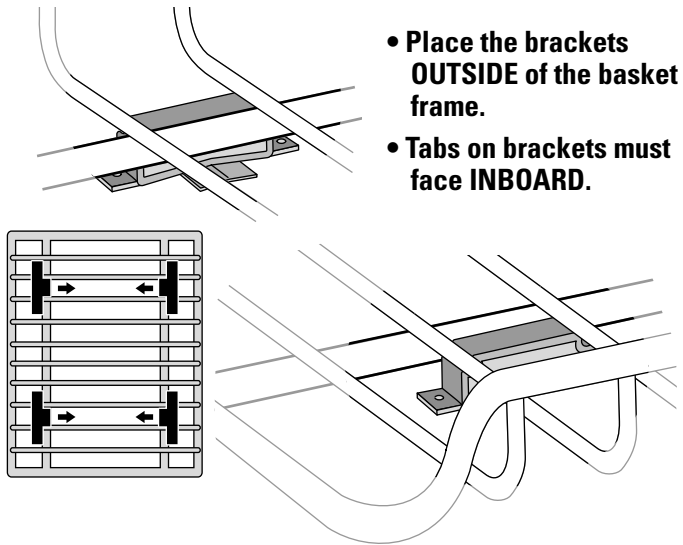

KEEP BAR BELOW TAB!

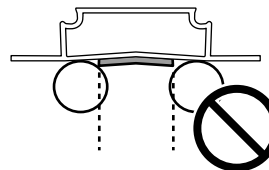
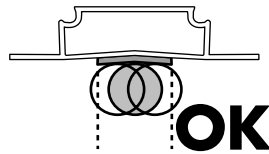

It may be necessary to move the bracket to a new position, or to adjust the basket position.

6 POSITION THE COVER BRACKETS.

Position cover bracket onto installed support brackets.

Hooked tab should cover the larger support bar.

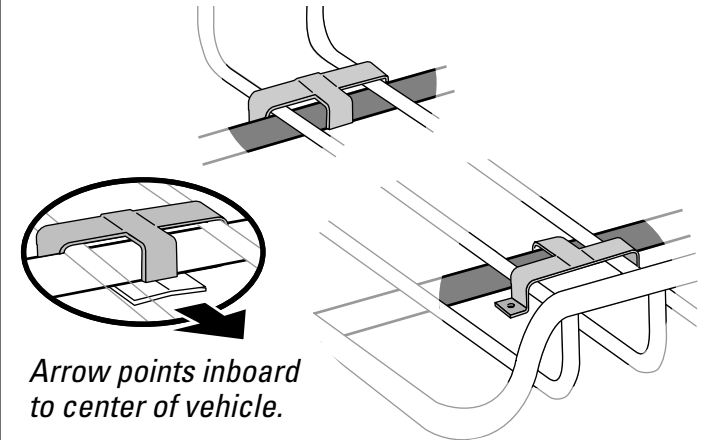

7 ATTACH BOLTS.
Insert bolt into round hole, and T-bolt into slotted hole.

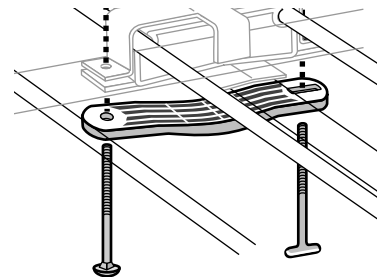

8 ATTACH THE KNOBS:
Engage the threads of the bolts.

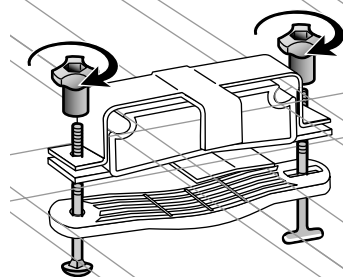

9 SECURE THE BASKET TO THE BARS.

Lock the T-Bolts.

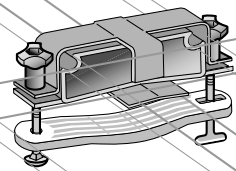

T-BOLT IS LOCKED when the "T" of the bolt is turned inside the hole:

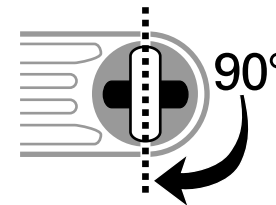

10 TIGHTEN THE KNOBS.

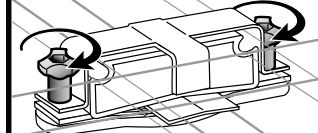

11 ✓ CHECK INSTALLATION:
Make sure installation is secure by tugging at basket.

The basket should **NOT SLIDE** on the bars.

Tighten knobs if necessary.



USE CAUTION WHEN OPENING YOUR HATCH.

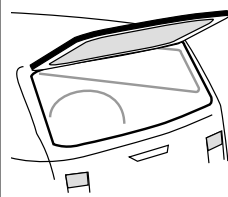

On some vehicles, hatch interference is unavoidable.

TO REMOVE THE BASKET, DO NOT DISASSEMBLE THE HARDWARE.

- Loosen the knobs until barely attached.
- Unlock the T-bolts and let curved brackets swing freely.
- Remove basket.

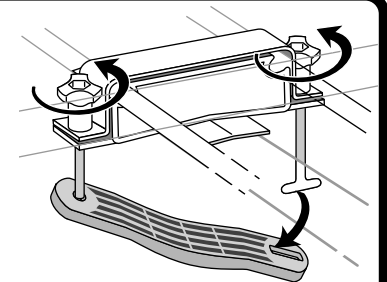

1 • SI LES BARRES SONT FIXES: • SI LES BARRES SONT MOBILES:

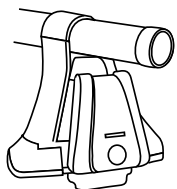

SI L'ON A DES "PIEDS Q" OU DES BARRES QUI NE BOUGENT PAS...
passer à l'opération **2**.



PROPRIÉTAIRES DE PIEDS Q: IL NE FAUT JAMAIS MODIFIER LA POSITION DES PIEDS Q!

S'IL EST POSSIBLE DE DÉPLACER LES BARRES...
placer les barres à 76 cm (30 po) l'une de l'autre.



RESSERRER LES BARRES SI ON LES A DESSERRÉES.

2

Enlever les vis à métal qui se trouvent dans le bout des tubes du LoadWarrior.

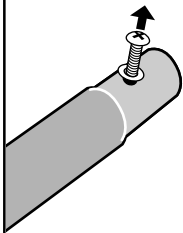

REMARQUE:
Toujours remettre les vis à métal (du LoadWarrior) dans les mêmes trous lors du remontage.



SI VOUS POSEZ L'ALLONGE:

Vous pourrez trouver des vis à bout conique avec l'allonge.



VIS À MÉTAL



VIS À BOUT CONIQUE



NE PAS poser les vis à bout conique livrées avec l'allonge dans les trous du LoadWarrior.

ASSEMBLER LE PANIER.

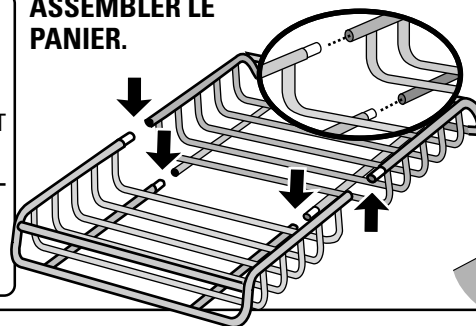

Poser les bonnes vis dans les joints et les serrer.

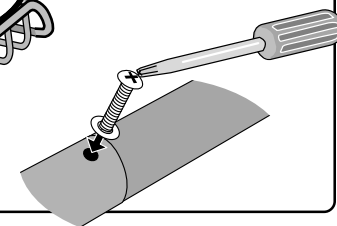

3

POSER LE DÉFLECTEUR À L'UN OU L'AUTRE BOUT DU PANIER.

Écarter les colliers SnapAround et les engager sur la BARRE AVANT INFÉRIEURE.

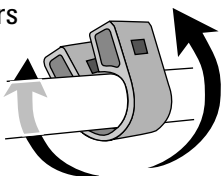

- Glisser les boulons à travers la rondelle, le déflecteur et le collier.

- Installer le bouton et **SERRER**.

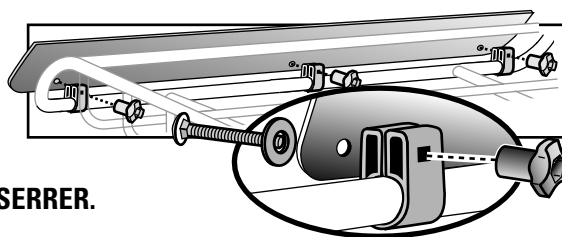

REMARQUE: On peut rabattre le déflecteur quand on transporte une charge longue et mince.

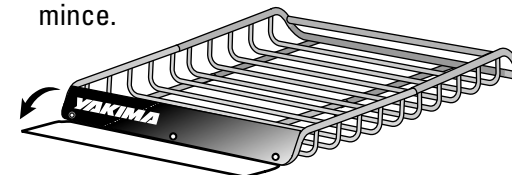

4

DÉPOSER LE PANIER SUR LE PORTE-BAGAGES.
Centrer le panier sur les barres transversales du porte-bagages.

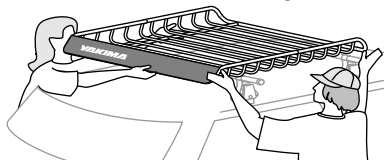

L'opération est plus facile avec l'aide d'une autre personne.



NE PAS FIXER LES ÉTRIERS À DES POINTS INSTABLES

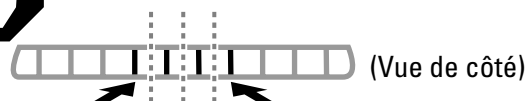

Ne pas fixer les étriers à ces endroits.

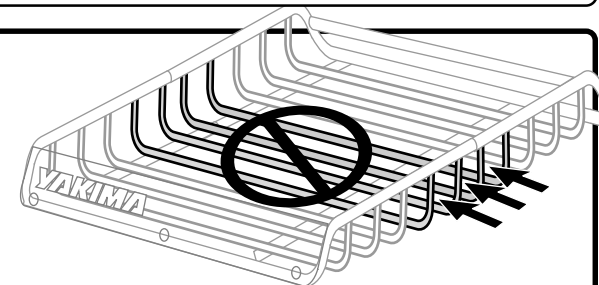

5 POSITIONNER LES ÉTRIERS INFÉRIEURS AU-DESSUS DES BARRES TRANSVERSALES DU VÉHICULE.

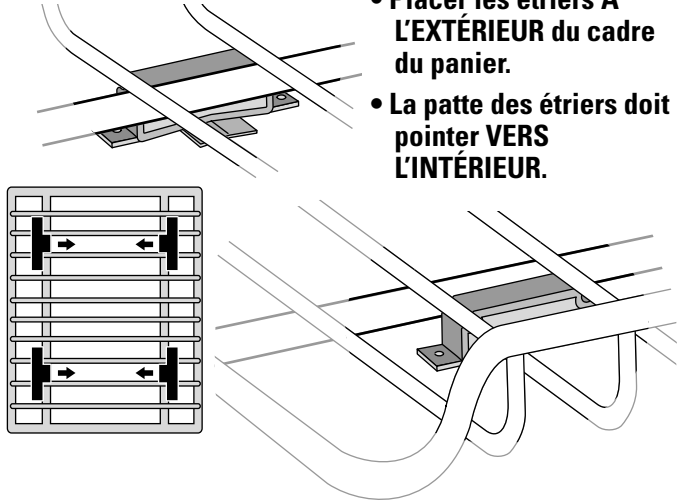

- Placer les étriers À L'EXTÉRIEUR du cadre du panier.
- La patte des étriers doit pointer VERS L'INTÉRIEUR.

LA BARRE DOIT ÊTRE SOUS LA PATTE!

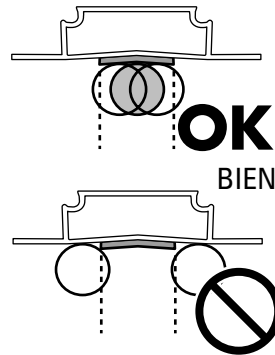

Il faudra peut-être déplacer l'étrier ailleurs ou modifier la position du panier.

6 METTRE EN PLACE LES ÉTRIERS SUPÉRIEURS.

Placer les étriers supérieurs sur les étriers inférieurs.

La patte recourbée doit recouvrir le tube du panier.

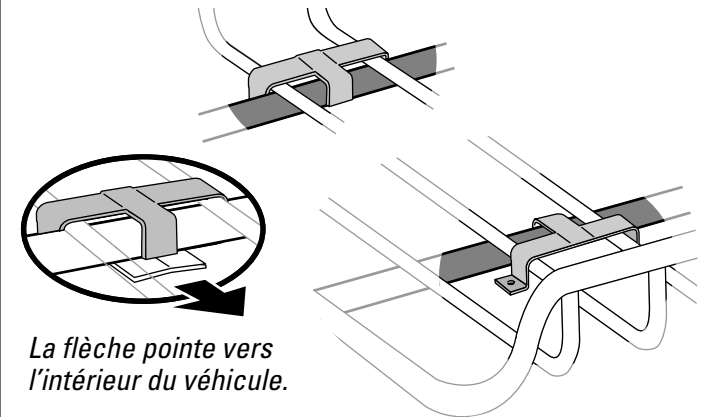

La flèche pointe vers l'intérieur du véhicule.

7 POSER LES BOULONS.

Glisser le boulon à tête ronde dans le trou rond et le boulon en "T" dans la fente.

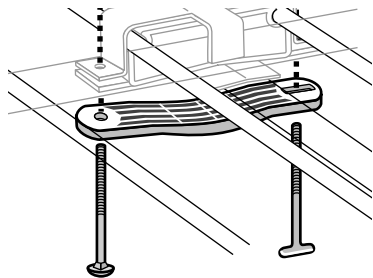

8 METTRE LES BOUTONS EN PLACE.

Engager les premiers filets sur les boulons.

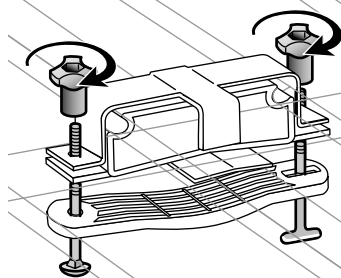

9 FIXER LE PANIER AUX BARRES TRANSVERSALES. Verrouiller les boulons en "T".

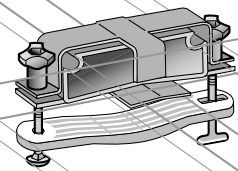

LE BOULON EN "T" EST VERROUILLÉ

quand sa tête en "T" est perpendiculaire à la fente:

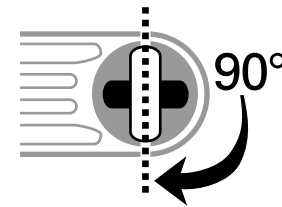

10

SERRER LES BOUTONS.

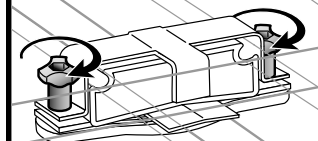

11 ✓ VÉRIFIER LE MONTAGE:

Contrôler la solidité du montage en essayant de bouger le panier.

Le panier NE DOIT PAS GLISSER sur les barres transversales. Serrer les boutons au besoin.

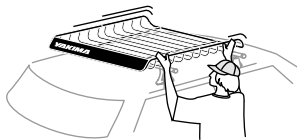

FAIRE ATTENTION EN OUVRANT LE HAYON.

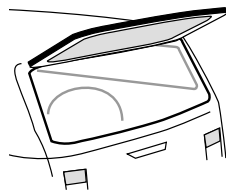

Sur certains véhicules, le hayon touche au panier.

POUR ENLEVER LE PANIER, NE PAS DÉMONTÉR LES ÉTRIERS.

- Desserrer les boutons presque complètement.
- Déverrouiller les boulons en "T" et décrocher la patte courbe.
- Enlever le panier.

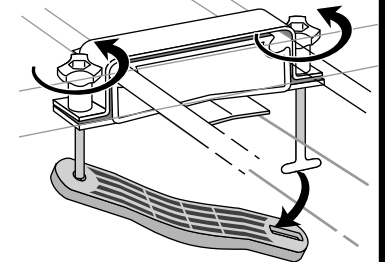

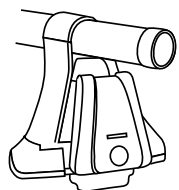
1**• PARA TRAVESAÑOS FIJOS:**

SI TIENE SOPORTES "Q-TOWERS" O TRAVESAÑOS QUE NO PUEDEN MOVERSE: Continúe al Paso **2**.



¡ATENCIÓN: NUNCA CAMBIE DE LUGAR LOS Q-TOWERS!

• PARA TRAVESAÑOS MÓVILES:**SP**

SI LOS TRAVESAÑOS PUEDEN MOVERSE:
Sepárelos a 76 cm (30").

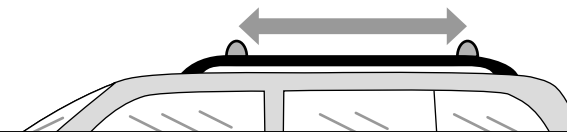

¡AJUSTE LOS TRAVESAÑOS SI LOS HA AFLOJADO!

2

Quite los tornillos mecánicos de los extremos de los tubos del LoadWarrior.

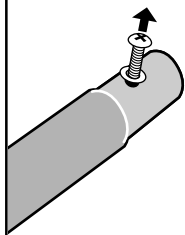

NOTA: Siempre vuelva a colocar los tornillos mecánicos (del LoadWarrior) en los mismos agujeros al reinstalar.



USUARIOS DE EXTENSION:

Puede haber tornillos cónicos incluidos en el Extension.

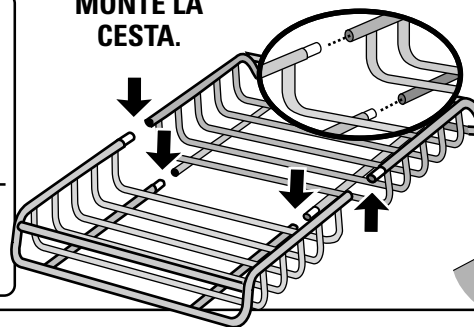

NO inserte los tornillos cónicos del Extension en los agujeros del LoadWarrior.

MONTE LA CESTA.

Inserte tornillos en cada una de las ocho juntas y apriételes.

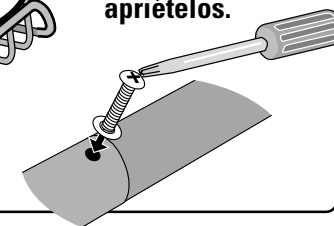
**3****COLOQUE LAS CARENAS A AMBOS EXTREMOS DE LA CESTA.**

Abra los broches SnapAround, y colóquelos sobre el travesaño inferior delantero.

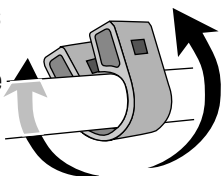

- Inserte tornillos a través de las arandelas, la carena y los SnapAround.
- Coloque las perillas y ajuste.

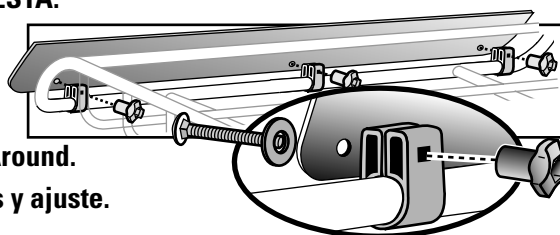

NOTA: Las carenas pueden bajarse para transportar cargas largas y finas.

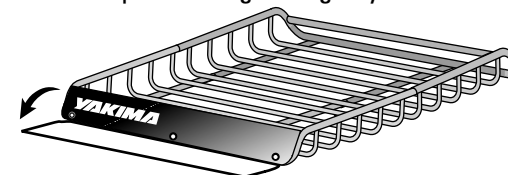
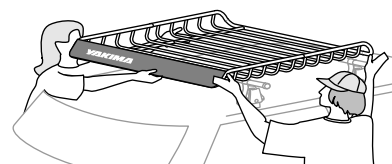
**4****COLOQUE LA CESTA SOBRE LA PARRILLA.**
Centre la cesta sobre los travesaños.

Un amigo puede facilitar esta tarea.

**NO COLOQUE LAS ESCUADRAS EN PUNTOS INESTABLES.**

No coloque escuadras en estos lugares.

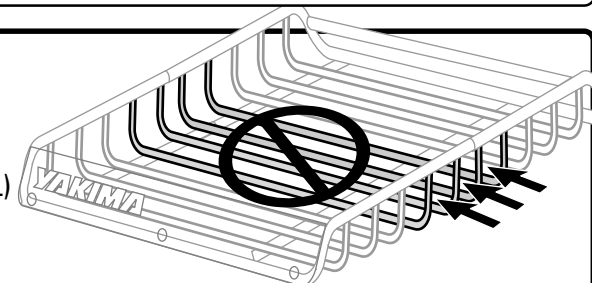

5 COLOQUE LAS ESCUADRAS DE APOYO ENCIMA DE LOS TRAVESAÑOS DEL VEHÍCULO.

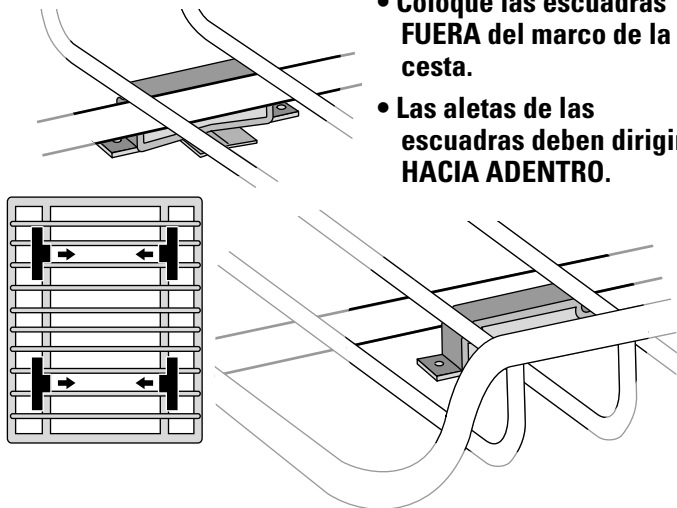

- Coloque las escuadras FUERA del marco de la cesta.
- Las aletas de las escuadras deben dirigirse HACIA ADENTRO.

¡MANTENGA EL TRAVESAÑO DEBAJO DE LA ALETA!

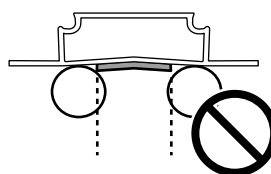
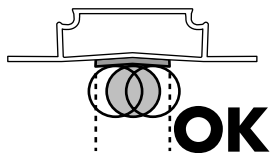

Puede ser necesario mover la escuadra a una nueva posición, o ajustar la posición de la cesta.

6 COLOQUE LAS ESCUADRAS SUPERIORES.

Coloque las escuadras superiores sobre las escuadras de apoyo instaladas.

La aleta con gancho debe ir por encima del travesaño de apoyo más grande.

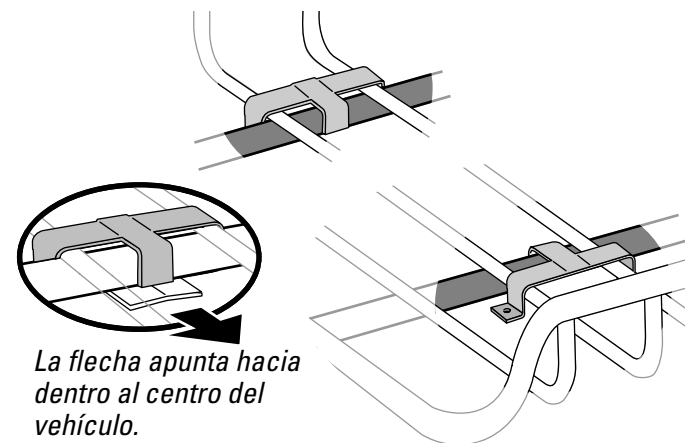

La flecha apunta hacia dentro al centro del vehículo.

7 COLOQUE LOS TORNILLOS.

Inserte el tornillo común en el agujero redondo y el tornillo T en el agujero con ranura.

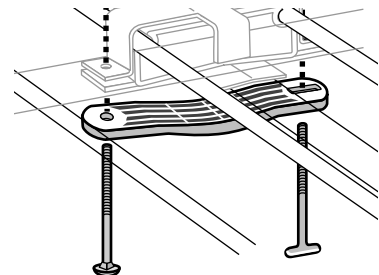

8 COLOQUE LAS PERILLAS:

Siga la rosca de los tornillos.

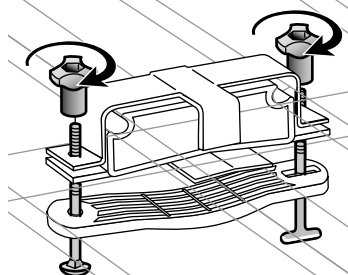

9 ASEGURE LA CESTA A LOS TRAVESAÑOS.

Tranque los tornillos T.

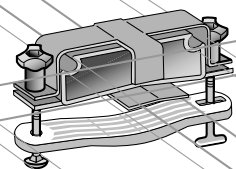

EL TORNILLO 'T' ESTA ASEGUADO cuando la "T" del tornillo queda dentro del agujero:

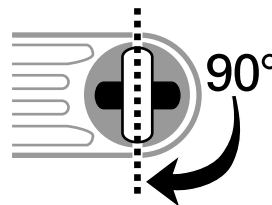

10 AJUSTE LAS PERILLAS.

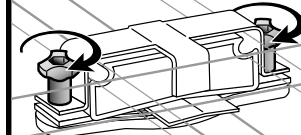

11 ✓ VERIFIQUE LA INSTALACIÓN:

Cerciórese de que la instalación está segura sacudiendo la cesta.

La cesta NO DEBE DESLIZARSE sobre los travesaños.

Ajuste las perillas si es necesario.



TENGA CUIDADO CUANDO ABRA LA MEDIA PUERTA TRASERA.

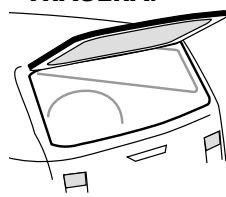

En algunos vehículos, es inevitable la interferencia.

PARA SACAR LA CESTA, NO DESMONTE EL CONJUNTO.

- Afloje las perillas hasta que quedan casi sueltas.
- Destranque los tornillos T para que las escuadras curvas cuelguen libres.
- Saque la cesta.

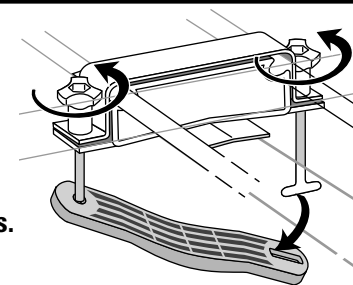

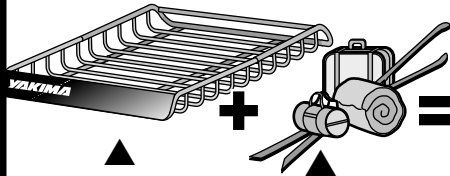
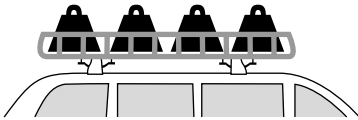
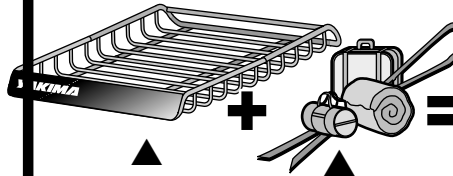
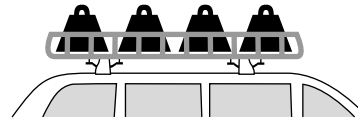
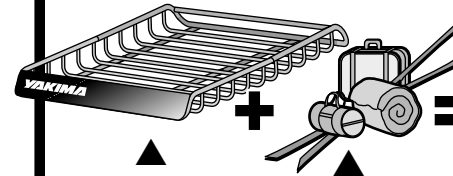
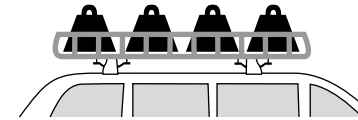
US**LOAD LIMITS:****25 lbs.
(11 kg)****basket
contents****DO NOT
EXCEED
YOUR
RACK'S
weight limit!****DISTRIBUTE YOUR LOAD EVENLY
INSIDE THE BASKET.****DO NOT EXCEED
BASKET CONTENT WEIGHT LIMIT:
140 LBS. (63 KG)****Always tie down long loads at
front and rear.****FR****LIMITES DE CHARGE:****25 lbs.
(11 kg)****contenu de
pannier****NE PAS
DÉPASSER
LA LIMITE
DE CHARGE
du porte-
bagages!****RÉPARTIR LA CHARGE ÉGALEMENT
DANS LE PANIER.****NE PAS DÉPASSER
LA LIMITE DE CHARGE DANS LE PANIER:
63 kg (140 lb)****Toujours attacher les charges longues
à l'avant et à l'arrière.****SP****LIMITES DE CARGA:****25 lbs.
(11 kg)****contenido
de la cesta****NO
SUPERE el
límite de
peso DE LA
PARRILLA.****DISTRIBUYA LA CARGA PAREJA
DENTRO DE LA CESTA.****NO SUPERE EL LÍMITE
DE PESO DEL CONTENIDO DE LA CESTA:
140 LBS. (63 KG)****Siempre ate las cargas largas al
frente al frente y atrás.****LIMITED WARRANTY**

Yakima Products ("Yakima") will repair or replace merchandise which proves defective in materials and/or workmanship. The limited warranty is effective for one year from the date of purchase. The limited warranty is applicable only if the Fit List and instructions are followed and the products are used properly. If a customer believes that a Yakima product is defective, the customer must return it to an authorized Yakima dealer with proof of purchase. Yakima will then issue authorization to the dealer for the return of these products. If an article is found to be defective upon inspection by Yakima, Yakima will repair or replace the defective article at its discretion without charge. The customer will pay freight to Yakima, and Yakima will pay any applicable return freight. Unauthorized returns will not be accepted. Normal wear and tear of Yakima products or damage resulting from misuse, accidents, or alterations are not covered by this Limited Warranty. The purchaser acknowledges that Yakima has no control over the attachment of its products to vehicles or the attachment of items to the Yakima products. Accordingly, Yakima cannot assume responsibility for any damage to any property arising out of the improper attachment or use of its products. In addition, this Limited Warranty applies only to Yakima products and not to other products used in conjunction with Yakima products. This Limited Warranty is in lieu of all other warranties, expressed or implied, and does not cover consequential damages of any kind that may arise from the use or misuse of any Yakima product.

GARANTIE LIMITÉE

Yakima Products ("Yakima") s'engage à réparer ou à remplacer les produits qui présenteraient des vices de matériau ou de fabrication. Cette garantie limitée a une durée d'un an à partir de la date d'achat. Cette garantie limitée ne s'applique que si les instructions et la liste de compatibilité ("Fit List") ont été respectées et si les produits ont été utilisés normalement. Si le client estime qu'un produit Yakima est défectueux, le client doit le retourner à un dépositaire Yakima autorisé, accompagné de la preuve d'achat. Yakima autorisera alors le dépositaire à retourner le produit. Si, après inspection, Yakima juge le produit défectueux, Yakima réparera ou remplacera le produit, à sa discrétion et sans frais. Le client devra assumer les frais de transport jusqu'à Yakima et Yakima assumera les frais de retour au client. Les retours non autorisés ne seront pas acceptés. Cette garantie limitée ne couvre pas l'usure normale ou les dommages résultant d'un usage abusif, d'un accident ou de modifications aux produits Yakima. L'acheteur reconnaît que Yakima n'a aucun contrôle sur la façon dont ses produits sont fixés aux véhicules, ou dont les articles transportés sont fixés aux produits Yakima. Il s'ensuit que Yakima ne peut assumer de responsabilité pour des dommages matériels consécutifs au mauvais montage ou au mauvais emploi de ses produits. De plus, la présente garantie limitée ne s'applique qu'aux produits Yakima et non à d'autres produits utilisés conjointement aux produits Yakima. Cette garantie limitée remplace toute autre garantie, expresse ou tacite, et ne couvre pas d'éventuels dommages indirects pouvant survenir par suite de l'emploi, correct ou non, des produits Yakima.

GARANTÍA LIMITADA

Yakima Products ("Yakima") se compromete a reparar o reemplazar la mercancía que presente defectos en materiales o en elaboración. Esta garantía limitada es válida por un año contado desde la fecha de compra. La garantía limitada es aplicable solamente si se han cumplido con los requisitos de la Lista de Compatibilidad (Fit List) y si el producto se ha usado en la forma debida. Si un cliente cree que un producto Yakima es defectuoso, el cliente debe devolver dicho producto a un representante autorizado de Yakima, adjuntando prueba de compra. Entonces Yakima dará autorización a dicho representante para devolver el producto. Si al inspeccionar el producto Yakima encuentra que es en realidad defectuoso, Yakima reparará o reemplazará el artículo defectuoso a su discreción, sin cargo alguno para el cliente. El cliente se compromete a pagar por el flete para enviar el producto a Yakima y Yakima pagará el flete que corresponda para devolver dicho producto al cliente. No se aceptarán devoluciones no autorizadas. Esta garantía limitada no cubre el desgaste normal de los productos Yakima, ni daños resultantes de uso inadecuado, accidentes o alteraciones. El comprador reconoce que Yakima no tiene ningún control sobre la forma en que sus productos han sido afianzados a los vehículos o sobre la fijación de otros artículos a los productos Yakima, por lo tanto, Yakima no asume responsabilidad alguna por daños a la propiedad resultantes de una fijación mal hecha del uso de sus productos. Además, esta garantía limitada es aplicable únicamente a los productos Yakima y no a otros productos usados en conjunto con los productos Yakima. Esta garantía limitada reemplaza cualquier otra garantía, explícita o implícita, y no cubre daños consecuentes de ninguna clase que puedan resultar del uso correcto o incorrecto de cualquier producto Yakima.