

SUPERWINCH®

OWNER'S GUIDE

LP8500 8500 LB 3856 kg
12 Volt DC Electric Winch



**READ AND UNDERSTAND THIS GUIDE BEFORE
INSTALLATION AND OPERATION.**

Superwinch, Inc.
Winch Drive
Putnam, CT 06260
U.S.A.
Tel: (860) 928-7787
Fax: (860) 963-0811
e-mail: info@superwinch.com
www.superwinch.com

Superwinch, Inc.
Unit D, Union Mine Road
Pitts Cleave Ind Est
Tavistock, Devon
PL19 OPW England
Tel: 44 (0) 1822 619222
Fax: 44 (0) 1822 615204
e-mail: sales@superwinch.net
www.superwinch.com

Throughout this manual, you will find notations with the following headings:



DANGER

Indicates an imminently hazardous situation which, if not avoided, will result in death or serious injury.



WARNING

Indicates a potentially hazardous situation which, if not avoided, could result in death or serious injury.



CAUTION

Indicates a potentially hazardous situation which, if not avoided, may result in minor or moderate injury. This notation is also used to alert against unsafe practices.

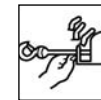
The following symbols on the product and in the Owner's manual are used:



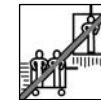
Read Owner's Manual



Always Use Handsaver



Keep clear of winch, wire rope and hook while operating



Never use winch to lift or move people



Never use winch to hold loads in place

Note: Indicates additional information in the installation and operation procedures of your winch.

Correct installation of your winch is a requirement for proper operation.

Please Note: Winch is designed primarily for intermittent applications. This winch is not designed to be used in industrial or hoisting applications and Superwinch does not warrant it to be suitable for such use.

GENERAL SAFETY INFORMATION

Your winch is a very powerful machine. If used unsafely or improperly, there is a possibility that property damage or personal injury could result.

WARNING *The responsibility for safe installation and operation of the winch and prevention of personal injury and property damage ultimately rests with you, the operator. There is no substitute for the use of good judgement and caution in operating a winch.*

WARNING *The wire rope may break before the winch stalls. For heavy loads, use a pulley block to reduce the load on the wire rope.*

1. Maximum working load capacity is on the wire rope layer closest to the drum. **DO NOT OVERLOAD. DO NOT ATTEMPT PROLONGED PULLS AT HEAVY LOADS.** Overloads can damage the winch and/or the wire rope and create unsafe operating conditions. **FOR LOADS OVER 1/2 RATED CAPACITY, WE RECOMMEND THE USE OF THE OPTIONAL PULLEY BLOCK TO DOUBLE LINE THE WIRE ROPE (Figure 2).** This reduces the load on the winch and the strain on the wire rope by approximately 50%. Attach hook to load bearing part. **The vehicle engine should be running during winch operation.** If considerable winching is performed with the engine off, the battery may be too weak to restart the engine.

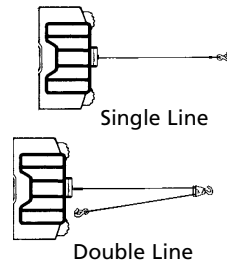





Figure 2

2. **AFTER READING AND UNDERSTANDING THIS MANUAL, LEARN TO USE YOUR WINCH.** After installing the winch, practice using it so you will be familiar with it when the need arises. 
3. **DO NOT "move" your vehicle to assist the winch in pulling the load.** The combination of the winch and vehicle pulling together could overload the wire rope and the winch.
4. **ALWAYS STAND CLEAR OF WIRE ROPE, HOOK AND WINCH. IN THE UNLIKELY EVENT OF ANY COMPONENT FAILURE IT'S BEST TO BE OUT OF HARM'S WAY.**
5. **INSPECT WIRE ROPE AND EQUIPMENT FREQUENTLY. A FRAYED WIRE ROPE WITH BROKEN STRANDS SHOULD BE REPLACED IMMEDIATELY.** Always replace wire rope with the manufacturer's identical replacement part (see Replacement Parts List). Periodically check the winch installation to ensure that all bolts are tight.
6. **USE HEAVY LEATHER GLOVES when handling wire rope. DO NOT LET WIRE ROPE SLIDE THROUGH YOUR HANDS.**
7. **NEVER WINCH WITH LESS THAN 5 TURNS of wire rope AROUND THE WINCH DRUM since the wire rope end fastener may NOT withstand full load.**

8. **KEEP CLEAR OF WINCH, TAUT WIRE ROPE AND HOOK WHEN OPERATING WINCH.** Never put your finger through the hook. If your finger should become trapped in the hook, you could lose your finger. 


ALWAYS USE THE HANDSAVER when guiding the wire rope in or out (See Figure 3).

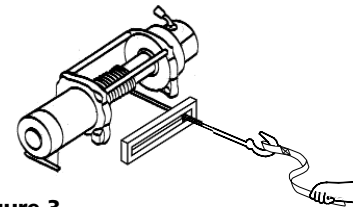


Figure 3

9. **NEVER HOOK THE WIRE ROPE BACK ONTO ITSELF** because you could damage the wire rope. Use a nylon sling (Figure 4).

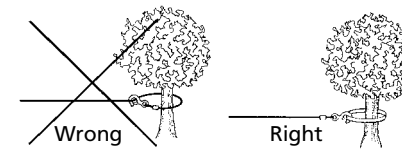


Figure 4

10. It is a good idea to lay a heavy blanket or jacket over the wire rope near the hook end when pulling heavy loads (Figure 5). If a wire rope failure should occur, the cloth will act as a damper and help prevent the rope from whipping. Raise hood of vehicle for added protection.

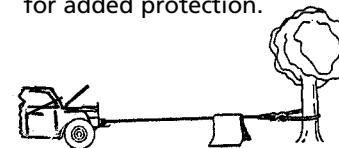



Figure 5

11. **NEVER USE YOUR WINCH FOR LIFTING OR MOVING PEOPLE.** 
12. Your winch is not intended for overhead hoisting operations.
13. **AVOID CONTINUOUS PULLS FROM EXTREME ANGLES** as this will cause the wire rope to pile up on one end of the drum (Figure 6). This can jam the wire rope in the winch, causing damage to the rope or the winch.

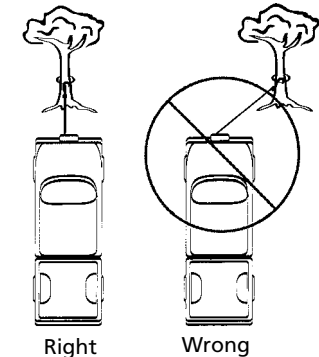



Figure 6

14. **NEVER OBSCURE THE WARNING INSTRUCTION LABELS.**
15. Always operate winch with an unobstructed view of the winching operation.
16. Equipment such as tackle, hooks, pulley blocks, straps, etc. should be sized to the winching task and should be periodically inspected for damage that could reduce their strength.
17. **NEVER RELEASE FREESPOOL CLUTCH WHEN THERE IS A LOAD ON THE WINCH.**
18. **NEVER WORK ON OR AROUND THE WINCH DRUM WHEN WINCH IS UNDER LOAD.**
19. **DO NOT OPERATE WINCH WHEN UNDER THE INFLUENCE OF DRUGS, ALCOHOL OR MEDICATION.**

20. ALWAYS DISCONNECT WINCH POWER LEADS TO BATTERY BEFORE WORKING IN OR AROUND THE WINCH DRUM so that the winch cannot be turned on accidentally.
21. When moving a load, slowly take up the wire rope slack until it becomes taut. Stop, recheck all winching connections. Be sure the hook is properly seated. If a nylon sling is used, check the attachment to the load.
22. When using your winch to move a load, place the vehicle transmission in neutral, set vehicle brake, and chock all wheels.
23. DO NOT USE THE WINCH TO HOLD LOADS IN PLACE. Use other means of securing loads such as tie down straps. 
24. USE ONLY FACTORY APPROVED SWITCHES, REMOTE CONTROLS AND ACCESSORIES. Use of non-factory approved components may cause injury or property damage and could void your warranty.
25. DO NOT MACHINE OR WELD ANY PART OF THE WINCH. Such alterations may weaken the structural integrity of the winch and could void your warranty.
26. DO NOT CONNECT WINCH TO EITHER 110V AC HOUSE CURRENT OR 220V MAINS AS WINCH BURNOUT OR FATAL SHOCK MAY OCCUR.
27. Never allow shock loads to be applied to winch or wire rope.
28. Use caution when pulling or lowering a load up and down a ramp or incline. Keep people, pets and property clear of the path of the load.

INSTALLATION

Correct installation of your winch is required for proper operation.

WARNING *This winch MUST be mounted with the wire rope in the under-wind direction. Improper mounting could damage your winch and void your warranty.*

Step (1)
Install mounting kit or structural support for winch.

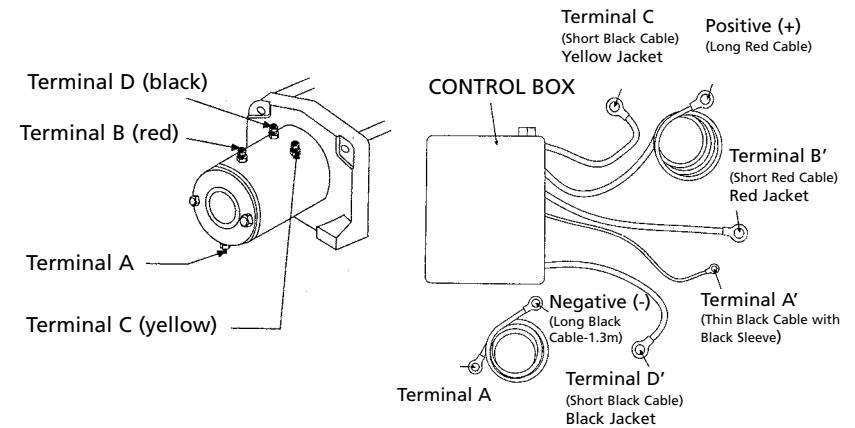
Step (2)
Attach fairlead to mounting plate using 2 bolts, nuts, flat and lock washers provided. Attach winch to mounting plate. Place square nuts inside slots on feet of winch. Thread 4 bolts with flat and lock washers provided into nuts in winch.

The mounting plate must be flat and a minimum of 1/4" thick. The ends of the mounting bolts must not bottom out in the winch body, and must fully engage the threads in the nuts.

WARNING *Do not substitute any strength grade weaker than ISO grade 8.8*

Step (3)
Disconnect the vehicle battery leads.

WARNING *Batteries contain gasses which are flammable and explosive. Wear eye protection during installation and remove all metal jewelry. Do not lean over battery while making connections.*



Step (4)
Refer to Figure 7 for wiring diagram. Apply several layers of electrical tape where wiring may come into contact with sharp metal parts of the vehicle to prevent insulation abrasion or cutting.

Route end of wire rope through fairlead and attach clevis hook. Use clevis pin and cotter pin to secure.

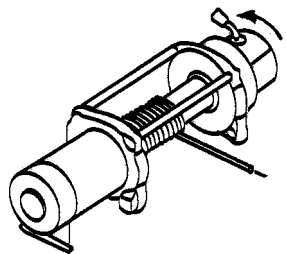
If unit control box is not pre-wired from factory, wire as directed. Route negative (black) and positive (red) wires from battery to winch. Install circuit breaker directly to battery when connecting red wire.

Step (5)
Set (see Figure 8) the freespool clutch knob to the "Free" position. Pull several feet of wire rope off the drum. Return the clutch knob back to the "Engaged" position. Activate the winch in Cable Out momentarily to check drum rotation direction. If the drum rotates in the wrong direction, recheck your wiring.

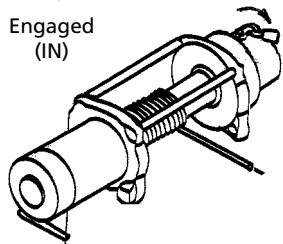
FREESPOOL OPERATION

Rotate the clutch knob to the "Free" position as shown in Figure 8. If there is a load on the wire rope, the clutch knob may not pull out easily. DO NOT FORCE THE CLUTCH KNOB. Release tension on the clutch by jogging out some of the wire rope. Release the clutch and pull out the wire rope and secure to anchor or load. Check that there are at least five (5) turns of wire rope left on the drum. Re-engage the drum by returning the clutch knob to the "Engaged" position. (See Figure 8).

CAUTION Clutch must be fully engaged before winching. Never engage clutch knob while drum is turning.



Engaged (IN)



Free (OUT)

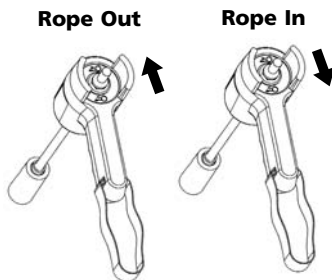
Figure 8

CAUTION If the winch motor stalls, do not continue to apply power.

INTERMITTENT DUTY

An electric winch is like any other motor driven power tool such as an electric drill or saw. The electric motor should not be allowed to become excessively hot. Normal precautions will extend the life of your motor. Keep the duration of pulls as short as possible. **If the end of the motor becomes uncomfortably hot to touch**, stop winching and allow the motor to cool down.

PENDANT OPERATION



The handheld pendant switch activates a solenoid that activates power to the winch motor.

To connect the pendant control, remove the cover on the plug receptacle and insert the plug end of remote switch. The plug on the pendant control cord is keyed and will fit into the socket only one way.

The switch trigger returns to the "Off" position when released.

To change direction, move the toggle in the other direction.

CAUTION The switch assembly must be kept free of dirt and moisture to ensure safe operation

CAUTION To prevent unauthorized use of the winch, remove pendant control and store in a clean dry area such as the glove box.

For further information and complete warranty, visit our website www.superwinch.com.

SUPERWINCH®

MANUAL DEL PROPIETARIO

LP8500 3856 kg
Cabrestante eléctrico de 12 Voltios CD

PRECAUCION

LEA Y ENTIENDA ESTE MANUAL ANTES DE INSTALAR Y OPERAR SU PRODUCTO SUPERWINCH.

Superwinch, Inc.
Winch Drive
Putnam, CT 06260
EE.UU.
Tel: (860) 928-7787
Fax: (860) 963-0811
e-mail: info@superwinch.com
www.superwinch.com

Superwinch, Inc.
Unit D, Union Mine Road
Pitts Cleave Ind Est
Tavistock, Devon
PL19 OPW England
Tel: 44 (0) 1822 619222
Fax: 44 (0) 1822 615204
e-mail: sales@superwinch.net
www.superwinch.com

En este manual, encontrará notas con los títulos siguientes:

PELIGRO

Indica una situación de peligro inminente que, de no evitarse, dará como resultado muerte o lesiones graves.

ADVERTENCIA

Indica una situación de peligro potencial que, de no evitarse, podría dar como resultado muerte o lesiones graves.

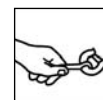
PRECAUCION

Indica una situación de peligro potencial que, de no evitarse, puede dar como resultado lesiones leves o moderadas. Esta nota se utiliza también para alertarle sobre prácticas inseguras.

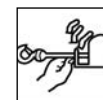
Se usan los siguientes símbolos en el producto y en el Manual del Propietario:



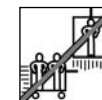
Leer el Manual del Propietario



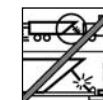
Siempre use la barra protectora para manos



Manténgase alejado del cabrestante, el cable de alambre y el gancho durante la operación



Nunca use el cabrestante para levantar o mover personas



Nunca use el cabrestante para sostener cargas

Nota: Indica información adicional en los procedimientos de instalación y operación de su cabrestante.

La instalación correcta de su cabrestante es un requisito para su operación correcta. **Por favor tome nota:** El cabrestante está diseñado principalmente para aplicaciones intermitentes. Este cabrestante está diseñado para tirar y arrastrar y no está diseñado para uso en aplicaciones de grúa, y Superwinch no garantiza que sea idóneo para tal uso.

INFORMACIÓN GENERAL DE SEGURIDAD

Su cabrestante es una máquina muy poderosa. Trátelo con respeto, úselo con precaución y siempre siga estos lineamientos de seguridad.

ADVERTENCIA La responsabilidad y operación segura del cabrestante y la prevención de lesiones personales y daños a la propiedad corresponde en últimas a usted, el operador. No existe sustituto para el buen juicio y la cautela al operar un cabrestante.

ADVERTENCIA El cable de alambre puede romperse antes de que el cabrestante entre en pérdida. Para cargas pesadas, use un bloque de poleas para reducir la carga sobre el cable de alambre.

1. La capacidad máxima de trabajo es en la capa de cable de alambre más cercana al tambor. NO SOBRECARGUE. NO INTENTE TIRAR DE CARGAS GRANDES POR TIEMPO PROLONGADO. Las sobrecargas pueden dañar el cabrestante y/o el cable y crear condiciones inseguras de operación. PARA CARGAS MAYORES 1/2 DE LA CAPACIDAD NOMINAL, RECOMENDAMOS EL USO DEL CUADERNAL OPCIONAL PARA USAR DOS LÍNEAS DE CABLE METÁLICO. (Fig. 2). Esto reduce la carga sobre el cabrestante y el esfuerzo del cable de alambre en un 50% aproximadamente. Sujete el gancho a la pieza que soporta la carga. El motor del vehículo debe estar funcionando durante la operación del cabrestante. Si se llevan a cabo tiros extendidos con el motor apagado, se puede bajar la batería y será difícil arrancar el motor de nuevo.

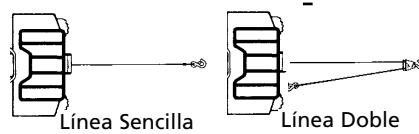


Figura 2

2. DESPUÉS DE LEER Y ENTENDER ESTE MANUAL, APRENDA A USAR SU CABRESTANTE. Después de instalar el cabrestante, practique usándolo para que esté familiarizado con su operación cuando surja la necesidad de usarlo.



3. NO «mueva» su vehículo para ayudar al cabrestante a tirar de la carga. La combinación del cabrestante y el vehículo tirando a la vez puede sobrecargar el cable de alambre y el cabrestante.

4. MANTÉNGASE SIEMPRE LEJOS DEL CABLE DE ALAMBRE, EL GANCHO Y EL CABRESTANTE. EN EL REMOTO CASO DE FALLA DE CUALQUIER COMPONENTE, ES MEJOR ESTAR LEJOS DEL PELIGRO.

5. INSPECCIONE FRECUENTEMENTE EL CABLE DE ALAMBRE Y EL EQUIPO. **UN CABLE DE ALAMBRE DESHILACHADO CON HILOS ROTOS DEBE REEMPLAZARSE INMEDIATAMENTE.** Siempre reemplace el cable de alambre con la pieza de repuesto del fabricante idéntica (vea la lista de piezas de repuesto). Revise periódicamente la instalación del cabrestante para asegurarse de que los tornillos estén firmes.

6. USE GUANTES DE CUERO PESADO cuando maneje el cable de alambre. NO DEJE QUE EL CABLE DE ALAMBRE SE DESLICE ENTRE SUS MANOS.

7. NUNCA USE EL CABRESTANTE CON MENOS DE 5 VUELTAS de cable de alambre EN EL TAMBOR DEL CABRESTANTE, ya que es posible que el cable de alambre y su sujeción NO resistan la carga completa.

8. MANTÉNGASE ALEJADO DEL CABRESTANTE, CABLE DE ALAMBRE TENSO Y DEL GANCHO CUANDO ESTÉ OPERANDO EL CABRESTANTE. Nunca atravesie el gancho con los dedos. Si su dedo queda atrapado en el gancho, podría perderlo. SIEMPRE USE LA BARRA PROTECTORA PARA MANOS cuando guíe el cable de alambre hacia adentro o hacia afuera (vea la Fig. 3).

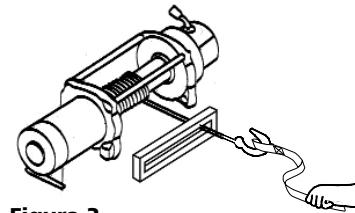
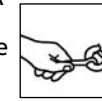
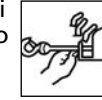


Figura 3

9. NUNCA ENGANCHE EL CABLE DE ALAMBRE SOBRE SÍ MISMO porque podría dañar el cable de alambre. Use una eslinga de nilón (Figura 4).

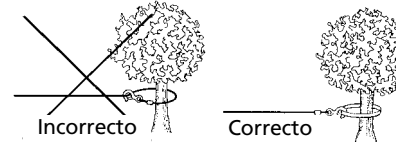


Figura 4

10. Es una buena idea poner una frazada pesada o abrigo sobre el cable de alambre cerca del extremo del gancho al tirar de cargas pesadas (Figura 5). En el caso de que el cable de alambre falle, la tela actuará como atenuador para evitar que el cable de alambre latiguee. Alce el capó del vehículo para protección adicional.

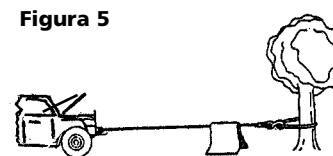
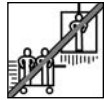


Figura 5

11. NUNCA USE SU CABRESTANTE PARA LEVANTAR O MOVER GENTE.



12. Su cabrestante no está pensado para operaciones de izado por encima.

13. EVITE TIRAR CONTINUAMENTE DESDE ÁNGULOS EXTREMOS, ya que esto causará que el cable de alambre se apile en un extremo del tambor (Fig. 6). Esto puede atorar el cable de alambre en el cabrestante dañando tanto el cable de alambre como el cabrestante.

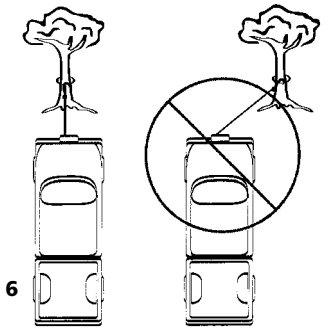


Figura 6

Correcto

Incorrecto

14. NUNCA TAPE LAS ETIQUETAS DE ADVERTENCIA NI DE INSTRUCCIONES.

15. Siempre opere el cabrestante con una vista sin obstrucciones de la operación de tiro.

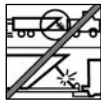
16. Los equipos como aparejos, ganchos, bloques de poleas, tirantes, etc., deben ser del tamaño de la tarea de tiro y debe inspeccionar periódicamente que no tengan daños que puedan reducir su resistencia.

17. NUNCA SUELTE EL EMBRAGUE DE CARRETE LIBRE CON UNA CARGA EN EL CABRESTANTE.

18. NUNCA TRABAJE EN EL TAMBOR O A SU ALREDEDOR CUANDO EL CABRESTANTE TENGA UNA CARGA.

19. NO OPERE EL CABRESTANTE CUANDO ESTÉ BAJO LA INFLUENCIA DE DROGAS, ALCOHOL O MEDICAMENTOS

20. SIEMPRE DESCONECTE LOS CABLES DE CORRIENTE DE LA BATERÍA ANTES DE TRABAJAR EN EL TAMBOR DEL CABRESTANTE O A SU ALREDEDOR, para que no se pueda encender el cabrestante accidentalmente.
21. Cuando mueva una carga, recoja el exceso de cable de alambre con cuidado hasta que éste esté tenso. Deténgase, vuelva a verificar todas las conexiones de tiro. Asegúrese de que el gancho esté bien asentado. Si se usa una eslinga de nilón, revise la sujeción a la carga.
22. Cuando use su cabrestante para mover una carga, coloque la transmisión de su vehículo en neutral, ponga el freno de mano y bloquee todas las ruedas.
23. NO USE EL CABRESTANTE PARA RETENER CARGAS EN UN SÓLO SITIO. Use otros medios para asegurar cargas, como tirantes para atar.
24. SOLAMENTE USE LOS INTERRUPTORES, CONTROLES REMOTOS Y ACCESORIOS APROBADOS POR EL FABRICANTE. El uso de componentes no aprobados por el fabricante puede causar lesiones, daños a la propiedad y puede anular su garantía.
25. NO MAQUINE NI SUELDE NINGUNA PIEZA DEL CABRESTANTE. Tales alteraciones pueden debilitar la integridad estructural del cabrestante y pueden anular la garantía.
26. NO CONECTE EL CABRESTANTE A LA CORRIENTE RESIDENCIAL DE 110VCA O DE 220VCA, YA QUE SE PUEDE QUEMAR EL CABRESTANTE Y ¡RECIBIR UN CHOQUE ELÉCTRICO FATAL!
27. Nunca permita que se apliquen cargas de choque al cabrestante o al cable de alambre.
28. Tenga precaución cuando tire de una carga o la baje por una rampa o pendiente. Mantenga a la gente, mascotas y bienes lejos del camino de la carga.



INSTALACIÓN

Se requiere que su cabrestante esté bien instalado para funcionar correctamente.

ADVERTENCIA Este cabrestante **DEBE montarse con el cable de alambre en la posición de arrollado por debajo. Si lo monta incorrectamente dañará su cabrestante y anulará su garantía.**

Paso (1)
Instale el juego de montaje o el soporte estructural para el cabrestante.

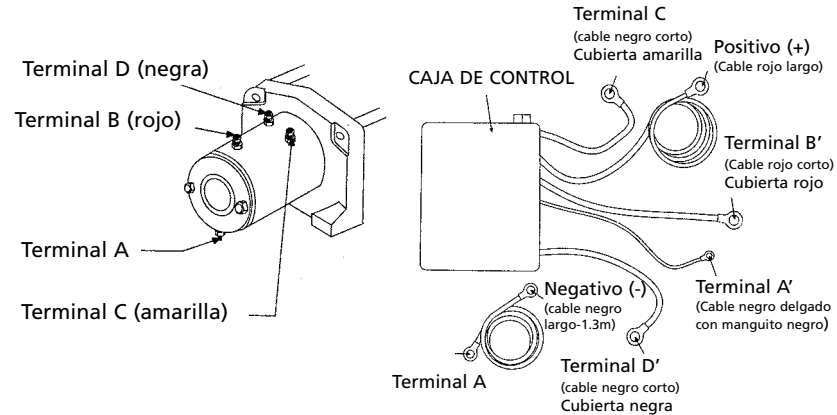
Paso (2)
Fije la escobén con rodillos a la placa de montaje, usando los 2 pernos, tuercas, arandelas planas y de seguridad que se proporcionan. Sujete el cabrestante a la placa de montaje. Coloque las tuercas cuadradas en las ranuras a la base del cabrestante. Enrosque en las tuercas en el cabrestante los 4 pernos proporcionados con arandelas planas y de seguridad.

La placa de montaje debe ser plana y por lo menos 1/4" de grosor. Los extremos de los pernos de montaje no deben salir al cuerpo del cabrestante, y deben entrar plenamente en las roscas de las tuercas.

ADVERTENCIA No sustituya con ningún grado de resistencia más débil que la norma ISO Grado 8.8

Paso (3)
Desconecte los cables de la batería del vehículo.

ADVERTENCIA Las baterías contienen gases inflamables y explosivos. Use protección para los ojos durante la instalación y quítese toda joyería metálica. No se incline sobre la batería al hacer conexiones.



Paso (4)
Consulte en la Figura 7 el diagrama de cableado. Aplique varias capas de cinta eléctrica donde el cableado pueda entrar en contacto con partes filosas del vehículo, para evitar rayar o cortar el aislamiento.

Pase el extremo del cable metálico por la escobén con rodillos y sujete el gancho roscado de chaveta. Use un pasador roscado de chaveta y un pasador de chaveta para sujetarlo.

Si la unidad de la caja de control no viene ya de la fábrica con el cableado, realice el cableado como se indica. Lleve los cables positivo (rojo) y negativo (negro) de la batería al cabrestante. Instale el cortacircuitos directamente en la batería al conectar el cable rojo.

Paso (5)
Mueva (vea la Figura 8) la perilla del embrague del carrete libre a la posición «Free» (Libre). Tire de varios centímetros de cable de alambre del tambor. Vuelva a poner la perilla

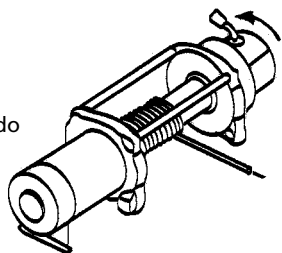
del embrague en la posición de «Engaged» (Engranado). Active momentáneamente el cabrestante en sacar cable para verificar la dirección de giro del tambor. Si el tambor gira en la dirección incorrecta, vuelva a verificar su cableado.

OPERACIÓN DEL CARRETE LIBRE
Gire la perilla del embrague a la posición «Free» (Libre) como se muestra en la Fig. 8. Si hay una carga en el cable de alambre, es posible que no pueda tirar fácilmente de la perilla del embrague.

NO FUERCE LA PERILLA DEL EMBRAGUE. Suelte la tensión del embrague sacando un poco de cable de alambre. Suelte el embrague y tire del cable de alambre y asegúrelo para anclar la carga. Verifique que queden por lo menos cinco (5) vueltas de cable de alambre en el tambor. Vuelva a engranar el tambor devolviendo la perilla a la posición «Engranado» (Vea la Fig. 8)

PRECAUCION *El embrague debe estar totalmente engranado antes de tirar. Nunca engrane la perilla mientras el tambor esté girando.*

Engranado



Libre

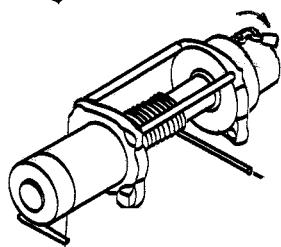


Figura 8

PRECAUCION *Si el motor del cabrestante entra en pérdida, no continúe aplicando la corriente.*

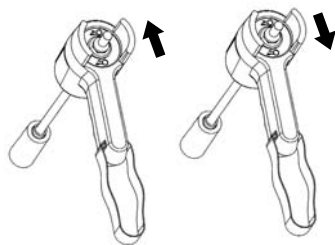
SERVICIO INTERMITENTE

Un cabrestante eléctrico es como cualquier otra herramienta eléctrica con motor, tales como una sierra o taladro eléctrico. No se debe permitir que se caliente excesivamente el motor. Las precauciones normales ampliarán la vida de su motor. Procure que la duración de los tirones sea lo más corta posible. **Si es incómodo tocar el extremo del motor por su calentamiento,** pare el cabrestante y permita que el motor se enfríe.

OPERACIÓN DEL INTERRUPTOR PENDIENTE

Sacar Cable

Arrollar Cable



El interruptor colgante de mano activa un solenoide que energiza el motor del cabrestante.

Para conectar el control colgante, quite la tapa del receptáculo del enchufe y inserta el extremo del enchufe del interruptor remoto. El enchufe en el cable del control colgante tiene llave y sólo entrará de una manera en el enchufe hembra.

El activador del interruptor regresa a la posición de "Apagado" al soltarlo. Para cambiar dirección, mueva el interruptor de volquete en la dirección opuesta.

PRECAUCION *Se debe mantener libre de suciedad y humedad el ensamblaje del interruptor para asegurar la seguridad de su operación.*

PRECAUCION *Para evitar el uso sin autorización del cabrestante, quite el control colgante y guárdelo en un área seca y limpia, como la guantera.*

Para más información y una garantía completa, visite nuestro sitio Web: www.superwinch.com.

SUPERWINCH®

MODE D'EMPLOI

LP8500 3856 kg
Treuril électrique de
12 Volts DC

ATTENTION

LISEZ ET COMPRENEZ CE MODE D'EMPLOI AVANT D'INSTALLER ET DE FAIRE FONCTIONNER.

Superwinch, Inc.
Winch Drive
Putnam, CT 06260
États-Unis
Tél: (860) 928-7787
Fax: (860) 963-0811
e-mail: info@superwinch.com
www.superwinch.com

Superwinch, Inc.
Unit D, Union Mine Road
Pitts Cleave Ind Est
Tavistock, Devon
PL19 OPW England
Tél: 44 (0) 1822 619222
Fax: 44 (0) 1822 615204
e-mail: sales@superwinch.net
www.superwinch.com

Dans tout ce manuel, vous trouverez des notations comportant les titres suivants :

DANGER

Indique une situation dangereuse imminente qui, si elle n'est pas évitée, entraînera la mort ou des blessures graves.

AVERTISSEMENT

Indique une situation potentiellement dangereuse qui, si elle n'est pas évitée, entraînera la mort ou des blessures graves.

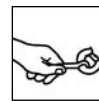
ATTENTION

Indique une situation potentiellement dangereuse qui, si elle n'est pas évitée, peut entraîner des blessures légères ou moyennes. Cette notation est également utilisée pour alerter contre les pratiques non sécuritaires.

Les symboles suivants sont utilisés sur le produit et dans le manuel de l'opérateur :



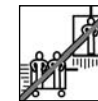
Lisez le manuel de l'opérateur



Toujours utiliser la barre protectrice



Restez éloigné du treuil, du câble et du crochet durant le fonctionnement



N'utilisez jamais le treuil pour lever ou déplacer des personnes



Ne jamais utiliser le treuil pour retenir des charges en place

N.B. Indique des renseignements supplémentaires pour l'installation et les procédures de fonctionnement de votre treuil.

Une installation correcte de votre treuil est requise pour qu'il fonctionne correctement. **NOTA BENE** : Le treuil est conçu principalement pour des utilisations intermittentes installation. Ce treuil n'est pas conçu pour être utilisé dans des applications industrielles ou de levage et Superwinch ne garantit pas son aptitude à une telle utilisation.

INFORMATIONS GÉNÉRALES DE SÉCURITÉ

Votre treuil est une machine puissante. S'il est utilisé sans précautions ou utilisé incorrectement, il est possible que des dommages matériels ou des blessures corporelles en résultent

AVERTISSEMENT *La responsabilité d'une installation et d'une utilisation sécuritaires du treuil ainsi que la prévention des blessures et des dommages à la propriété repose en fait sur vous, l'opérateur. Rien ne peut remplacer le bon jugement et la prudence dans l'utilisation du treuil.*

AVERTISSEMENT *Le câble métallique peut se casser avant que le moteur du treuil ne cale. Pour les charges lourdes, utilisez un palan pour réduire la charge sur le câble métallique.*

1. La capacité de charge de travail maximale se trouve sur la couche de câble métallique située le plus près du tambour. **NE SURCHARGEZ PAS LE TREUIL. N'ESSAYEZ PAS DES TRACTION PROLONGÉES AVEC DES CHARGES LOURDES.** Les surcharges peuvent endommager le treuil et/ou le câble métallique et créer des conditions de fonctionnement dangereuses. **POUR LES CHARGES DE PLUS DE 1/2 DE CAPACITÉ NOMINALE, NOUS RECOMMANDONS D'UTILISER LE PALAN FACULTATIF AFIN DE DÉDOUBLER LE CÂBLE.** (Fig. 2). Ceci réduit d'environ 50% la charge sur le treuil et le stress sur le câble métallique. Attachez le crochet à une partie porteuse. Le moteur du véhicule doit tourner pendant l'opération de treuillage. Si vous effectuez beaucoup de treuillage sans faire tourner le moteur, il est possible que la batterie soit trop affaiblie pour faire redémarrer le moteur.

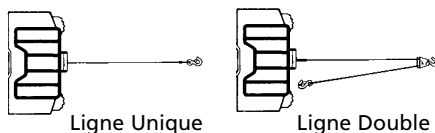




Figure 2

2. **APRÈS AVOIR LU ET COMPRIS CE MANUEL, APPRENEZ À UTILISER VOTRE TREUIL.** Une fois votre treuil installé, exercez-vous à son utilisation pour vous familiariser avec le fonctionnement de la machine en cas de besoin. 
3. **NE FAITES PAS "bouger" votre véhicule pour aider le treuil à tirer la charge.** La traction combinée du treuil et du véhicule peut surcharger le câble métallique et le treuil.
4. **TENEZ-VOUS TOUJOURS À L'ÉCART DU CÂBLE, DU CROCHET ET DU TREUIL. DANS LE CAS PEU PROBABLE D'UNE RUPTURE DE COMPOSANT, IL VAUT MIEUX ÊTRE LOIN DU DANGER.**
5. **INSPECTEZ FRÉQUEMMENT LE CÂBLE ET LE MATÉRIEL. REMPLACEZ IMMÉDIATEMENT TOUT CÂBLE EFFILOCHÉ AVEC DES TORONS CASSÉS.** Remplacez toujours le câble par un câble de remplacement identique en provenance du fabricant. (Voir la liste de pièces de rechange.) Contrôlez périodiquement l'installation du treuil pour vous assurer que tous les boulons sont bien serrés.
6. **PORTEZ DES GANTS EN CUIR ÉPAIS** lorsque vous manipulez le câble métallique. **NE LAISSEZ PAS GLISSER LE CÂBLE MÉTALLIQUE DANS LES MAINS.**
7. **NE TREUILLEZ JAMAIS AVEC MOINS DE 5 TOURS de câble EMBOBINÉ AUTOUR DU TAMBOUR** puisqu'il peut arriver que l'attache à l'extrémité du câble **NE** supporte PAS la charge totale.

8. **TENEZ-VOUS À L'ÉCART DU TREUIL, DU CÂBLE SOUS TENSION ET DU CROCHET LORSQUE LE TREUIL EST EN MARCHÉ.** Ne mettez jamais les doigts dans le crochet. Vous pourriez perdre votre doigt au cas où il serait pris dans le crochet. **UTILISEZ TOUJOURS LA BARRE PROTÈGE-MAINS** lorsque vous guidez l'entrée et la sortie du câble. (Voir la Fig. 3.) 


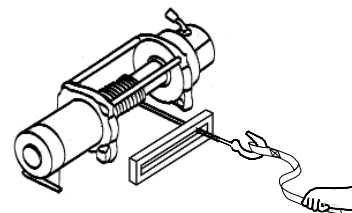


Figure 3

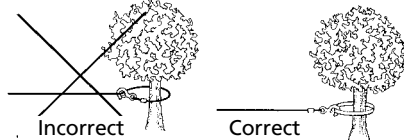
9. **N'ACCROCHEZ JAMAIS LE CÂBLE SUR LUI-MÊME,** car cela pourrait endommager le câble. Utilisez une élingue en nylon (Fig. 4). 

Figure 4

10. C'est une bonne idée de placer une couverture lourde ou une veste par dessus le câble près de l'extrémité où se trouve le crochet en cas de traction de charges lourdes (Fig. 5). Si le câble métallique se brisait, le tissu servirait de tampon et aiderait à empêcher le fouettement du câble. Pour une protection complémentaire, soulevez le capot du véhicule.

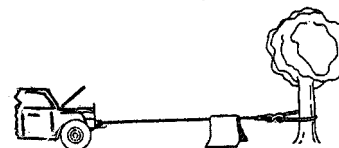

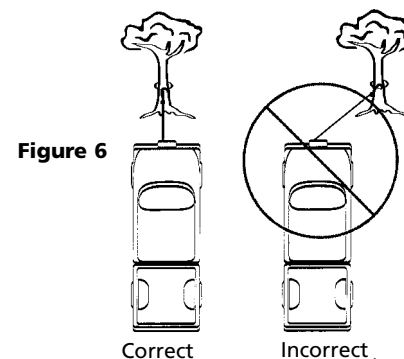


Figure 5

11. **N'UTILISEZ JAMAIS VOTRE TREUIL POUR SOULEVER OU DÉPLACER DES PERSONNES.** 
12. Votre treuil n'est pas destiné aux opérations de levage en surplomb.
13. **ÉVITEZ LES TREUILLAGES CONTINUS EFFECTUÉS À DES ANGLES EXTRÊMES** car ils enrôleront le câble sur un côté du tambour (Fig. 6). Ceci peut coincer le câble dans le treuil et endommager le câble ou le treuil.



14. **NE CACHEZ JAMAIS LES ÉTIQUETTES D'AVERTISSEMENT ET DE CONSIGNES.**
15. Ayez toujours une vue dégagée de l'opération de treuillage lorsque vous faites fonctionner votre treuil.
16. Tout matériel tel que poulies, crochets, palans, lanières, etc. doit être de taille adaptée à la tâche de treuillage et doit être inspecté périodiquement pour tout dommage pouvant nuire à sa robustesse.
17. **NE RELÂCHEZ JAMAIS L'EMBRAYAGE DE BOBINAGE LIBRE SI LE CÂBLE EST SOUS CHARGE.**
18. **NE TRAVAILLEZ JAMAIS SUR LE TAMBOUR DU TREUIL OU À PROXIMITÉ DE CELUI-CI LORSQUE LE TREUIL EST SOUS CHARGE.**

19. NE FAITES PAS FONCTIONNER LE TREUIL LORSQUE VOUS ÊTES SOUS L'INFLUENCE DE DROGUES, D'ALCOOL OU DE MÉDICAMENTS.
20. DÉCONNECTEZ TOUJOURS LES FILS CONDUCTEURS DU TREUIL MENANT À LA BATTERIE AVANT TOUT TRAVAIL SUR LE TAMBOUR DU TREUIL OU À PROXIMITÉ DE CELUI-CI de manière à éviter que le treuil ne soit mis en marche par mégarde.
21. Lorsque vous déplacez une charge, reprenez doucement tout jeu du câble jusqu'à ce que celui-ci soit tendu. Arrêtez le treuil et vérifiez encore une fois toutes les connexions de treuillage. Assurez-vous que l'assise du crochet est correcte. En cas d'utilisation d'une élingue en nylon, contrôlez qu'elle est bien attachée à la charge.
22. Lorsque vous utilisez votre treuil pour déplacer une charge, placez la transmission du véhicule au point mort, mettez le frein à main et calez toutes les roues.
23. N'UTILISEZ PAS LE TREUIL POUR MAINTENIR LES CHARGES EN PLACE. Utilisez d'autres moyens tels que des lanières de retenue pour maintenir les charges.
24. UTILISEZ UNIQUEMENT COMMUTEURS, COMMANDES À DISTANCE ET ACCESSOIRES APPROUVÉS PAR LE FABRICANT. L'utilisation de composants non approuvés par le fabricant pourrait provoquer des blessures ou des dommages matériels et pourrait annuler votre garantie.



25. N'USINEZ PAS ET NE SOUDEZ AUCUNE DES PIÈCES DU TREUIL. De telles altérations peuvent affaiblir l'intégrité structurelle du treuil et pourraient annuler la garantie.
26. NE BRANCHEZ PAS LE TREUIL À UNE ALIMENTATION EN PUISSANCE RÉSIDENNELLE DE 110 VOLTS AC OU À UN SECTEUR DE 220 VOLTS ; CELA POURRAIT PROVOQUER LA SURCHAUFFE DU TREUIL OU UN CHOC ÉLECTRIQUE MORTEL.
27. Interdisez toujours l'application de charges par à-coups au treuil ou au câble.
28. Faites très attention lorsque vous tirez une charge et que vous la faites monter ou descendre le long d'une rampe ou d'une pente. Gardez les individus, les animaux et vos biens matériels à distance du chemin suivi par la charge.

INSTALLATION

Votre treuil doit être installé correctement afin d'en assurer le bon fonctionnement.

AVERTISSEMENT *Ce treuil DOIT être monté avec le câble de traction orienté dans le sens d'embobinage par le dessous. Un montage incorrect pourrait endommager votre treuil et annuler votre garantie.*

Étape (1)

Installez le kit de montage ou le support de structure destiné au treuil.

Étape (2)

Attachez le guide-câble à une plaque de montage à l'aide de 2 boulons, écrous et rondelles plates et d'arrêt fournis. Fixez le treuil sur la plaque de montage. Placez les écrous carrés à l'intérieur des fentes sur les pieds du treuil.

Enfilez 4 boulons avec les rondelles plates et d'arrêt fournies dans les écrous du treuil.

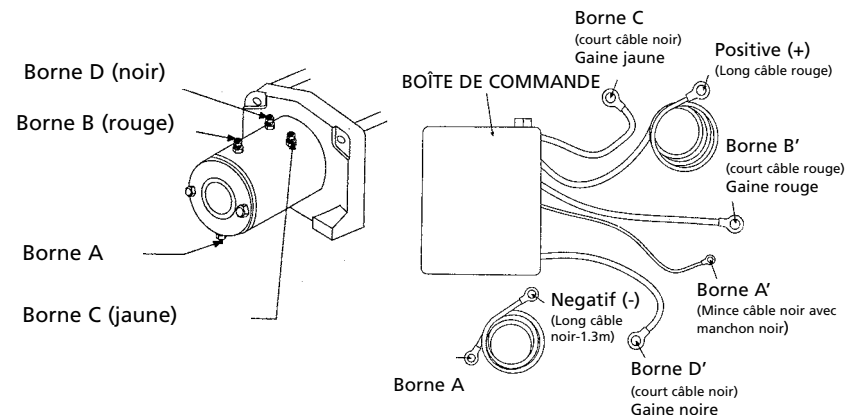
La plaque de montage doit être à plat et d'une épaisseur d'au moins 1/4 po (6,3 mm). Les extrémités des boulons de montage ne doivent pas entrer en contact avec le côté du treuil et doivent engager entièrement les filets des écrous.

AVERTISSEMENT *Ne substituez pas de boulon de force inférieure au calibre ISO 8.8.*

Étape (3)

Déconnectez les fils conducteurs de la batterie.

AVERTISSEMENT *Les batteries contiennent des gaz inflammables et explosifs. Portez des lunettes de protection pendant l'installation et enlevez tous vos bijoux en métal. Ne vous penchez pas par dessus la batterie lorsque vous établissez les connexions.*



Étape (4)

Référez-vous à la Figure 7 pour le diagramme électrique.

Reportez-vous à la figure 7 pour le diagramme de câblage. Pour se protéger contre l'abrasion d'isolant ou la coupe, appliquez plusieurs épaisseurs de ruban d'électricien à l'endroit où le fil entre en contact avec les pièces de métal tranchantes du véhicule.

Faites passer l'extrémité du câble par le guide-câble et attachez le crochet à manille. Utilisez une broche ou une goupille fendue pour fixer en place.

Si la boîte de commande de l'unité n'est pas pré-câblée en usine, câblez tel qu'indiqué. Acheminez les fils négatif (noir) et positif (rouge) de la batterie au treuil. Installez le disjoncteur directement à la batterie en branchant le fil rouge.

ATTENTION *L'embrayage doit être complètement engagé avant le treuilage. N'engagez jamais la poignée d'embrayage lorsque le tambour tourne.*

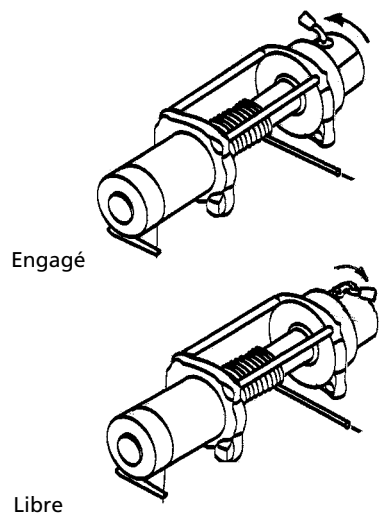


Figure 8

ATTENTION *SI LE MOTEUR CALE, NE CONTINUEZ PAS À APPLIQUER LE COURANT.*

FONCTIONNEMENT INTERMITTENT

Un treuil électrique est comme tout autre outil à moteur tel qu'une scie ou une perceuse électrique. Il ne faut pas laisser le moteur électrique surchauffer. Des précautions normales prolongeront la durée de vie de votre moteur. Gardez les durées de traction aussi courtes que possible. **Si l'extrémité du moteur devient trop chaude pour le toucher confortablement**, arrêtez le treuilage et laissez le moteur refroidir.

Étape (5)

Placez (voir la figure 8) le bouton d'embrayage de bobinage libre à la position « libre ». Enlevez quelques mètres de

câble du tambour. Remettez la poignée d'embrayage à la position "engagée". Activez momentanément le treuil en mode sortie de câble pour contrôler la direction de rotation du tambour. Si le tambour tourne dans le mauvais sens, revoyez vos fils.

FONCTIONNEMENT DU BOBINAGE LIBRE

Tournez le bouton d'embrayage pour mettre à la position « libre » tel qu'indiqué à la figure 8. S'il y a une charge sur le câble, il est possible qu'il soit difficile de déplacer la poignée d'embrayage. **NE FORCEZ PAS LA POIGNÉE D'EMBRAYAGE.** Relâchez la tension de l'embrayage en faisant jouer un peu de câble. Relâchez l'embrayage, déroulez du câble en le tirant et attachez-le à une ancre ou à la charge. Vérifiez qu'il reste un minimum de cinq (5) tours de câble sur le tambour. Engagez à nouveau le tambour en remettant la poignée d'embrayage en position "engagée". (Voir la Fig. 8.)

FONCTIONNEMENT DE LA COMMANDE SUSPENDUE

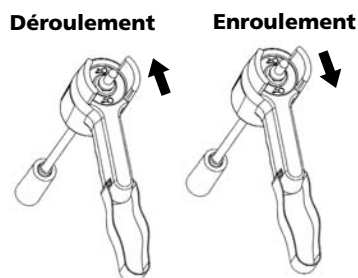


Figure 6

Figure 7

L'interrupteur de commande suspendue portative active un solénoïde qui active à son tour le courant au moteur du treuil. Pour brancher la commande, retirez le couvercle de la prise et insérez l'extrémité de la prise de la commande à distance. La fiche sur le cordon de commande suspendue comporte un détrompeur et ne s'enfonce dans la prise que d'une seule façon.

La gâchette revient à la position « Off » (arrêt) dès qu'on la relâche.

Pour changer de direction, déplacez le bouton-poussoir dans l'autre direction.

ATTENTION *L'assemblage de commande doit rester libre de poussière et d'humidité pour assurer un fonctionnement en toute sécurité.*

ATTENTION *Pour empêcher toute utilisation sans autorisation, retirez la commande à distance suspendue et rangez-la dans un endroit sec et propre comme une boîte à gants.*

Pour plus d'information et la garantie complète, visitez notre site Web à www.superwinch.com.



INSTALLATION GUIDE

**READ AND UNDERSTAND THIS GUIDE BEFORE
INSTALLATION AND OPERATION**

Superwinch, Inc.
Winch Drive
Putnam, CT 06260
U.S.A.
Tel: (860) 928-7787
Fax: (860) 963-0811
e-mail: info@superwinch.com
www.superwinch.com

Superwinch, Ltd.
Unit D, Union Mine Road
Pitts Cleave Ind Est
Tavistock, Devon
PL19 OPW England
Tel: 44 (0)1822 619222
Fax: 44 (0)1822 615204
e-mail: sales@superwinch.net
www.superwinch.com



TREAD LIGHTLY!
ON PUBLIC AND PRIVATE LAND

SAFETY PRECAUTIONS

The responsibility for safe operation of this winch ultimately rests with you, the operator. Read and understand all safety precautions and operating instructions before installing and operating the winch. Careless winch operation can result in serious injury and/or property damage.

Throughout this manual, you will find notations with the following headings:

⚠ DANGER Indicates an imminently hazardous situation which, if not avoided, will result in death or serious injury.

⚠ WARNING Indicates a potentially hazardous situation which, if not avoided, could result in death or serious injury.

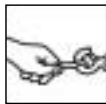
⚠ CAUTION Indicates a potentially hazardous situation which, if not avoided, may result in minor or moderate injury. This notation is also used to alert against unsafe practices.

Note: Indicates additional information in the installation and operation procedures of your winch.

The following symbols on the product and in the Owner's manual are used:



Read Owner's Manual



Always Use Handsaver



Keep clear of winch, wire rope and hook while operating



Never use winch to lift or move people



Never use winch to hold loads in place

Correct installation of your winch is a requirement for proper operation.

Please Note: This winch designed primarily for intermittent applications. This winch is not designed to be used in industrial or hoisting applications and Superwinch does not warrant it to be suitable for such use. Superwinch manufactures a separate line of winches for industrial/commercial use. Please contact our Customer Service Department for further information.

Congratulations on your choice!

MOUNTING YOUR WINCH

MOUNTING KITS

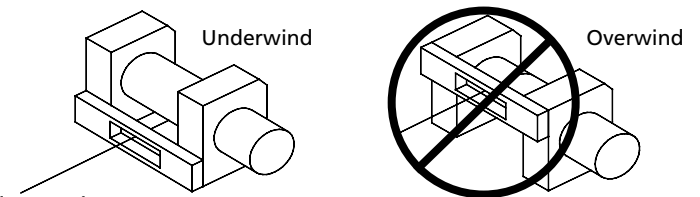
SUPERWINCH RECOMMENDS THE USE OF A MOUNT KIT FOR SECURE MOUNTING TO YOUR VEHICLE. ATV Winch mounting kits are available from your Superwinch dealer for nearly all ATV applications. For information on available kits, contact your Superwinch product dealer, or go to www.superwinch.com for the most current list of kits.

If you choose not to purchase a mounting kit, your Superwinch needs to be attached to a secure and flat mounting location. Note that your winch may not be able to be operated safely without some equipment included in the kit. If you choose not to purchase a mounting kit, contact Superwinch for recommended accessories and the name of a dealer near you.

Detailed mounting instructions for your specific vehicle are provided with each mounting kit. Read and follow directions carefully.

⚠ CAUTION *This winch must be mounted with the wire rope in the underwound direction (Figure 1). Improper mounting could damage your winch and void your warranty.*

Figure 1



Note: It is possible and not uncommon or discouraged to mount your Superwinch in attitudes other than those shown in this installation manual. While mounting attitude is at your discretion, always remember that your winch is to be operated with the wire rope in an underwound orientation on the wire rope drum (Figure 1). Your winch is designed to ROPE IN and ROPE OUT in one direction. Do not attempt to reverse the operation of your winch.

For winch capacities, a complete parts list and an exploded diagram of your specific Superwinch, refer to the Technical Data Sheet included in this package.

For instructions on safe winch operation and tips for prolonging the life of your winch, refer to the User's Guide included in this package.

WINCH INSTALLATION

Note: When installing a winch, your installation may vary slightly from the instructions and diagrams that follow, depending upon your vehicle, winch, mounting kit or structural support.

⚠ WARNING *Before you start your Superwinch installation, disconnect the vehicle ground and positive leads from the battery.*

MINIMUM ELECTRICAL REQUIREMENTS

Refer to specifications for your winch model in the Technical Data Manual in this package. Be sure to select the appropriate battery or power supply to handle this winch. If the winch is in heavy use, an auxiliary battery and heavy duty alternator are recommended.

INSTALLATION PROCEDURE: ATV2500/3000/4000

Step (1)

Install mounting kit or prepare a flat, secure mounting location for winch to make sure the motor, drum, and gearbox are aligned correctly. Carefully follow the instructions included with the mounting kit.

⚠ WARNING *Be sure structural support is strong enough to support rated capacity of the winch.*

Note: If you choose not to use a mounting kit, you will need to drill holes in the structural support. Be sure that your structural support is at least 3/16" (5mm) thick.

⚠ WARNING *If different length bolts, nuts, washers and other hardware are required for your installation, always use hardware that equals or exceeds the strength grade of the supplied hardware.*

Step (2)

Position the winch over the holes in the mounting kit or structural support.

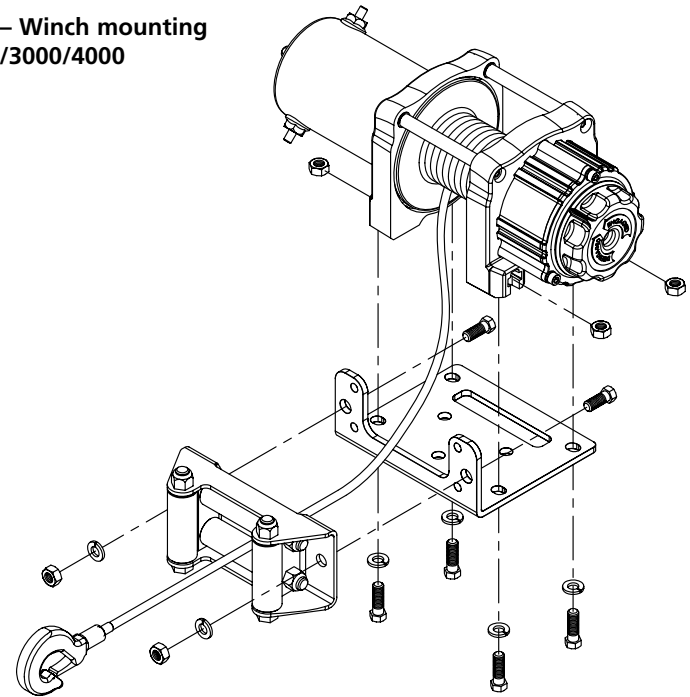
⚠ WARNING *As you position the winch, make sure that the wire rope winds in the proper rotation on the drum. Your winch is intended to operate in one direction only. Failure to operate the winch in the proper direction can cause the winch brake (if equipped) to operate improperly, and/or cause the winch to fail.*

WINCH INSTALLATION

Step (3)

Secure winch (Figure 2) to mounting kit or structural support using bolts, lock washers and square nuts supplied with winch.

Figure 2 – Winch mounting
ATV2500/3000/4000



Step (4)

Secure roller fairlead (Figure 2) to mounting plate or structure support using hardware supplied or by using two (2) M8 x 20L 8.8 Grade Tensile steels bolts.

⚠ WARNING *Be sure that both the mounting plate and winch hardware have been properly tightened.*

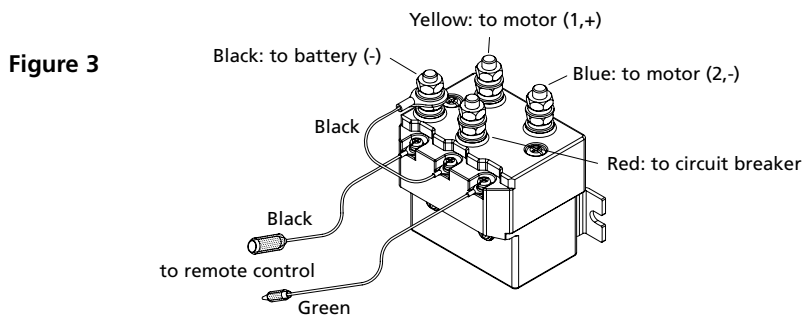
⚠ CAUTION *No part of the vehicle (skidplates, wiring, auxiliary lights, tires, etc.) should impede the operation of your Superwinch. When mounting, check all vehicle and winch parts for free operation. Be sure that the winch mounting location does not significantly reduce ground clearance.*

SOLENOID MOUNTING

1. The solenoid disconnects your winch from the battery when the vehicle is turned off.
2. The solenoid should be mounted close to the battery and in a location that is as clean and dry as possible.

Note: The solenoid should not be mounted in an orientation in which that contact posts are in a downward position.

3. Ensure the solenoid location selected provides sufficient clearance from all metal structures, such as frame tubes.



TOGGLE SWITCH INSTALLATION

APPLICATIONS: ATV SERIES

CAUTION

When attaching wires to the motor or solenoid terminals, hold the inner nut with a wrench while tightening the outer nut with a second wrench. Do not allow the terminals to rotate in their housings. Rotation may cause internal wire breakage or part misalignment (Figure 4).

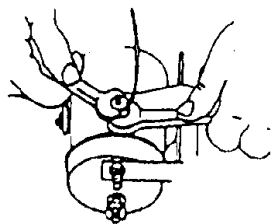


Figure 4 – Proper Terminal Tightening

Step (1)

Check to ensure that the vehicle ground and positive leads from the battery are disconnected before performing any electrical work.

TOGGLE SWITCH INSTALLATION cont.

⚠ DANGER

DO NOT ATTEMPT TO INSTALL WIRING WHEN THE BATTERY IS CONNECTED. Automotive batteries contain flammable and explosive gases. Wear eye protection during installation and remove all metal jewelry. Do not lean over battery while making connections.

Step (2)

Route the wiring harness, attaching the harness to hard points on the vehicle with cable ties.

Note: When routing the wires, the appropriate terminals should be located near the battery, switch mounting point, and winch. Your installation requirements will vary depending upon your vehicle and winch. Make sure wires are long enough to reach the battery, switch mounting point and winch.

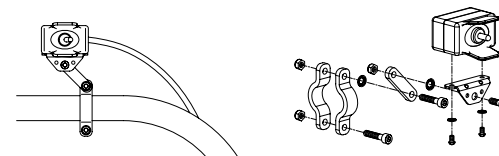
⚠ WARNING

Ensure that the wiring harness does not interfere or come in contact with any hot or moving engine, suspension, steering, braking or exhaust parts.

Step (3)

Using the supplied clamps, bracket and hardware mount toggle switch in a convenient location. See Figure 5.

Figure 5



CAUTION

ALWAYS USE THE TOGGLE SWITCH MOUNTING BRACKET, SCREWS, AND LOCK NUTS PROVIDED. Screw lengths are sized for correct penetration into switch box. Excess penetration may result in short circuits that could lead to wire over heating.

Step (4)

It is recommended that the switch be installed on the left handlebar.

Step (5)

Once the toggle switch is mounted, route the jacketed green and black leads back to where the solenoid is mounted. Splice the red lead into wire that energizes with ignition switch on and de-energizes with ignition switch off.

WIRING INSTALLATION

Step (1)

Connect the yellow and blue 6 ga. wires to the motor terminals. Route the wiring back to the solenoid and connect to the yellow and blue contact posts.

Step (2)

Attach the short black and green leads to the solenoid terminals (Figure 6). Install the short black jumper lead to the black battery negative post and to the center terminal.

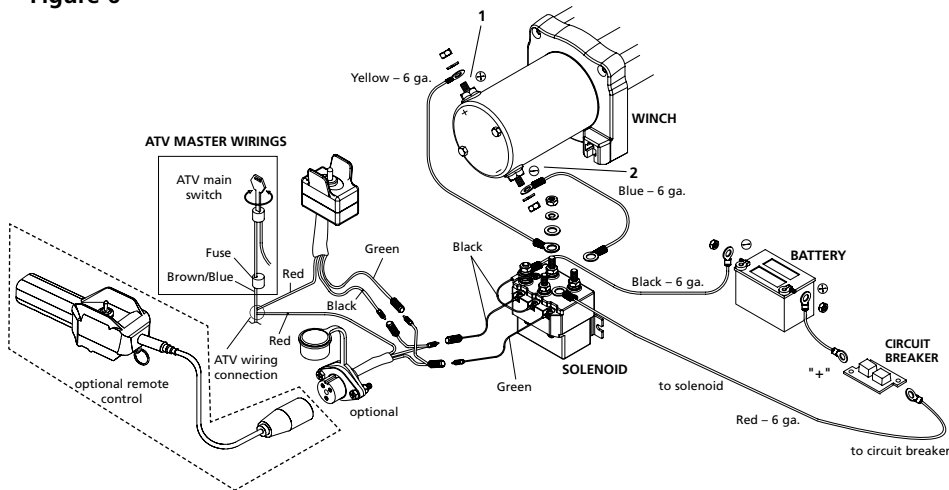
Step (3)

Attach the green and black leads from the toggle switch to the green and black leads connected to the solenoid terminals.

Step (4)

Attach the red and black 6 ga. leads to the red and black contact posts on the solenoid and connect the red wire to the unmarked end of the circuit breaker. Connect the short red wire to the end of the circuit breaker marked "+"
Connect the other end of the short red wire to battery "+"
Connect the 6 ga. black wire to battery "-"

Figure 6



WIRING INSTALLATION

Step (5)

Check that all wiring is clear of sharp edges and pinch points. Secure loose wiring with tie wraps or electrical tape.



WARNING Before testing winch operation, be sure to reel off approximately two feet of wire rope.

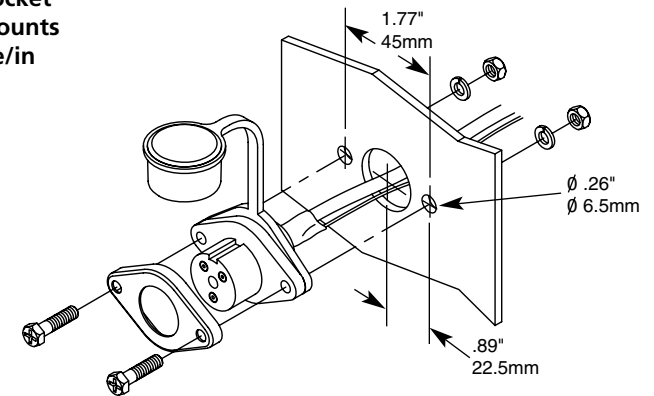
TEST DRIVE

1. Double check that all wiring is correct and that there are no exposed terminals that can short to the vehicle frame.
2. Turn the ignition key to the ON position. Check winch for proper operation.

REMOTE SOCKET MOUNTING – optional

1. Determine the mounting location for the remote socket.
2. Drill three holes using the included dimensions as a guide.
3. Once the remote socket is mounted, route the jacketed green and black leads back to where the solenoid is mounted. Splice the red lead to a key controlled electrical wire on the ATV.

Figure 7 – Socket Assembly mounts from outside/in





GUÍA DE INSTALACIÓN

**LEA Y ENTIENDA ESTE MANUAL ANTES DE LA
INSTALACIÓN Y OPERACIÓN DE SU SUPERWINCH**

Superwinch, Inc.
Winch Drive
Putnam, CT 06260
E.U.A.
Tel: (860) 928-7787
Fax: (860) 963-0811
e-mail: info@superwinch.com
www.superwinch.com

Superwinch, Ltd.
Unit D, Union Mine Road
Pitts Cleave Ind Est
Tavistock, Devon
PL19 0PW Inglaterra
Tel: 44 (0)1822 619222
Fax: 44 (0)1822 615204
e-mail: sales@superwinch.net
www.superwinch.com



TREAD LIGHTLY!
ON PUBLIC AND PRIVATE LAND

PRECAUCIONES DE SEGURIDAD

La responsabilidad de la operación segura de este cabrestante reside, en última instancia, en usted, el operario. Lea y entienda todas las precauciones de seguridad y las instrucciones de operación antes de instalar y operar el cabrestante. La operación descuidada del cabrestante puede tener como resultado graves lesiones y/o daños a la propiedad.

A lo largo de este manual, usted encontrará anotaciones con los siguientes encabezados:

PELIGRO Indica una situación inminentemente peligrosa que, si no se evita, resultará en la muerte o serias lesiones.

ADVERTENCIA Indica una situación potencialmente peligrosa que, si no se evita, podría resultar en la muerte o serias lesiones.

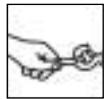
PRECAUCION Indica una situación potencialmente peligrosa que, si no se evita, puede resultar en lesiones menores o moderadas. Esta anotación también se utiliza para alertar sobre prácticas inseguras.

Nota: Indica información adicional en los procedimientos de instalación y operación de su cabrestante.

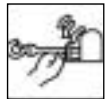
Se utilizan los siguientes símbolos en el producto y en el Manual del Propietario:



Leer el Manual del Propietario



Siempre use la barra protectora para manos



Manténgase alejado del cabrestante, el cable de alambre y el gancho durante la operación



Nunca use el cabrestante para levantar o mover personas



Nunca use el cabrestante para sostener cargas

La instalación correcta de su cabrestante es un requisito para su operación adecuada.

Favor de tomar nota: El cabrestante está diseñado principalmente para aplicaciones intermitentes. Este cabrestante no está diseñado para el uso en aplicaciones industriales o de izamiento y Superwinch no ofrece ninguna garantía ni indica que es apropiado para tal uso. Superwinch fabrica otra línea de cabrestantes para el uso industrial/comercial. Favor de contactar el Departamento de Servicio al Cliente para más información.

¡Felicitaciones por su elección!

MONTAJE DE SU CABRESTANTE

JUEGOS DE MONTAJE

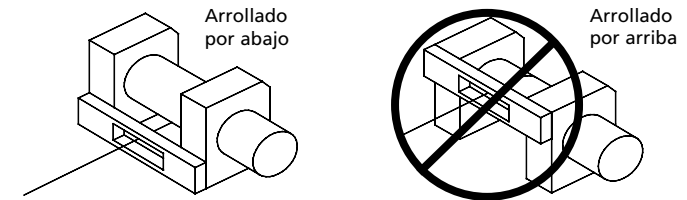
SUPERWINCH RECOMIENDA EL USO DE UN JUEGO DE MONTAJE PARA UN MONTAJE SEGURO A SU VEHÍCULO. Juegos de montaje para el Cabrestante ATV están disponibles de su distribuidor de Superwinch para casi toda aplicación ATV. Para más información acerca de los juegos disponibles, contacte a su distribuidor de productos Superwinch, o visite www.superwinch.com para la lista más reciente de juegos.

Si decide no comprar un juego de montaje, se necesita sujetar su Superwinch a un sitio de montaje seguro y plano. Favor de tomar nota que es posible que no se pueda operar de manera segura su cabrestante sin algunos aditamentos incluidos en el juego. Si decide no comprar el juego de montaje, favor de contactar a Superwinch para los accesorios recomendados y el nombre de un distribuidor cerca de usted.

Se proporcionan instrucciones de montaje detalladas para su vehículo específico con cada juego de montaje. Lea y siga cuidadosamente las instrucciones.

PRECAUCION Se debe montar este cabrestante con el cable de alambre en una orientación de arrollado por abajo (Figura 1). Un montaje inadecuado puede dañar su cabrestante y anular su garantía.

Figura 1



Nota: Es posible, no es inusual y no tratamos de desalentar el montaje de su Superwinch en posiciones distintas a las que se muestran en este manual de instalación. Aunque la posición de montaje queda a su juicio, siempre recuerde que su cabrestante debe operarse con el cable de alambre en una orientación de arrollado por abajo en el tambor de cable de alambre (Figura 1). Su cabrestante está diseñado para ARROLLAR CABLE y SACAR CABLE en una dirección. No intente invertir la operación de su cabrestante.

Para las capacidades del cabrestante, una lista completa de partes y un diagrama esquemático de su Superwinch específico, véase la Hoja de Datos Técnicos que se incluye con este paquete.

Para instrucciones en cuanto a la operación segura del cabrestante y para indicaciones para prolongar la vida de su cabrestante, véase la Guía del Usuario que se incluye con este paquete.

INSTALACIÓN DEL CABRESTANTE

Nota: Al instalar un cabrestante, es posible que su instalación difiera ligeramente de las instrucciones y diagramas a continuación, dependiendo de su vehículo, cabrestante, juego de montaje o apoyo estructural.

ADVERTENCIA Antes de comenzar con la instalación de su Superwinch, desconecte los conductores positivo y de tierra de la batería del vehículo.

REQUISITOS ELÉCTRICOS MÍNIMOS

Vea las especificaciones para su cabrestante en el Manual de Datos Técnicos en este paquete. Asegúrese de seleccionar la batería o fuente de alimentación apropiada para este cabrestante. Si el cabrestante es para uso pesado, se recomienda el uso de una batería auxiliar y un alternador de servicio pesado.

PROCEDIMIENTO DE INSTALACIÓN: ATV2500/3000/4000

Paso (1)

Instale el juego de montaje o prepare un sitio de montaje seguro y plano para el cabrestante para asegurar que estén alineados correctamente el motor, el tambor, y la caja en engranajes. Siga cuidadosamente las instrucciones incluidas con el juego de montaje.

ADVERTENCIA Asegúrese que el soporte estructural tenga suficiente resistencia para sostener la capacidad nominal del cabrestante.

Nota: Si decide no usar el juego de montaje, tendrá que taladrar agujeros en el soporte estructural. El soporte estructural debe tener un grosor de por lo menos 3/16" (5mm).

ADVERTENCIA Si se requieren pernos, tuercas, arandelas y otra ferretería de tamaño distinto para su instalación, siempre use ferretería que sea igual o exceda el grado de resistencia de la ferretería suministrada.

Paso (2)

Coloque el cabrestante en posición alineada con los agujeros en el juego de montaje o soporte estructural.

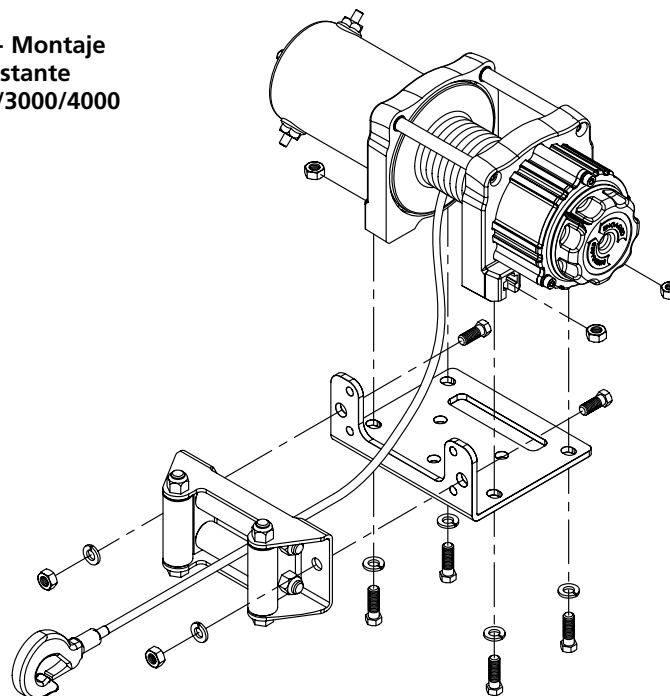
ADVERTENCIA Al posicionar el cabrestante, asegúrese que se arrolle el cable de alambre en la dirección apropiada en el tambor. Su cabrestante está diseñado para operar en una sola dirección. Intentos de operar el cabrestante en la dirección equivocada puede provocar que el embrague del cabrestante (si lo tiene) funcione incorrectamente y/o que el cabrestante falle.

INSTALACIÓN DEL CABRESTANTE

Paso (3)

Sujete el cabrestante (Figura 2) al juego de montaje o el soporte estructural utilizando los pernos, arandelas de seguridad y tuercas cuadradas suministradas con el cabrestante.

Figura 2 - Montaje del cabrestante ATV2500/3000/4000



Paso (4)

Sujete el escobén con rodillos a la placa de montaje o soporte estructural utilizando la ferretería suministrada o utilizando dos (2) pernos M8 x 20L de acero de alta resistencia de Grado 8.8

ADVERTENCIA Asegúrese que se hayan apretado correctamente tanto la placa como la ferretería del cabrestante.

PRECAUCIÓN Ninguna parte del vehículo (placas protectoras, cableado, luces auxiliares, llantas, etc.) debe impedir la operación de su Superwinch. Al montarlo, revise todas las partes del vehículo y del cabrestante para asegurar su libre operación. Asegúrese que la ubicación del montaje del cabrestante no reduzca de manera significativa la distancia sobre el suelo.

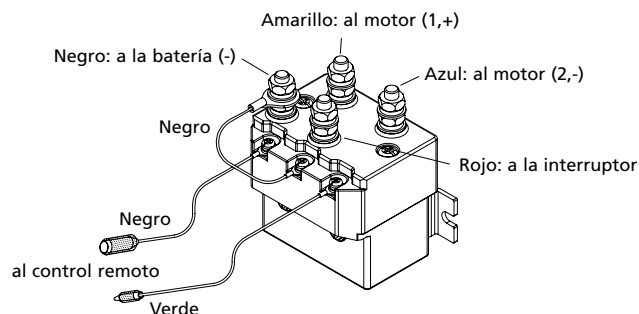
MONTAJE DEL SOLENOIDE

1. El solenoide desconecta su cabrestante de la batería cuando el vehículo está apagado.
2. Se debe montar el solenoide cerca de la batería y en un sitio tan limpio y seco como sea posible.

Nota: No se debe montar el solenoide con una orientación en que los postes de contacto estén hacia abajo.

3. Asegúrese que la ubicación seleccionada para el solenoide esté a una distancia suficiente de todas las estructuras de metal, como los tubos de soporte.

Figura 3



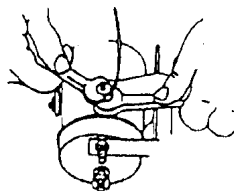
INSTALACIÓN DEL INTERRUPTOR DE VOLQUETE

APLICACIONES: SERIES ATV

⚠ PRECAUCION

Al conectar los hilos a los terminales del motor o del solenoide, sostenga la tuerca interior con una llave al apretar la tuerca exterior con otra llave. No permita que los terminales giren en sus alojamientos. La rotación puede romper los hilos internos o provocar desalineación de las partes (Figura 4).

Figura 4 - Apretando Correctamente los Terminales



Paso (1)

Asegúrese que los conductores positivo y de tierra de la batería del vehículo estén desconectados antes de realizar cualquier trabajo eléctrico.

INSTALACIÓN DEL INTERRUPTOR DE VOLQUETE continuación

⚠ PELIGRO

NO INTENTE INSTALAR EL CABLEADO CUANDO LA BATERÍA ESTÁ CONECTADA. Las baterías automotrices contienen gases inflamables y explosivos. Utilice protectores oculares durante la instalación y quítese toda joyería de metal. No se incline sobre la batería al hacer las conexiones.

Paso (2)

Encamine el arnés de cableado, sujetando el arnés a los puntos duros del vehículo con ataduras de cable.

Nota: Al encaminar el cableado, los terminales apropiados deben colocarse cerca de la batería, el punto de montaje del interruptor y el cabrestante. Los requisitos de instalación variarán de acuerdo con su vehículo y cabrestante. Asegúrese que los hilos eléctricos son suficientemente largos como para alcanzar la batería, el punto de montaje del interruptor y el cabrestante.

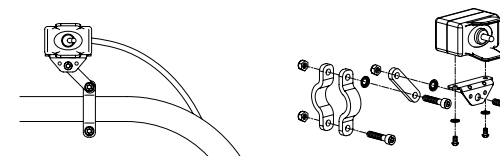
⚠ ADVERTENCIA

Asegúrese que el arnés de cableado no interfiera ni se ponga en contacto con partes calientes o en movimiento del motor, suspensión, dirección, frenos o escape.

Paso (3)

Monte el interruptor de volquete en un sitio conveniente con las abrazaderas, soporte y ferretería suministrados.

Figura 5



⚠ PRECAUCION

SIEMPRE USE EL SOPORTE DE MONTAJE, TUERCAS DE SEGURIDAD Y TORNILLOS SUMINISTRADOS PARA EL INTERRUPTOR DE VOLQUETE. La longitud de los tornillos corresponde a la correcta penetración de la caja del interruptor. Una penetración excesiva puede provocar cortocircuitos que podría ocasionar sobrecalentamiento del cableado.

Paso (4)

Se recomienda que se instale el interruptor en el manillar izquierdo.

Paso (5)

Una vez que se haya montado el interruptor de volquete, encamine los conductores con cubierta verde y negra hacia donde está montado el solenoide. Empalme el conductor rojo al hilo eléctrico que pasa corriente con el interruptor de encendido en posición de encendido, y no pasa corriente con el interruptor de encendido en posición de apagado.

INSTALACIÓN DE CABLEADO

Paso (1)

Conecte los hilos amarillo y azul de calibre 6 a los terminales del motor. Encamine los hilos de regreso al solenoide y conéctelos a los postes de contacto amarillo y azul.

Paso (2)

Conecte los conductores cortos negro y verde a los terminales del solenoide (Figura 6). Instale el conductor de empalme corto negro al poste negativo negro de la batería y al terminal central.

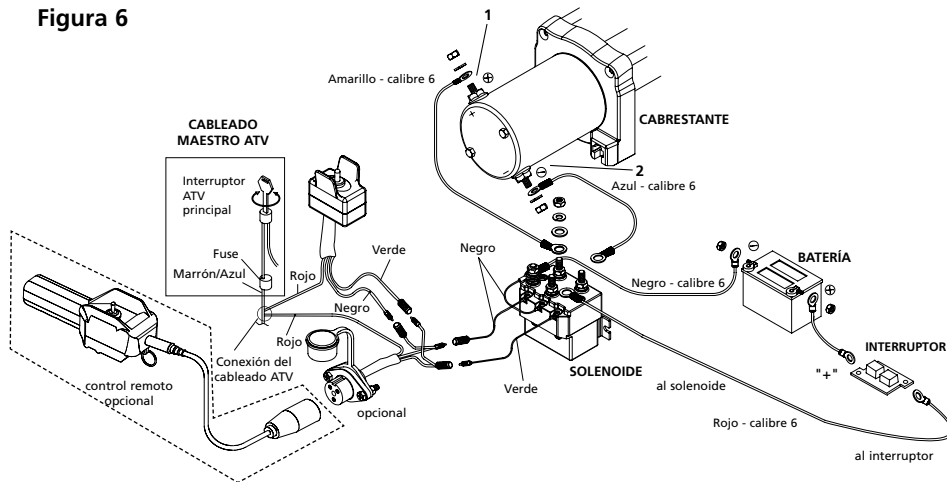
Paso (3)

Conecte los conductores verde y negro del interruptor de volquete a los conductores verde y negro conectados a los terminales del solenoide.

Paso (4)

Conecte los conductores rojo y negro de calibre 6 a los postes de contacto rojo y negro del solenoide, y conecte el hilo rojo al extremo no marcado del interruptor automático. Conecte el hilo rojo corto al extremo del interruptor automático marcado con "+". Conecte el otro extremo del hilo rojo corto al "+" de la batería. Conecte el hilo negro de calibre 6 al "-" de la batería.

Figura 6



INSTALACIÓN DE CABLEADO

Paso (5)

Revise el cableado para asegurar que esté alejado de bordes filosos y puntos de apriete. Sujete hilos sueltos con bandas de sujeción o cinta eléctrica.

ADVERTENCIA Antes de probar la operación del cabrestante, saque primero aproximadamente 60 cm de cable de alambre.

PROBAR

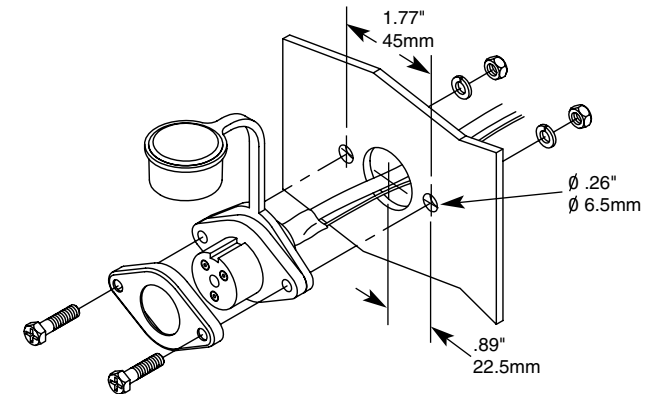
1. Verifique que todo el cableado esté bien y que no haya terminales expuestos que pudieran causar un cortocircuito con el chasis del vehículo.
2. Gire la llave de contacto a la posición de ENCENDIDO. Revise la correcta operación del cabrestante.

MONTAJE DE TOMACORRIENTE REMOTO - opcional

1. Determine el lugar para montar el tomacorriente remoto.
2. Taladre tres agujeros utilizando las dimensiones incluidas como guía.
3. Una vez que el tomacorriente remoto esté montado, encamine los conductores con cubierta verde y negra hasta donde está montado el solenoide. Empalme el conductor rojo al hilo eléctrico controlado por llave en el ATV.

Figura 7 - Se puede montar el Ensamblaje de Tomacorriente adentro o afuera

Figura 7-Se puede montar el Ensamblaje de Tomacorriente adentro o afuera





GUIDE D'INSTALLATION

**LISEZ ET COMPRENEZ LE PRÉSENT GUIDE AVANT
D'INSTALLER ET D'UTILISER VOTRE SUPERWINCH.**

Superwinch, Inc.
Winch Drive
Putnam, CT 06260
U.S.A.
Tel: (860) 928-7787
Fax: (860) 963-0811
e-mail: info@superwinch.com
www.superwinch.com

Superwinch, Ltd.
Unit D, Union Mine Road
Pitts Cleave Ind Est
Tavistock, Devon
PL19 OPW Angleterre
Tel: 44 (0)1822 619222
Fax: 44 (0)1822 615204
e-mail: sales@superwinch.net
www.superwinch.com



TREAD LIGHTLY!
ON PUBLIC AND PRIVATE LAND

PRÉCAUTIONS DE SÉCURITÉ

En fin de compte, il vous incombe, à vous l'utilisateur, de vous servir de ce treuil de manière qu'il ne présente aucun danger. Lisez et comprenez toutes les instructions avant d'installer et/ou d'utiliser le treuil. Toute utilisation imprudente peut mener à de graves blessures et/ou à des dommages à la propriété.

Dans ce manuel, vous trouverez des notes avec les en-tête suivantes :

⚠ DANGER

Indique une situation dangereuse imminente qui mènera à la mort ou à des blessures graves si elle n'est pas évitée.

⚠ AVERTISSEMENT

Indique une situation potentiellement dangereuse qui, si elle n'est pas évitée, risque d'entraîner la mort ou des blessures graves.

⚠ ATTENTION

Indique une situation potentiellement dangereuse qui, si elle n'est pas évitée, risque d'entraîner des blessures corporelles mineures ou modérées. Cette notation sert à vous avertir de toutes pratiques dangereuses.

Note : Indique des renseignements supplémentaires pour l'installation et les procédures de fonctionnement de votre treuil.

Les symboles suivants sont utilisés sur le produit et dans le manuel de l'opérateur :



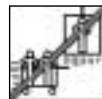
Lisez le manuel de l'opérateur



Toujours utiliser la barre protège-mains



Restez éloigné du treuil, du câble et du crochet durant le fonctionnement



N'utilisez jamais le treuil pour lever ou déplacer des personnes



Ne jamais utiliser le treuil pour retenir des charges en place

Une bonne installation de votre treuil est une exigence pour son bon fonctionnement.

Veillez noter : Le treuil n'est conçu principalement que pour un fonctionnement intermittent. Ce treuil n'est pas conçu pour être utilisé dans des applications industrielles ou de levage et Superwinch ne garantit pas son aptitude à une telle utilisation. Superwinch fabrique une ligne distincte de treuils pour l'utilisation industrielle/commerciale. Veuillez contacter notre service à la clientèle pour de plus amples renseignements.

Félicitations sur votre choix !

MONTAGE DE VOTRE TREUIL

TROUSSES DE MONTAGE

SUPERWINCH RECOMMANDE L'UTILISATION D'UNE TROUSSE DE MONTAGE POUR UN MONTAGE SÉCURÉ À VOTRE VÉHICULE. Les trousse de montage de treuil ATV sont disponibles auprès de votre concessionnaire Superwinch pour presque toutes les applications d'ATV. Pour plus d'information sur les trousse disponibles, contactez votre concessionnaire de produits Superwinch, ou rendez-vous à www.superwinch.com pour la liste de trousse la plus récente.

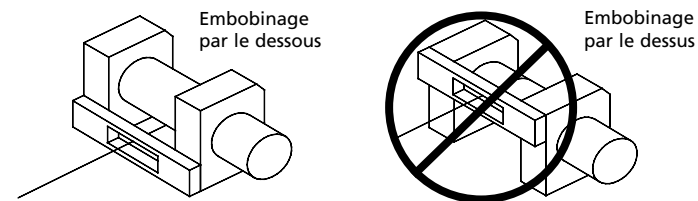
Si vous choisissez de ne pas acheter de trousse de montage, votre Superwinch doit être attaché à un site de montage sécurisé et plat. Note que votre treuil pourrait ne pas pouvoir être utilisé sans danger sans un certain équipement qui se trouve dans la trousse. Si vous choisissez d'acheter une trousse de montage, contactez Superwinch pour les accessoires recommandés et le nom d'un concessionnaire près de chez vous.

Les instructions de montage détaillées pour votre véhicule précis sont fournies dans chaque trousse de montage. Lisez et suivez attentivement les directives.

⚠ ATTENTION

Ce treuil doit être monté avec le câble métallique dans la direction d'embobinage par le dessous (figure 1). Un mauvais montage pourrait endommager votre treuil et annuler la garantie.

Figure 1



Remarque : Il est possible et pas inhabituel ou découragé, de monter votre Superwinch dans des attitudes autres que celles indiquées dans ce manuel d'installation. Bien que vous puissiez choisir la position de montage, n'oubliez jamais que votre treuil doit fonctionner avec le câble métallique en position d'embobinage par le dessous sur le tambour de câble métallique (figure 1). Votre treuil est conçu pour être ENROULÉ et DÉROULÉ d'une seule direction. N'essayez pas d'inverser le fonctionnement de votre treuil.

Pour les capacités du treuil, une liste complète de pièces et un diagramme éclaté de votre Superwinch précis, reportez-vous au feuille de données techniques incluse dans ce paquet.

Pour les instructions d'utilisation du treuil sans danger et les conseils pour prolonger la durée de vie utile de votre treuil, reportez-vous au guide d'utilisateur inclus dans ce paquet.

INSTALLATION DU TREUIL

Remarque : En installant un treuil, votre installation peut varier un peu des instructions et diagrammes qui suivent, selon votre véhicule, treuil, trousse de montage ou support structural.

AVERTISSEMENT Avant de commencer l'installation de votre Superwinch, débranchez les fils positifs et de masse du véhicule de la batterie.

EXIGENCES ÉLECTRIQUES MINIMALES

Reportez-vous aux spécifications de votre modèle de treuil dans le Manuel de données techniques dans ce paquet. Assurez-vous de choisir la batterie ou l'alimentation de courant appropriée pour manipuler ce treuil. Si le treuil connaît une utilisation intensive, il est recommandé d'utiliser une batterie auxiliaire ou un alternateur de service intensif.

PROCÉDURE D'INSTALLATION : ATV2500/3000/4000

Étape (1)

Installez la trousse de montage ou préparez un site de montage plat et sûr pour le treuil pour vous assurer que le moteur, le tambour et la boîte d'engrenage soient alignés correctement. Suivez attentivement les instructions incluses avec la trousse de montage.

AVERTISSEMENT Assurez-vous que le support structural est assez solide pour supporter la capacité nominale du treuil.

Remarque : Si vous choisissez de ne pas utiliser de trousse de montage, vous devrez percer des trous dans le support structural. Soyez certain que votre support structural est d'au moins 5 mm (3/16 po) d'épaisseur.

AVERTISSEMENT Si vous utilisez des boulons, écrous, rondelles et autres visseries de longueurs différentes que ce qui est requis pour votre installation, utilisez toujours une visserie égale ou de force supérieure que celle fournie.

Étape (2)

Positionnez le treuil sur les trous dans la trousse de montage ou le support structural.

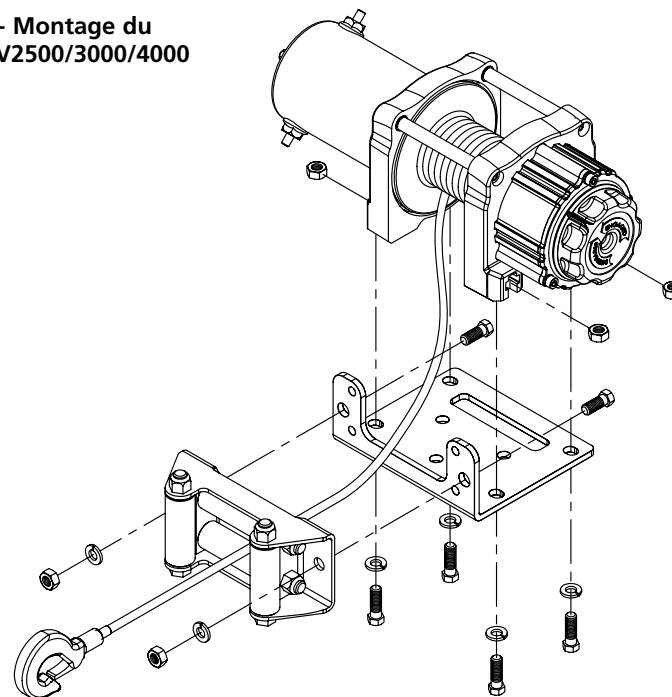
AVERTISSEMENT En positionnant le treuil, assurez-vous que le câble métallique s'enroule dans la bonne direction sur le tambour. Le treuil n'est conçu que pour être utilisé dans une direction. Ne pas faire fonctionner le treuil dans la bonne direction peut mener au mauvais fonctionnement du frein (s'il y a lieu) et/ou causer une défaillance du treuil.

INSTALLATION DU TREUIL

Étape (3)

Fixez le treuil (figure 2) à la trousse de montage ou au support structural au moyen des boulons, rondelles et écrous carrés fournis avec le treuil.

Figure 2 - Montage du treuil ATV2500/3000/4000



Étape (4)

Fixez le guide-câble à rouleau (figure 2) à la plaque de montage ou au support structural au moyen de la quincaillerie fournie ou en utilisant deux (2) boulons d'acier de classe de résistant 8.8 M8 x 20L.

AVERTISSEMENT Assurez-vous que la plaque de montage et la quincaillerie du treuil ont bien été resserrées.

ATTENTION

Aucune partie du véhicule (plaques d'usure de patins, câbles, phares auxiliaires, pneus, etc.) ne devrait entraver le fonctionnement de votre Superwinch. En montant, vérifiez toutes les pièces du treuil et du véhicule pour vous assurer d'un fonctionnement libre. Assurez-vous que le site de montage du treuil ne réduise de beaucoup le dégagement du sol.

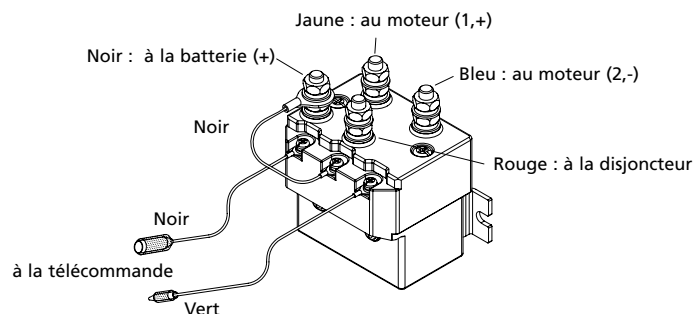
MONTAGE DE SOLÉNOÏDE

1. Le solénoïde débranche votre treuil de la batterie lorsque le véhicule est éteint.
2. Le solénoïde devrait être monté près de la batterie et dans un endroit aussi propre et sec que possible.

Remarque : Le solénoïde ne devrait pas être monté dans une direction où les bornes de contact sont en position vers le bas.

3. Assurez-vous que l'emplacement du solénoïde choisi fournit suffisamment de dégagement de toutes les structures métalliques, comme les tubes du châssis.

Figure 3
2,



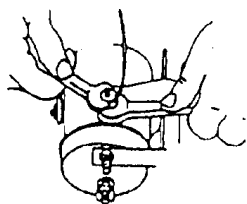
INSTALLATION DU COMMUTATEUR À BASCULE

APPLICATIONS : SÉRIE ATV

⚠ ATTENTION

En fixant les fils aux bornes de solénoïde ou du moteur, tenez l'écrou intérieur avec une clé tout en resserrant l'écrou extérieur avec une deuxième clé. Ne laissez pas les bornes tourner dans leurs boîtiers. La rotation pourrait provoquer un bris interne de fil ou un mauvais alignement de pièce (figure 4).

Figure 4 -
resserrement de
borne appropriée



Étape (1)

Vérifiez pour vous assurer que les fils positifs et de masse du véhicule de la batterie sont débranchés avant tout travail électrique.

INSTALLATION DU COMMUTATEUR À BASCULE suite

⚠ DANGER

N'ESSAYEZ PAS D'INSTALLER LE CÂBLAGE LORSQUE LA BATTERIE EST CONNECTÉE. Les batteries automobiles contiennent des gaz inflammables et explosifs. Portez des lunettes de protection et enlevez tout bijou métallique pour mettre une batterie en place. Ne vous penchez pas au-dessus des batteries lorsque vous effectuez les raccordements.

Étape (2)

Acheminez le faisceau de câblage, attachant le faisceau aux points durs du véhicules avec les attaches.

Remarque : En acheminant les fils, les bornes appropriées doivent être installées près de la batterie, du point de montage du commutateur et du treuil. Les exigences d'installation varieront selon votre véhicules et votre treuil. Assurez-vous que les fils soient assez longs pour atteindre la batterie, le point de montage du commutateur et le treuil.

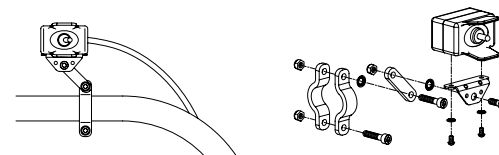
⚠ AVERTISSEMENT

Assurez-vous que le faisceau de fils n'entrave ou n'entre en contact avec toute pièce chaude ou mobile du moteur, de la suspension, du volant, du frein ou de l'échappement.

Étape (3)

Utilisez les pinces, la fixation et la quincaillerie fournies et montez le commutateur à bascule dans un endroit pratique. Voir la figure 5.

Figure 5



⚠ ATTENTION

UTILISEZ TOUJOURS LA FIXATION DE MONTAGE, LES VIS ET LES CONTRE-ÉCROUS FOURNIS POUR LE COMMUTATEUR A BASCULE. Les longueurs de vis sont d'une taille pour la pénétration appropriée dans la boîte de commutation. Une pénétration excessive peut mener à des courts-circuits qui pourraient mener à la surchauffe du fil.

Étape (4)

Il est recommandé d'installer le commutateur sur le guidon gauche.

Étape (5)

Lorsque le commutateur à bascule est monté, acheminez les fils vert et noir gainés pour revenir à l'endroit où le solénoïde est monté. Épaissez le fil rouge sur le câble qui énergise avec le commutateur d'allumage allumé et désénergise avec le commutateur d'allumage éteint.

INSTALLATION DU CÂBLAGE

Étape (1)

Connectez les fils jaune et bleu de calibre 6 aux bornes du moteur. Acheminez le câblage pour revenir au solénoïde et branchez aux bornes de contact jaune et bleu.

Étape (2)

Connectez les fils courts noir et vert aux bornes de solénoïde (figure 6). Installez le fil court de cavalier noir à la borne négative de la batterie et à la borne centrale.

Étape (3)

Connectez les fils vert et noir du commutateur à bascule aux fils vert et noir branchés aux bornes du solénoïde.

Étape (4)

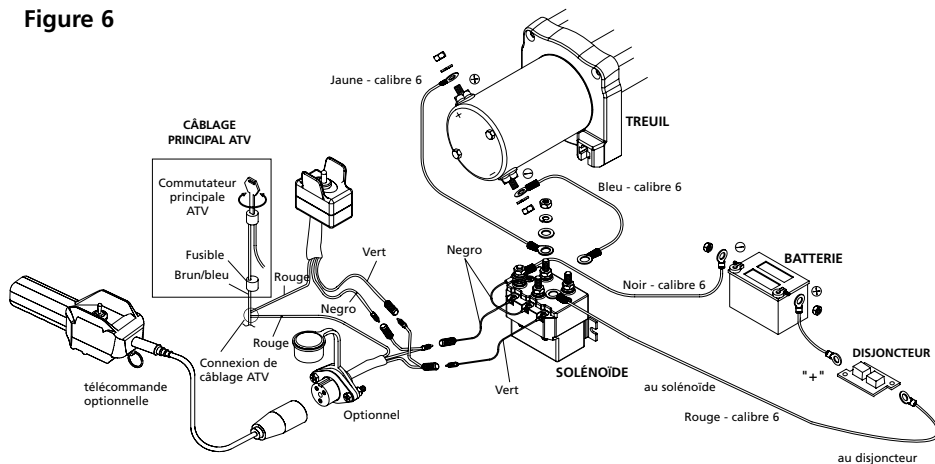
Raccordez les fils rouge et noir de calibre 6 aux bornes de contact rouge et noir sur le solénoïde et connectez le fil rouge à l'extrémité non marquée du disjoncteur.

Connectez le court fil rouge à l'extrémité du disjoncteur marqué de "+".

Connectez l'autre extrémité du court fil rouge à la batterie "+".

Connectez le fil noir de calibre 6 à la batterie "-".

Figure 6



INSTALLATION DU CÂBLAGE

Étape (5)

Vérifiez que tout le câblage est libre de bords tranchants et de points de pincement. Fixez tout câblage desserré avec des attaches ou du ruban électrique.

AVERTISSEMENT Avant de tester le fonctionnement du treuil, assurez-vous de sortir environ deux pieds de câble métallique.

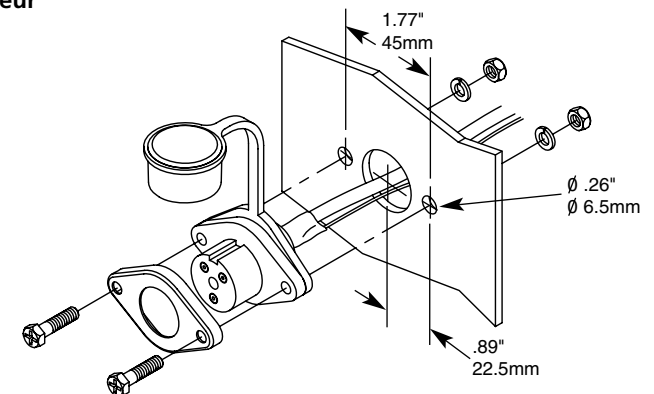
TEST DE FONCTIONNEMENT

1. Vérifiez deux fois que tout le câblage est correct et sans bornes exposées qui peuvent court-circuiter le châssis du véhicule.
2. Mettez la clé d'allumage à la position « ON » (marche). Vérifiez le bon fonctionnement du treuil.

MONTAGE DE DOUILLE À DISTANCE - optionnel

1. Déterminez le site de montage de la douille à distance.
2. Percez trois trous en utilisant les dimensions incluses comme guide.
3. Lorsque la douille à distance est montée, acheminez les fils vert et noir gainés pour revenir au montage du solénoïde. Épissurez le fil rouge à un fil électrique contrôlé à clé sur l'ATV.

Figure 7 - l'assemblage de douille se monte de l'intérieur/extérieur





WINCH USER'S GUIDE

SAFETY PRECAUTIONS

Please record the following information:

Model _____ Serial No. _____ Date _____

**READ AND UNDERSTAND THIS MANUAL BEFORE
INSTALLATION AND OPERATION OF YOUR
SUPERWINCH.**

Superwinch, Inc.
Winch Drive
Putnam, CT 06260
U.S.A.
Tel: (860) 928-7787
Fax: (860) 963-0811
e-mail: info@superwinch.com
www.superwinch.com

Superwinch, Ltd.
Union Mine Road
Pitts Cleave Ind Est,
Tavistock, Devon PL19 OPW
Tel: 44 (0)1822 614101
Fax: 44 (0)1822 615204
e-mail: sales@superwinch.net
www.superwinch.com



INTRODUCTION

Thank you for purchasing a winch from Superwinch. It is designed and manufactured to provide years of trouble-free operation. We hope you are pleased with its performance. If, for any reason, you are not, please contact our Customer Service Department. Contact information included on the cover of this User's Guide.

When requesting information or ordering replacement parts, please provide the Model Number and Serial Number.

SAFETY PRECAUTIONS

The responsibility for safe operation of this winch ultimately rests with you, the operator. Read and understand all safety precautions and operating instructions before installing and operating the winch. Careless winch operation can result in serious injury and/or property damage.

Throughout this manual, you will find notations with the following headings:

⚠ DANGER Indicates an imminently hazardous situation which, if not avoided, will result in death or serious injury.

⚠ WARNING Indicates a potentially hazardous situation which, if not avoided, could result in death or serious injury.

⚠ CAUTION Indicates a potentially hazardous situation which, if not avoided, may result in minor or moderate injury. This notation is also used to alert against unsafe practices.

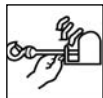
The following symbols on the product and in the Owner's manual are used:



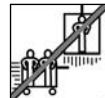
Read Owner's Manual



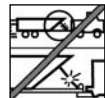
Always Use Handsaver



Keep clear of winch, wire rope and hook while operating



Never use winch to lift or move people



Never use winch to hold loads in place

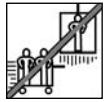
Note: Indicates additional information in the installation and operation procedures of your winch.

Correct installation of your winch is a requirement for proper operation.

Please Note: Winch is designed primarily for intermittent applications. This winch is not designed to be used in industrial or hoisting applications and Superwinch does not warrant it to be suitable for such use. Superwinch manufactures a separate line of winches for industrial/ commercial use. Please contact our Customer Service Department for further information. Congratulations on your choice!

APPLICATION INFORMATION

This winch is designed to move a load at ground level or up an incline. It is neither designed nor intended for hoisting.



This winch is not to be used to lift or move people.

This winch is for intermittent use due to heat build up characteristics of various components.

SAFETY PRECAUTIONS

1. Operator must be alert. Do not operate the winch under the influence of drugs, alcohol or medication.
2. The best way to get acquainted with how the winch operates is to make practice runs before you need it in an emergency situation.

⚠ DANGER Never connect DC powered winches to AC current. Motor damage or fatal shock may occur.

⚠ WARNING Stand clear of wire rope and load during winching. Keep helpers and spectators at a safe distance. If a wire rope pulls loose or breaks under load, it can lash back with dangerous force.



3. Beware of the danger zone. The danger zone is the area of the rotating wire rope drum, the fairlead (if fitted), the wire rope, the hook, and motor (see Fig. 1). First relieve tension on load then disconnect the control switch before putting hands in or around the danger zone. Disconnect power leads to battery before working in or around drum.

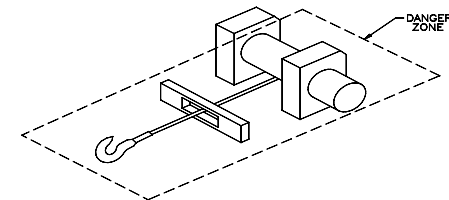


Fig. 1

4. It is recommended that if you are within four feet of the winch, do not hold the wire rope and the remote (if equipped) at the same time.
5. USE ONLY FACTORY APPROVED SWITCHES, REMOTE CONTROLS AND ACCESSORIES. Use of non-factory approved components may cause injury or property damage and could void your warranty.

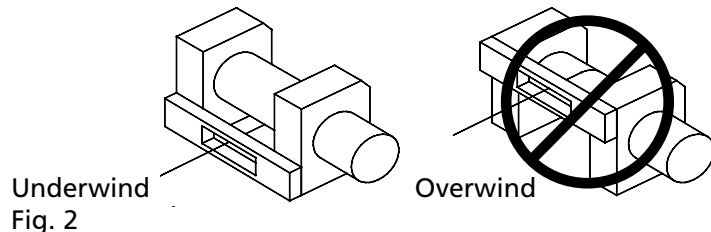
INSTALLING THE WINCH

⚠ DANGER *Be aware that vehicle batteries contain gases that are flammable and can explode violently. The following precautions should be taken before making battery connection:*

- * Wear eye protection.
- * Remove all jewelry.
- * Follow wiring diagram included in installation instructions.
- * Keep spectators away.

In the event of a battery explosion, acid should be flushed away immediately. Seek medical help as soon as possible.

1. Mount the winch to a firm base. Be sure that your structural support is strong enough to support the rated pulling forces of the winch.
2. While mounting attitude is at your discretion, always remember that your winch is to be operated with the wire rope in an underwind orientation on the wire rope drum. Your winch is designed to ROPE IN and ROPE OUT in one direction. DO NOT attempt to reverse the operation of winch.



⚠ CAUTION *Do not weld or machine any part of the winch. Machining or welding may weaken the structural integrity of the winch and will void your warranty.*

3. If you do not understand an instruction, or if you have a question that is not covered in the manuals with your winch or mounting kit, please contact the Superwinch Customer Service Department.

WIRE ROPE

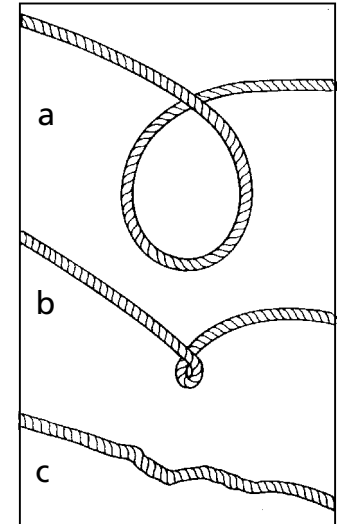
1. The life of the wire rope is directly related to the care it receives. The wire rope on a new winch, and any replacement ropes, should be respooled under a minimum of 100 lb load before using the winch. Failure to do this will result in wire rope damage. Inspect wire rope before use. Mashed, pinched, frayed or kinked areas severely reduce the load-carrying capability. Replace damaged wire rope.

2. Prevent kinks before they occur.

(a) This is the start of a kink. At this time, the wire rope should be straightened.

(b) The wire rope was pulled and the loop has tightened to a kink. The wire rope is now permanently damaged and should not be used.

(c) The result of kinking is that each strand pulls a different amount causing the strands under greatest tension to break and reduce load capacity of the wire rope.



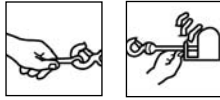
3. When it is necessary to respool the wire rope under no load after use, hold the remote switch lead in one hand and the wire rope in the other. Start from as far from the vehicle as the remote switch will allow, activate the switch, walk in several feet of rope and release switch. Repeat the process. Always release the switch before your hand comes within four feet from the fairlead (the physical opening through which the wire rope passes).

4. Be sure the wire rope is distributed evenly and tightly on the drum. A loosely wound drum allows the wire rope to work its way down into the layers of wire rope on the drum and become wedged.

5. It is not advisable to grease or oil the wire rope due to dirt contamination that will reduce the wire rope life.

PREPARING THE WINCH

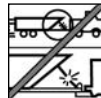
⚠ DANGER *Wear heavy leather gloves when handling wire rope. Do not let the wire rope slip through your hands, even with gloves on. When handling the hook, always use handsaver (see Fig. 4). Never put your fingers into the hook. Placing finger(s) in hook could result in injury.*



WRONG

Fig. 4

1. When anchoring the pulling vehicle, set the parking brake and block or chock the wheels. Keep the vehicle's foot brake depressed and place automatic and manual transmissions in neutral.

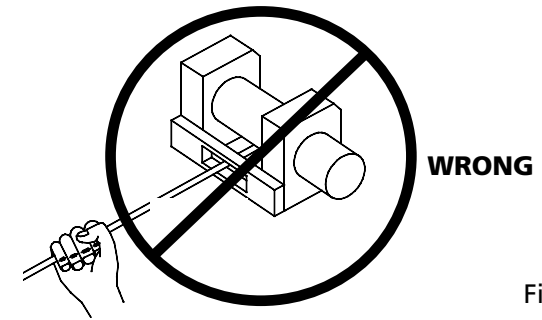


⚠ WARNING *Inspect switch and wiring for cracks, pinched spots, frayed wire, or loose connections. A damaged, shorted lead could cause the winch to run as soon as it is plugged in.*

2. When using the remote switch inside a vehicle, always pass it through a window to avoid pinching the wire in the door.

WINCHING

⚠ DANGER *Never touch the wire rope or hook while they are in tension or under load. Even at rest, the winch may have the wire rope in tension. Never guide a wire rope under tension onto the drum with your hands (see Fig. 5).*



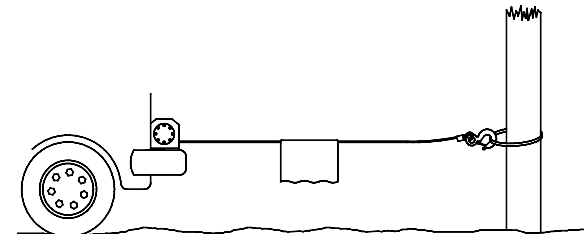
WRONG

Fig. 5

1. Winch with at least five wraps of wire rope around the winch drum. With fewer wraps, the wire rope could pull loose from the drum under load.

2. When pulling a load, place a blanket, jacket or tarpaulin over the wire rope near the hook end (see Fig. 6). This will slow the snap back of a broken wire rope and help to prevent serious injury. Raise hood to protect windshield.

Fig. 6

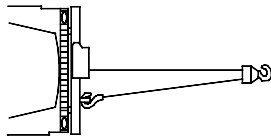


⚠ WARNING *Note the winch's rated capacity and do not exceed it.*

3. Double line with a pulley block (see Fig. 7) to reduce the load on the winch, wire rope and battery. Double lining will also reduce winch line speed. Be sure all equipment used meets the winch's maximum line pull rating. When double-lining, pulley blocks should be rated to a minimum of two times the winch's line pull rating.

WINCHING

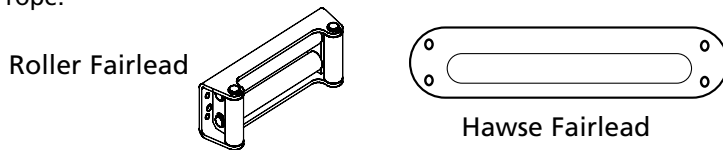
Fig. 7



4. If you install a tow hook for double lining, it should be attached to the vehicle frame.

5. Equipping the winch with a fairlead will reduce wear on the wire rope during angle pulls (see Fig. 8). The rollers reduce rubbing and abrasion to the wire rope.

Fig. 8



6. Pull as straight as possible to reduce the buildup of wire rope on one end of the drum.

7. The vehicle engine should be running during winch operation. If considerable winching is performed with the engine off, the battery may be too weak to restart the engine.

CAUTION Use a pulley block to avoid winching at sharp angles. Uneven layering will cause serious damage to the winch and wire rope. It can be corrected by securing load, spooling out the wire rope and repositioning it to the opposite end of the drum.

DANGER Do not disengage clutch under load. If your winch is equipped with a freespool clutch, be certain that there is no tension on the wire rope when you disengage the clutch. Before winching a load, be sure the clutch is fully engaged.

WARNING Use the winch to move the load. Do not attempt to assist the winch by moving the vehicle. The combination of the winch and vehicle pulling could overload the wire rope and the load could break the winch.

DANGER Never rely on the winch to hold a load in place. None of our winches are designed for load-holding applications and may unwind or fail due to shock loading as the load is being transported. The load should be secured by other means, and the winch hook detached from the load.



RIGGING

WARNING Take your time when rigging and include a reasonable factor for safety. Improper rigging can result in damage to vehicle and equipment. It can also cause injury.

1. Never handle the wire rope or rigging while anyone else is at the control switch.

CAUTION Use a nylon sling when attaching the wire rope to an anchor point. Do not attach the hook back on to the wire rope. Doing so can cause the wire rope to break.

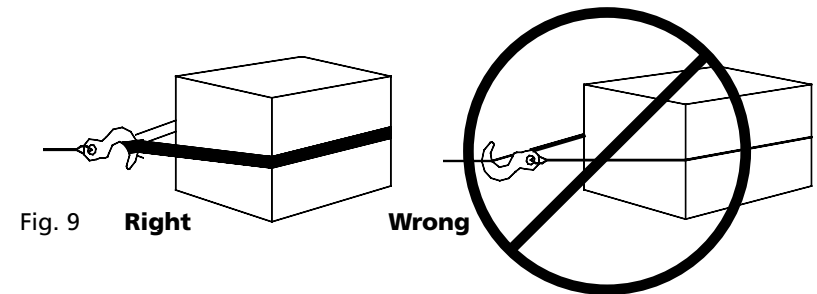
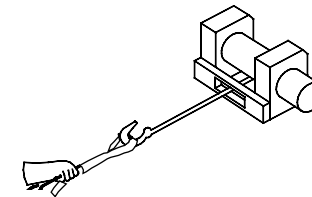


Fig. 9

WARNING Always use the handsaver (see Fig. 10). Do not hold the hook with your hand. This is important not only when reeling wire rope in but also when removing wire rope from the winch under power.



Fig. 10



2. Run the winch intermittently to take up wire rope slack. When using a pulley block, be sure the wire rope is running properly in all pulleys before applying a load.

WARNING Do not re-engage clutch while winch is running.

WARNING Always operate winch with an unobstructed view of the winching operation. Never obscure warning and instruction labels.

RIGGING

3. Figure 11 illustrates the most commonly used rigging. A nylon sling is used to protect the tree when it is used as an anchor, and the wire rope is attached to use the sling. The use of a chain or wire rope is not recommended due to the damage it could cause to the tree.

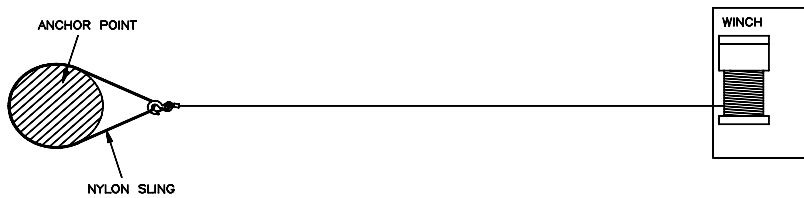


Fig. 11

4. Figure 12 illustrates a method of rigging used to obtain a mechanical advantage. The use of a pulley block will almost double pulling line capacity.

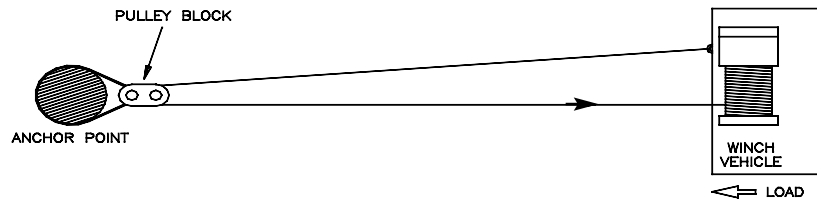


Fig. 12

RIGGING

5. Figure 13 illustrates the use of a pulley block to change the direction of the pull. Mechanical advantage can be obtained by attaching a pulley block to the nylon sling with a shackle and running the wire rope to the anchor point.

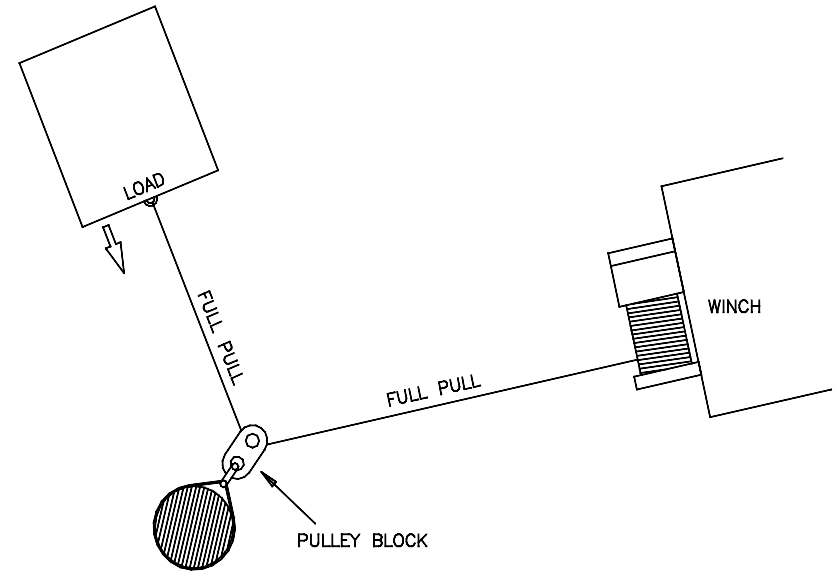


Fig. 13

CAUTION *Equipment such as tackle, hooks, pulley blocks, straps, etc., should be properly sized and rated and should be inspected periodically for damage that could reduce their strength.*

INTRODUCCIÓN

Muchas gracias por comprar un cabrestante de Superwinch. Éste está diseñado y manufacturado para darle años de funcionamiento sin problemas. Esperamos que esté complacido con su desempeño. Si no lo está por cualquier motivo, por favor comuníquese con nuestro Departamento de Servicio al Cliente en. La información para ponerse en contacto se incluye en la cubierta de esta Guía del Usuario.

Cuando solicite información o pida piezas de repuesto, por favor suministre el Número de Modelo y el Número de Serie.

PRECAUCIONES DE SEGURIDAD

La responsabilidad de la operación segura de este cabrestante reside en última instancia en usted, el operador. Lea y entienda todas las precauciones de seguridad e instrucciones de operación antes de instalar y de utilizar el cabrestante. La operación del interruptor sin el debido cuidado podría ocasionar lesiones graves y/o daños materiales.

En este manual, usted encontrará notas con los títulos siguientes:

⚠ PELIGRO

Indica una situación inminentemente peligrosa que, si no se evita, resultará en la muerte o serias lesiones.

⚠ ADVERTENCIA

Indica una situación potencialmente peligrosa que, si no se evita, podría resultar en la muerte o serias lesiones.

⚠ PRECAUCION

Indica una situación potencialmente peligrosa que, si no se evita, puede resultar en lesiones menores o moderadas. Esta anotación también se utiliza para alertar sobre prácticas inseguras.

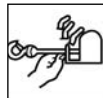
Se utilizan los siguientes símbolos en el producto y en el Manual del Propietario:



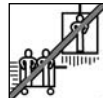
Leer el Manual del Propietario



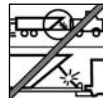
Siempre use la barra protectora para manos



Manténgase alejado del cabrestante, el cable de alambre y el gancho durante la operación



Nunca use el cabrestante para levantar o mover personas



Nunca use el cabrestante para sostener cargas

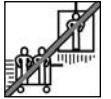
Nota: Indica información adicional en los procedimientos de instalación y operación de su cabrestante.

La instalación correcta de su cabrestante es un requisito para su operación adecuada. **Favor de tomar nota:** El cabrestante está diseñado principalmente para aplicaciones intermitentes. Este cabrestante no está diseñado para el uso en aplicaciones industriales o de izamiento y Superwinch no ofrece ninguna garantía ni indica que es apropiado para tal uso. Superwinch fabrica otra línea de cabrestantes para el uso industrial/comercial. Favor de contactar el Departamento de Servicio al Cliente para más información.

¡Felicitaciones por su elección!

INFORMACIÓN SOBRE APLICACIÓN

Este cabrestante está diseñado para mover una carga a nivel del suelo o hacia arriba de una pendiente. Ni está diseñado ni se pretende que sirva para izar.



Este cabrestante no deberá usarse para elevar ni transportar gente.

Este cabrestante es para uso intermitente por sus características de acumulación de calor de varios componentes.

PRECAUCIONES DE SEGURIDAD

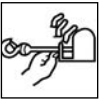
1. El operario debe estar alerta. No opere el cabrestante bajo la influencia de drogas, alcohol o medicinas.
2. La mejor manera de familiarizarse con cómo funciona el cabrestante es realizar tiros de práctica antes de necesitarlo en una situación de emergencia.

⚠ PELIGRO

Nunca conecte cabrestantes de CD a la corriente CA. Puede dañarse el motor o suceder un choque eléctrico fatal.

⚠ ADVERTENCIA

Manténgase alejado del cable de alambre y la carga durante los tiros. Mantenga a los ayudantes y los espectadores a una distancia segura. Si un cable de alambre se suelta o se rompe bajo carga, puede chicotear con fuerza peligrosa.



3. Esté consiente de la zona de peligro. La zona de peligro es el área del tambor giratorio del cable de alambre, el escobén (si lo tiene), el cable de alambre, el gancho y el motor (vea la Fig. 1). Primero suelte la tensión de la carga y luego desconecte el interruptor de control antes de poner las manos en la zona de peligro o sus alrededores. Desconecte los conductores de alimentación de la batería antes de trabajar en el tambor o sus alrededores.

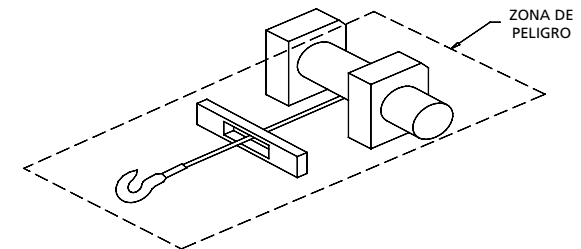


Fig. 1

4. Se recomienda que si usted está a alrededor de un metro del cabrestante (4'), no sostenga el cable de alambre y el remoto (si lo tiene) a la misma vez.
5. USE SOLAMENTE LOS INTERRUPTORES, CONTROLES REMOTOS Y ACCESORIOS APROBADOS POR LA FÁBRICA. El uso de componentes no aprobados por la fábrica puede resultar en lesiones o daños a la propiedad y podría anular su garantía.

INSTALACIÓN DEL CABRESTANTE

⚠ PELIGRO *Esté consiente que las baterías de los vehículos contienen gases inflamables y pueden explotar violentamente. Debe tomar las siguientes precauciones antes de hacer la conexión a la batería:*

- * Use protección para los ojos.
- * Quítese toda la joyería.
- * Siga el diagrama de cableado incluido con las instrucciones de instalación.
- * Mantenga alejados a los espectadores.

En el caso de una explosión de batería, el ácido debe enjuagarse inmediatamente. Obtenga ayuda médica tan pronto como sea posible.

1. Monte el cabrestante en una base firme. Asegúrese que su soporte estructural sea lo suficientemente resistente para soportar las fuerzas de tiro nominales del cabrestante.
2. Aunque la posición de montaje queda a su juicio, siempre recuerde que su cabrestante debe operarse con el cable de alambre en una orientación de arrollado por abajo en el tambor de cable de alambre. Su cabrestante está diseñado para **ARROLLAR CABLE** y **SACAR CABLE** en una dirección. **NO** intente invertir la operación de su cabrestante.

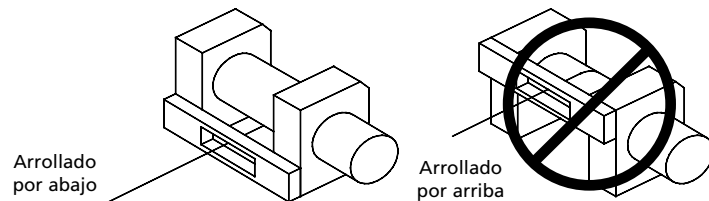


Fig. 2

⚠ PRECAUCION *No suelde ni maquine ninguna pieza del cabrestante. El maquinado o soldadura puede debilitar la integridad estructural del cabrestante y anulará su garantía.*

3. Si usted no entiende cualquiera de las instrucciones o si tiene alguna pregunta que no esté cubierta en los manuales de su cabrestante o juego de montaje, por favor comuníquese con el Departamento de Servicio al Cliente de Superwinch.

CABLE DE ALAMBRE

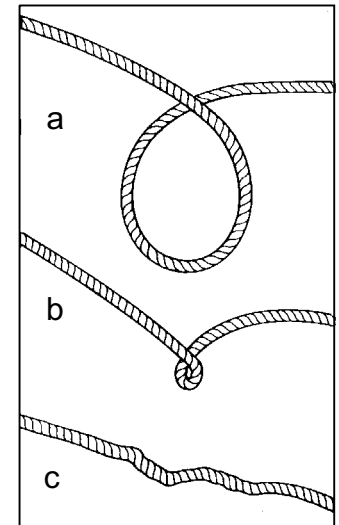
1. La vida del cable de alambre está relacionada directamente al cuidado que recibe. El cable de alambre de todos los cabrestantes nuevos y cualquier cable de repuesto deben ser rebobinados bajo una carga mínima de 45.4 Kg (100 lb) antes de usar el cabrestante. De no hacerse esto causará daños al cable de alambre. Inspecciónelo antes de usarlo. Las áreas machacadas, pellizcadas, deshilachadas o torcidas reducen gravemente la capacidad de carga. Reemplace el cable de alambre dañado.

2. Evite las torceduras antes de que ocurran.

(a) Éste es el comienzo de una torcedura. En este momento debe enderezarse el cable de alambre.

(b) Se ha tirado del cable de alambre y el lazo se ha apretado en una torcedura. El cable de alambre ya está dañado permanentemente y no debería usarse.

(c) El resultado de las torceduras es que cada hebra tira a tensiones diferentes haciendo que se rompan las hebras bajo mayor tensión y reduciendo la capacidad de carga del cable de alambre.



3. Cuando sea necesario rebobinar el cable de alambre sin carga después de usarlo, sostenga el cable del interruptor remoto en una mano y el cable de alambre en la otra. Comience de tan lejos del vehículo como se lo permita el interruptor remoto, active el interruptor, camine metiendo varios metros de cable de alambre y suelte el interruptor. Repita el proceso. Siempre suelte el interruptor cuando su mano esté por lo menos a 1.20 m (4') del escobén (la abertura física a través de la cual pasa el cable de alambre).

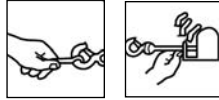
4. Asegúrese que el cable de alambre esté distribuido uniforme y firmemente en el tambor. Un tambor arrollado flojamente permite que el cable de alambre baje entre las capas de cable de alambre del tambor y se preñe en forma de cuña.

5. No es aconsejable engrasar ni aceitar el cable de alambre porque la contaminación con tierra reducirá la vida del cable de alambre.

PREPARACIÓN DEL CABRESTANTE

⚠ ADVERTENCIA

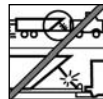
Use guantes de cuero pesado cuando manipule el cable de alambre. No deje que el cable de alambre se deslice en sus manos, aun con los guantes puestos. Cuando manipule el gancho, siempre use la barra protectora para manos (vea la Fig. 4). Nunca ponga sus dedos en el gancho. Hacerlo podría causarle una lesión.



INCORRECTO

Fig. 4

1. Cuando ancle el vehículo que va a tirar, ponga el freno de estacionamiento y bloquee las ruedas. Mantenga oprimido el pedal de freno y ponga las transmisiones automáticas y manuales en neutral.



⚠ ADVERTENCIA

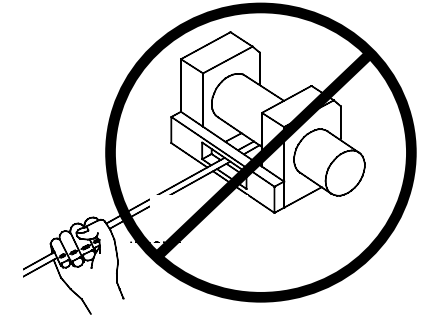
Revise el interruptor y el alambrado en cuanto a grietas, pellizcos, alambres deshilachados o conexiones sueltas. Un conductor dañado o en corto puede hacer funcionar el cabrestante en cuanto se conecte.

2. Cuando use un interruptor remoto dentro del vehículo, siempre páselo por la ventanilla para evitar pellizcar el cable con la puerta.

TIRO

⚠ PELIGRO

Nunca toque el cable de alambre ni el gancho cuando estén en tensión o bajo carga. Incluso en reposo, el cabrestante puede tener el cable de alambre en tensión. Nunca dirija un cable de alambre bajo tensión hacia el tambor con sus manos (vea la Fig. 5)



INCORRECTO

Fig. 5

1. Tire con por lo menos cinco vueltas de cable de alambre alrededor del tambor del cabrestante. Si tiene menos vueltas es posible que el cable de alambre se suelte del tambor al estar bajo carga.

2. Cuando tire de una carga, ponga una manta, abrigo o lona sobre el cable de alambre cerca el extremo del gancho (vea la Fig. 6). Esto reducirá el latigazo de un cable de alambre roto y ayudará a evitar lesiones graves. Levante la tapa del motor para proteger el parabrisas.

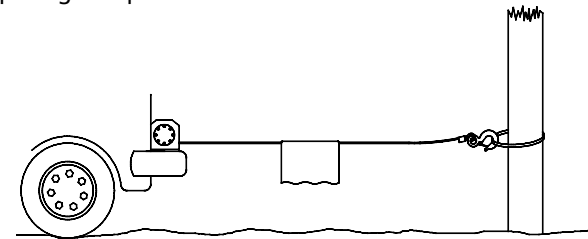


Fig. 6

⚠ ADVERTENCIA

Tome nota de la capacidad nominal del cabrestante y no la exceda.

3. Duplique la línea con un bloque de poleas (vea la Fig. 7) para reducir la carga sobre el cabrestante, el cable de alambre y la batería. Duplicar la línea también reducirá la velocidad de línea del cabrestante. Asegúrese que todo el equipo usado soporte el máximo de tiro de línea nominal del cabrestante. Cuando duplique la línea, los bloques de poleas deben estar clasificados a un mínimo de dos veces el tiro de línea nominal del cabrestante.

TIRO

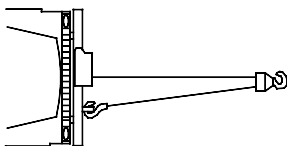


Fig. 7

4. Si usted instala un gancho de remolque para duplicar la línea, éste debe sujetarse al chasis del vehículo.

5. Equipar el cabrestante con un escobén reducirá el desgaste del cable de alambre durante los tiros en ángulo (vea la Fig. 8). Los rodillos reducen el frotamiento y la abrasión al cable de alambre.

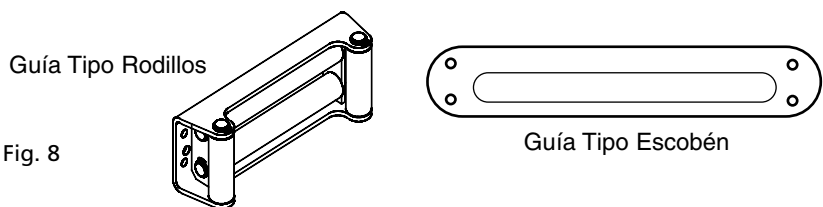


Fig. 8

6. Tire tan rectamente como sea posible para reducir la acumulación de cable de alambre en un extremo del tambor.

7. El motor del vehículo debe estar prendido al operar el cabrestante. Si se usa mucho con el motor apagado, es posible que la batería esté demasiado descargada para poder arrancar de nuevo el motor.

PRECAUCION Use un bloque de poleas para evitar tirar en ángulos agudos. El acomodo irregular causará daños graves al cabrestante y el cable de alambre. Esto puede corregirse sujetando la carga, sacando el cable de alambre y volviéndolo a colocar en el extremo opuesto del tambor.

PELIGRO No desengrane el embrague bajo carga. Si su cabrestante está equipado con un embrague de carrete libre, asegúrese que no haya tensión sobre el cable de alambre cuando desengrane el embrague. Antes de tirar de una carga, asegúrese que el embrague este completamente engranado.

ADVERTENCIA Use el cabrestante para mover la carga. No intente ayudar el cabrestante moviendo el vehículo. La combinación del cabrestante y el vehículo tirando puede sobrecargar el cable de alambre y la carga puede romper el cabrestante.

PELIGRO Nunca confíe en el cabrestante para sostener una carga en su lugar. Ninguno de nuestros cabrestantes ha sido diseñado con mecanismos de sostenimiento de carga y pueden desenrollarse o fallar debido a cargas de choque al ser transportada la carga. La carga debe sujetarse por otros medios y se debe desenganchar la carga.



APAREJOS

ADVERTENCIA Tómese su tiempo al instalar aparejos e incluya un factor de seguridad razonable. La instalación de aparejos incorrecta puede dañar su vehículo y el equipo. También puede causar lesiones.

1. Nunca manipule el cable de alambre ni los aparejos cuando otra persona tenga el interruptor de control.

PRECAUCION Use una eslinga de nilón cuando sujete el cable de alambre a un punto de anclaje. No sujete el gancho de vuelta en el cable de alambre. Al hacerlo de esta manera se puede causar la rotura del cable de alambre.

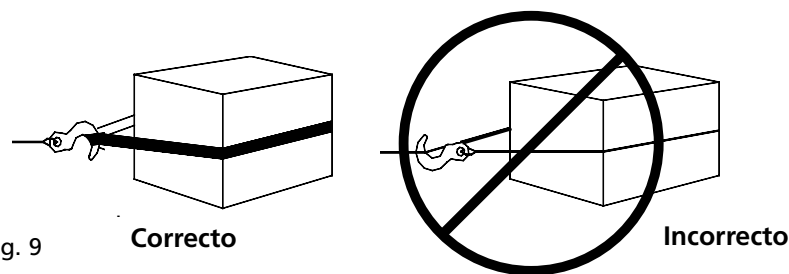
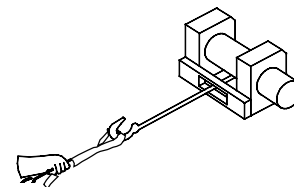


Fig. 9

ADVERTENCIA Siempre use la barra protectora para manos (vea la Fig. 10). No sostenga el gancho con sus manos. Esto es importante no sólo al arrollar cable de alambre, sino también para sacar cable de alambre del cabrestante bajo corriente.



Fig. 10



2. Haga funcionar el cabrestante de manera intermitente para tensar el cable de alambre. Cuando use un bloque de poleas, antes de aplicar una carga asegúrese que el cable de alambre esté corriendo correctamente en todas las poleas.

ADVERTENCIA No engrane de nuevo el embrague cuando el cabrestante está en operación.

ADVERTENCIA Siempre opere el cabrestante con una vista sin obstrucciones de la operación de tiro. Nunca tape las etiquetas de advertencia e instrucciones.

APAREJOS

3. La figura 11 muestra el aparejo más comúnmente usado. Se usa una eslinga de nilón para proteger el árbol cuando se usa uno como anclaje y el cable de alambre se sujeta para usar la eslinga. No se recomienda el uso de una cadena ni de cable de alambre por el daño que podría causarle al árbol.

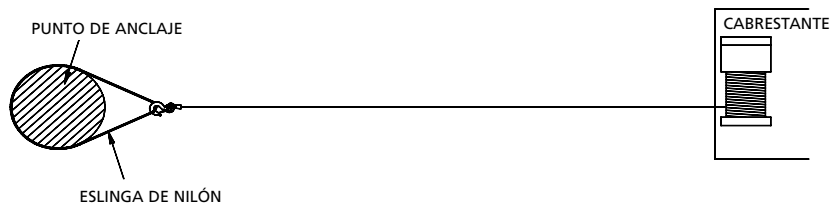


Fig. 11

4. La figura 12 ilustra un método de aparejamiento usado para obtener una ventaja mecánica. El uso de un bloque de poleas casi duplicará la capacidad de tiro de la línea.

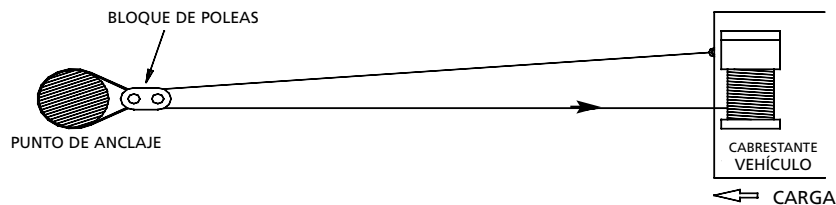


Fig. 12

APAREJOS

5. La figura 13 muestra el uso de un bloque de poleas para cambiar la dirección del tiro. Se puede obtener una ventaja mecánica sujetando un bloque de poleas a la eslinga de nilón con un grillete y pasando el cable de alambre al punto de anclaje.

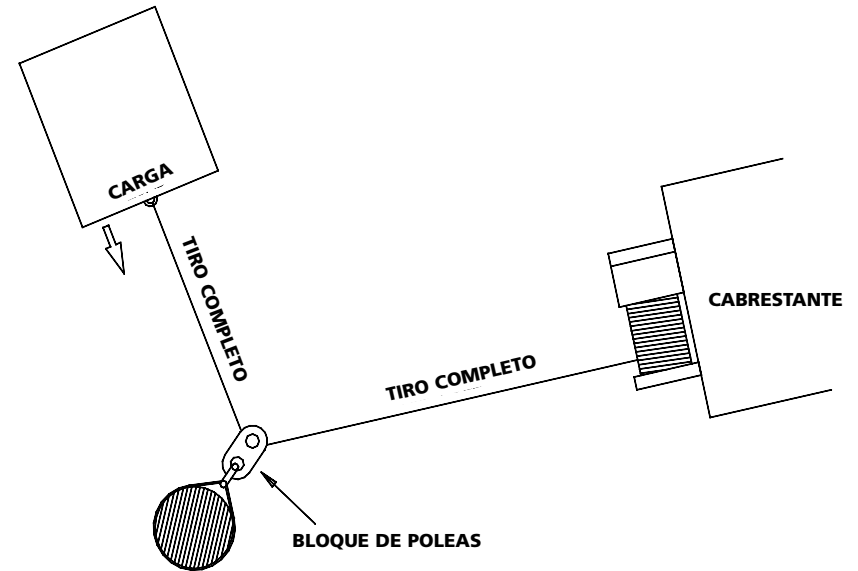


Fig. 13

PRECAUCION Equipos tales como los aparejos, ganchos, bloques de poleas, correas, etc., deben ser del tamaño y capacidad nominal apropiada y deben inspeccionarse periódicamente por daños que pudieran reducir su resistencia.

INTRODUCTION

Merci d'avoir acheté un treuil de Superwinch. Il est conçu et fabriqué pour fonctionner pendant des années sans incident. Nous espérons que vous êtes heureux de sa performance. Si, pour une raison quelconque, vous ne l'êtes pas, veuillez contacter notre Service Clientèle. Les renseignements vous permettant de nous contacter sont inclus sur la page de garde de ce Guide de l'utilisateur.

Lorsque vous demandez des renseignements ou que vous commandez des pièces de rechange, veuillez fournir le numéro de modèle et le numéro de série.

PRÉCAUTIONS DE SÉCURITÉ

En fin de compte, il vous incombe, à vous l'utilisateur, de vous servir de ce treuil de manière qu'il ne présente aucun danger. Lisez et comprenez toutes les instructions avant d'installer et/ou d'utiliser le treuil. Toute utilisation imprudente peut mener à de graves blessures et/ou à des dommages à la propriété.

Dans ce manuel, vous trouverez des notes avec les en-tête suivantes :

DANGER

Indique une situation dangereuse imminente qui mènera à la mort ou à des blessures graves si elle n'est pas évitée.

AVERTISSEMENT

Indique une situation potentiellement dangereuse qui, si elle n'est pas évitée, risque d'entraîner la mort ou des blessures graves.

ATTENTION

Indique une situation potentiellement dangereuse qui, si elle n'est pas évitée, risque d'entraîner des blessures corporelles mineures ou modérées. Cette notation sert à vous avertir de toutes pratiques dangereuses.

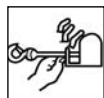
Les symboles suivants sont utilisés sur le produit et dans le manuel de l'opérateur :



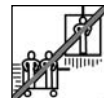
Lisez le manuel de l'opérateur



Toujours utiliser la barre protégée-mains



Restez éloigné du treuil, du câble et du crochet durant le fonctionnement



N'utilisez jamais le treuil pour lever ou déplacer des personnes



Ne jamais utiliser le treuil pour retenir des charges en place

Note : Indique des renseignements supplémentaires pour l'installation et les procédures de fonctionnement de votre treuil.

Une bonne installation de votre treuil est une exigence pour son bon fonctionnement.

Veuillez noter : Le treuil n'est conçu principalement que pour un fonctionnement intermittent. Ce treuil n'est pas conçu pour être utilisé dans des applications industrielles ou de levage et Superwinch ne garantit pas son aptitude à une telle utilisation. Superwinch fabrique une ligne distincte de treuils pour l'utilisation industrielle/commerciale. Veuillez contacter notre service à la clientèle pour de plus amples renseignements.

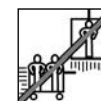
Félicitations sur votre choix !

RENSEIGNEMENTS SUR L'APPLICATION

Ce treuil est conçu pour déplacer une charge au niveau du sol ou sur une pente. Il n'est pas conçu et n'a pas pour objet de lever quoi que ce soit.

Ce treuil ne doit pas servir à lever ou à déplacer des gens.

Ce treuil est conçu pour un usage intermittent en raison des caractéristiques d'accumulation d'échauffement des divers composants.



PRÉCAUTIONS DE SÉCURITÉ

1. L'utilisateur doit rester alerte. Ne vous servez pas du treuil sous l'influence de drogues, d'alcool ou de médicaments.

2. La meilleure façon de vous familiariser avec le fonctionnement du treuil consiste à effectuer des essais avant d'en avoir besoin en situation d'urgence.

DANGER *Ne connectez jamais les treuils à courant continu à du courant alternatif. Le moteur pourrait être endommagé ou il pourrait y avoir un choc mortel.*

AVERTISSEMENT *Tenez-vous à l'écart du câble métallique et de la charge pendant le treuilage. Gardez vos assistants et les spectateurs à une distance de sécurité. Si un câble métallique lâche ou casse sous charge, il peut fouetter vers l'arrière avec une force dangereuse.*



3. Soyez conscient de la zone de danger. La zone de danger correspond à l'espace du tambour de câble métallique en rotation, du guide-câble (si inclus), du câble métallique, du crochet et du moteur (voir la fig. 1). Libérez d'abord la tension sur la charge, puis déconnectez le commutateur de commande avant de mettre vos mains à l'intérieur ou autour de la zone de danger.

Débranchez les fils de courant à la batterie avant de travailler sur ou autour du tambour.

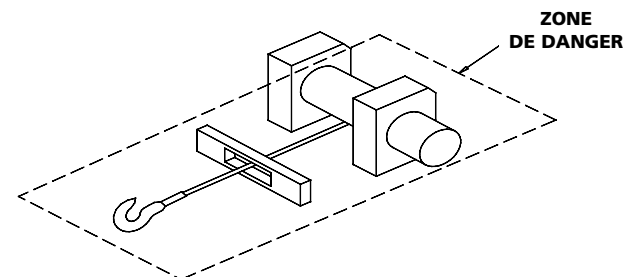


Fig. 1

4. Il est recommandé, si vous vous trouvez à 1m20 (quatre pieds) ou moins du treuil, de ne pas tenir le câble métallique et la commande à distance (si incluse) en même temps.

5. N'UTILISEZ QUE DES COMMUTATEURS, DES CONTRÔLES À DISTANCE ET DES ACCESSOIRES HOMOLOGUÉS PAR L'USINE.

Utiliser des composants qui ne sont pas approuvés par l'usine pourrait provoquer des blessures ou des dommages et pourrait annuler votre garantie.

INSTALLATION DU TREUIL

⚠ DANGER Soyez conscient que les batteries de véhicules contiennent des gaz qui sont inflammables et capables d'exploser violemment. Vous devriez prendre les précautions suivantes avant de réaliser la connexion à une batterie:

- * Portez des lunettes de protection.
- * Enlevez tous vos bijoux.
- * Suivez le schéma électrique inclus dans les consignes d'installation.
- * Gardez les spectateurs à distance.

En cas d'explosion de la batterie, vous devriez rincer l'acide immédiatement. Consultez un professionnel médical aussitôt que possible.

1. Montez le treuil à une base solide. Soyez certain que votre support structural est suffisamment solide pour supporter les forces de traction nominales du treuil.
2. Bien que vous puissiez choisir la position de montage, n'oubliez jamais que votre treuil doit fonctionner avec le câble métallique en position d'embobinage par le dessous sur le tambour de câble métallique. Votre treuil est conçu pour être ENROULÉ et DÉROULÉ d'une seule direction. N'ESSAYEZ PAS d'inverser le fonctionnement du treuil.

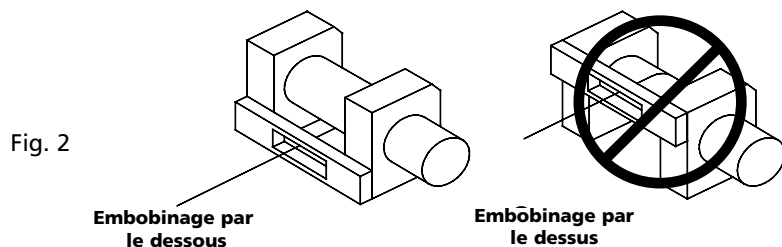


Fig. 2

⚠ ATTENTION Ne soudez ou n'usinez aucune pièce du treuil. L'usinage ou le soudage risque d'affaiblir l'intégrité structurale du treuil et annulera votre garantie.

3. Si vous ne comprenez pas une consigne ou si vous avez une question qui n'est pas couverte dans les manuels accompagnant votre treuil ou votre kit de montage, veuillez contacter le Service Clientèle de Superwinch.

CÂBLE MÉTALLIQUE

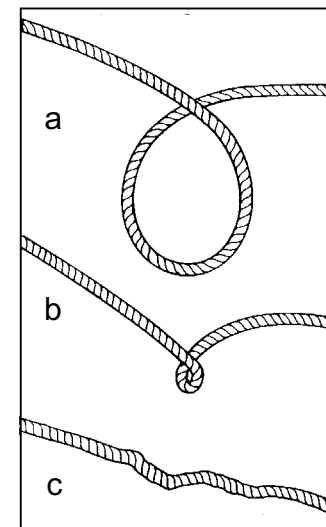
1. La longévité du câble métallique est directement reliée au soin qu'il reçoit. Le câble métallique sur un nouveau treuil et tous les câbles de rechange doivent être rebobinés sous une charge minimale de 100 livres avant d'utiliser le treuil. Sinon, le câble métallique sera endommagé. Inspectez le câble métallique avant usage. Les zones écrasées, pincées, éraillées ou entortillées réduisent énormément la portance. Remplacez le câble métallique endommagé.

2. Empêchez les nœuds avant qu'ils ne se produisent.

(a) Voici le début d'un nœud. À ce moment-là, il faudrait redresser le câble métallique.

(b) Le câble métallique a été tiré et la boucle s'est resserrée en un nœud. Le câble métallique est maintenant endommagé de façon permanente et ne devrait pas être utilisé.

(c) Le résultat de l'entortillement est que chaque toron tire avec une force différente, ce qui fait casser les torons sous la tension la plus grande et réduit la portance du câble métallique.



3. Lorsqu'il s'avère nécessaire de rebobiner le câble métallique sans charge après utilisation, tenez le fil conducteur du commutateur à distance dans une main et le câble métallique dans l'autre. Partez d'aussi loin du véhicule que le permettra le commutateur à distance, activez le commutateur, faites entrer en marchant plusieurs pieds de câble, et relâchez le commutateur. Répétez le processus. Relâchez toujours le commutateur avant que votre main n'arrive à 1m20 (quatre pieds) du guide-câble (l'ouverture physique par où passe le câble métallique).

4. Soyez certain que le câble métallique vienne se placer sur le tambour de manière égale et serrée. Un tambour avec un embobinage lâche permet au câble métallique de s'enfoncer dans les couches de câble métallique sur le tambour et de se coincer.

5. Il n'est pas conseillé de graisser ou d'huiler le câble métallique, car la contamination par la saleté réduira la longévité du câble métallique.

PRÉPARATION DU TREUIL

⚠ DANGER Portez des gants de cuir lourd quand vous manipulez le câble métallique. Ne laissez pas le câble métallique vous glisser entre les mains, même avec des gants. Quand vous manipulez le crochet, utilisez toujours un protège-mains (voir la fig. 4). Ne mettez jamais les doigts dans le crochet. Passer un ou plusieurs doigts dans le crochet pourrait aboutir à une blessure.

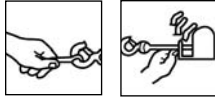
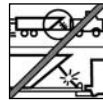


Fig. 4

Incorrect

1. Quand vous ancrez le véhicule de traction, mettez le frein de stationnement et bloquez les roues. Gardez le frein à pied du véhicule au plancher et placez les transmissions automatique et manuelle au neutre.



⚠ AVERTISSEMENT Inspectez le commutateur et le câblage électrique pour détecter des craquelures, des endroits pincés, des fils effilochés ou des connexions desserrées. Un fil conducteur endommagé et court-circuité pourrait amener le treuil à fonctionner aussitôt branché.

2. Lorsque vous utilisez le commutateur à distance de l'intérieur d'un véhicule, passez-le toujours par une fenêtre pour éviter de pincer le câble dans la portière.

TREUILLAGE

⚠ DANGER Ne touchez jamais le câble métallique ou le crochet lorsqu'ils sont tendus ou sous charge. Même au repos, le câble métallique du treuil pourrait être tendu. Ne guidez jamais un câble métallique sur le tambour avec vos mains quand le câble est tendu (voir la fig. 5).

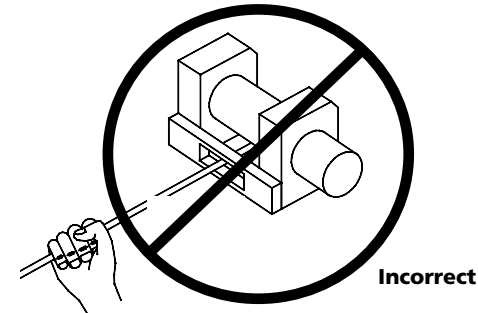


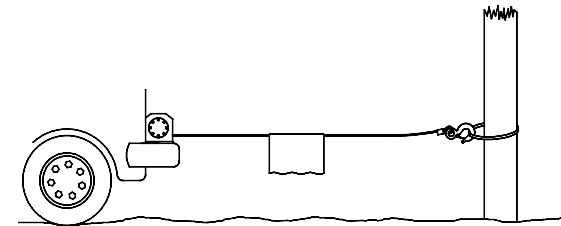
Fig. 5

Incorrect

1. Effectuez le treuillage avec au moins cinq tours de câble métallique autour du tambour du treuil. Avec moins de tours, le câble métallique pourrait se détacher du tambour sous charge.

2. Lorsque vous tirez une charge, placez une couverture, un manteau ou une bâche sur le câble métallique près de l'extrémité munie du crochet (voir la fig. 6). Cela ralentira le fouettement d'un câble métallique brisé et aidera à empêcher une blessure grave. Levez le capot pour protéger le pare-brise.

Fig. 6

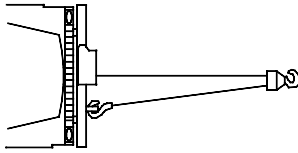


⚠ AVERTISSEMENT Notez la capacité nominale du treuil et ne la dépassez pas.

3. Doublez le câble avec un palan (voir la fig. 7) pour réduire la charge sur le treuil, sur le câble métallique et sur la batterie. Le doublage du câble réduira aussi la vitesse de câble du treuil. Soyez certain que tout l'équipement utilisé convient à la valeur nominale de traction maximale du treuil. Lorsque vous doublez le câble, les palans devraient présenter au moins deux fois la valeur nominale de traction du treuil.

TREUILLAGE

Fig. 7



- Si vous installez un crochet de dépannage pour doubler le câble, vous devriez l'attacher au châssis du véhicule.
- Ajouter un guide-câble au treuil diminuera l'usure du câble métallique au cours des tractions angulaires (voir la fig. 8). Les roulements atténueront le frottement et l'abrasion sur le câble métallique.

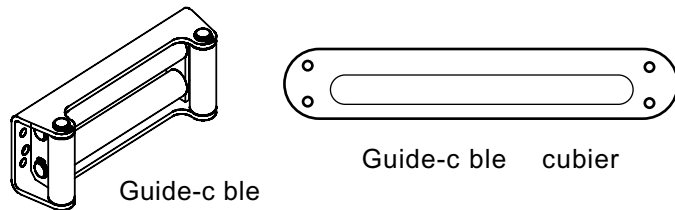


Fig. 8

- Tirez en ligne droite autant que possible pour limiter l'accumulation de câble métallique d'un côté du tambour.
- Le moteur du véhicule doit être en marche pendant que le treuil fonctionne. Si un treuillage important est effectué sans que le moteur ne soit en marche, il se peut que la batterie soit trop faible pour faire redémarrer le moteur.

ATTENTION Servez-vous d'un palan pour éviter le treuillage à angles marqués. La succession inégale de couches endommagera sérieusement le treuil et le câble métallique. On peut remédier à la situation en attachant la charge, en débobinant le câble métallique et en le repositionnant de l'autre côté du tambour.

DANGER Ne débrayez pas sous charge. Si votre treuil est équipé d'un embrayage de bobinage libre, soyez certain qu'il n'y a aucune tension sur le câble métallique lorsque vous débrayez. Avant d'effectuer le treuillage d'une charge, assurez-vous que l'embrayage est engagé entièrement.

AVERTISSEMENT Utilisez le treuil pour déplacer la charge. N'essayez pas d'aider le treuil en déplaçant le véhicule. La combinaison des tractions du treuil et du véhicule pourrait surcharger le câble métallique et la charge pourrait briser le treuil.

DANGER Ne vous fiez jamais au treuil pour maintenir une charge en place. Aucun de nos treuils n'est muni de mécanismes de fixation de charge et ils risquent de se débobiner ou de tomber en panne sous l'effet d'une charge par à-coup pendant le transport. Vous devriez attacher la charge par d'autres moyens et en détacher le crochet du treuil.

CÂBLAGE

AVERTISSEMENT Prenez votre temps pendant le câblage et prévoyez un facteur de sécurité raisonnable. Un câblage inadéquat peut endommager véhicule et équipement. Il peut aussi causer des blessures.

- Ne manipulez jamais le câble métallique ou le câblage lorsque quelqu'un d'autre se trouve au commutateur de commande.

ATTENTION Utilisez une élingue en nylon quand vous attachez le câble métallique à un point d'ancrage. Ne rattachez pas le crochet au câble métallique, ce qui pourrait faire casser le câble.

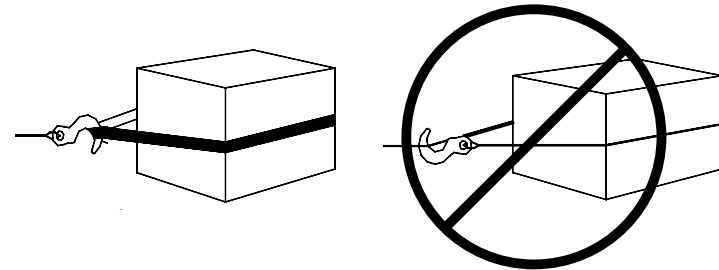


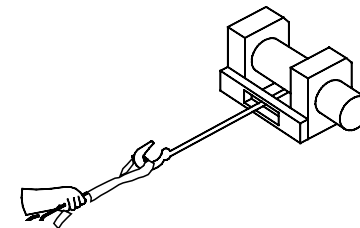
Fig. 9

Correct

Incorrect

AVERTISSEMENT Utilisez toujours le protège-mains (voir la fig. 10). Ne tenez pas le crochet avec la main. Ceci est important non seulement lorsque vous embobinez le câble métallique, mais aussi lorsque vous sortez le câble métallique du treuil en marche.

Fig. 10



- Faites fonctionner le treuil de façon intermittente pour raidir le câble métallique. Quand vous utilisez un palan, soyez certain que le câble métallique passe adéquatement dans toutes les poulies avant d'exercer une charge.

AVERTISSEMENT N'embrayez pas à nouveau tandis que le treuil est en marche.

AVERTISSEMENT Ayez toujours une vue bien dégagée du fonctionnement du treuil. Ne cachez jamais les étiquettes d'avertissement et d'instructions.

CÂBLAGE

3. La figure 11 illustre le câblage le plus usité. Une élingue en nylon sert à protéger l'arbre lorsqu'il sert de point d'ancrage et le câble métallique est attaché de façon à utiliser l'élingue. L'usage d'une chaîne ou d'un câble métallique n'est pas recommandé à cause du dommage qu'il risque de causer à l'arbre.

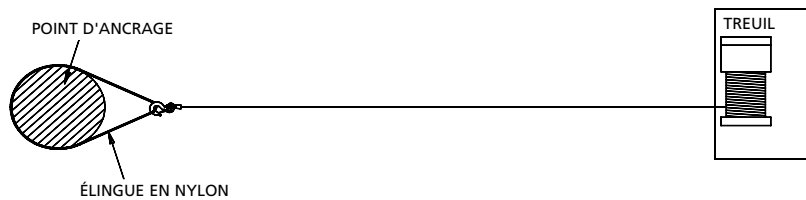


Fig. 11

4. La figure 12 présente un mode de câblage utilisé pour obtenir un avantage mécanique. L'usage d'un palan doublera presque la capacité du câble de traction.

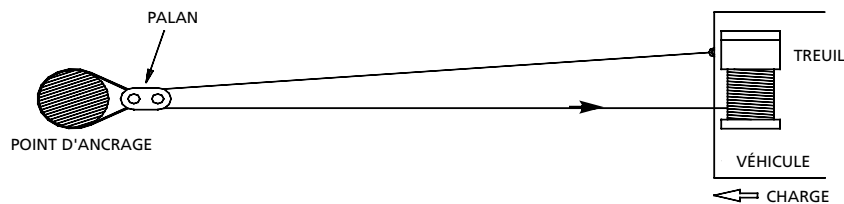


Fig. 12

CÂBLAGE

5. La figure 13 illustre l'utilisation d'un palan pour changer la direction de la traction. On peut obtenir un avantage mécanique en attachant un palan à l'élingue en nylon avec une manille et en faisant passer le câble métallique jusqu'au point d'ancrage.

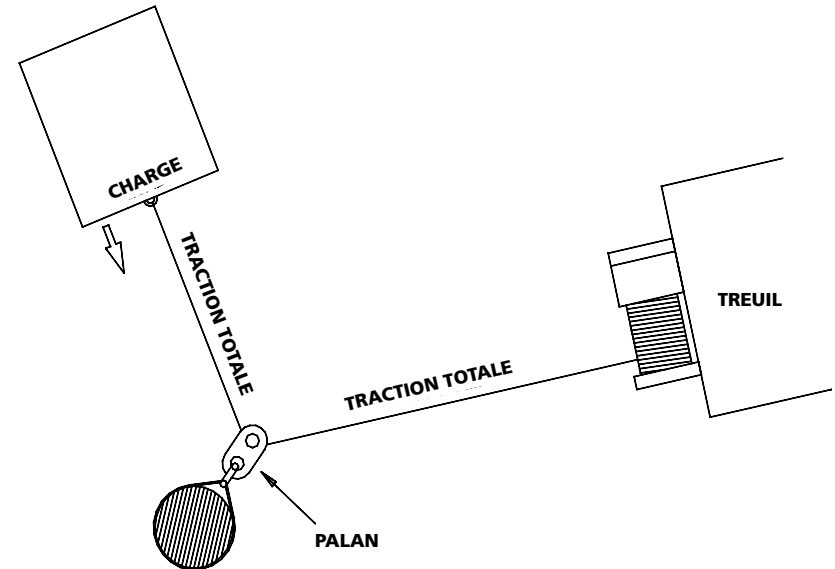


Fig. 13

ATTENTION *L'équipement tel que les crochets, les palans, les courroies etc., doivent être de taille appropriée à la tâche de treuillage et doivent être inspectés régulièrement pour tout dommage pouvant réduire leur force.*