

YAKIMA DoubleDown 2,4,&5 **US**

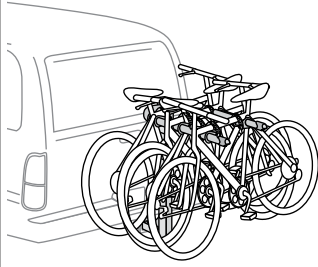

DO NOT USE THIS PRODUCT WITH HITCH EXTENDERS.
 USE ONLY YAKIMA ADAPTERS WITH THIS PRODUCT. DO NOT USE ANY OTHER BRAND TONGUE ADAPTER.

For Your Safety
Warranty Registration on-line
 YAKIMA.com

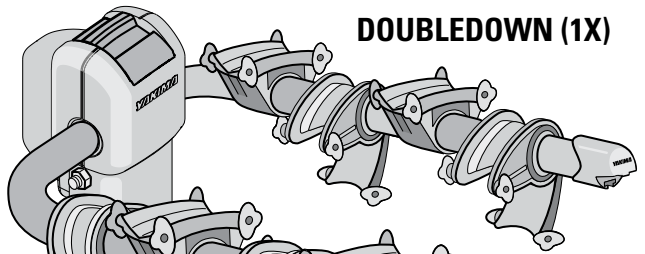

DOUBLEDOWN (1X)

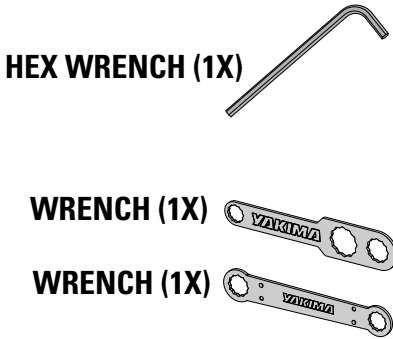

HEX WRENCH (1X)

WRENCH (1X)

WRENCH (1X)

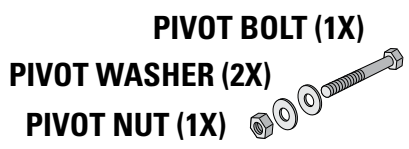

PIVOT BOLT (1X)

PIVOT WASHER (2X)

PIVOT NUT (1X)

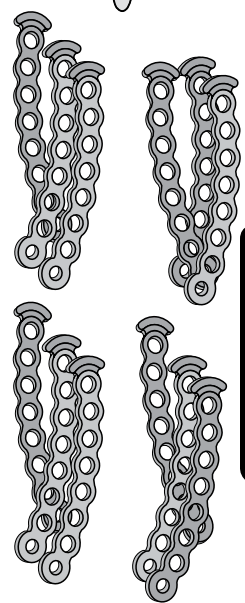

WHEEL STRAP

DoubleDown 2
 6 straps
DoubleDown 4
 12 straps
DoubleDown 5
 15 straps

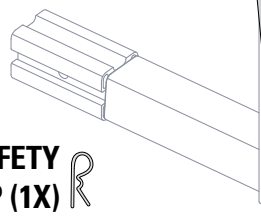

SAFETY CLIP (1X)

HITCH BOLT (1X)

LOCK WASHER (1X)

WASHER(1X)

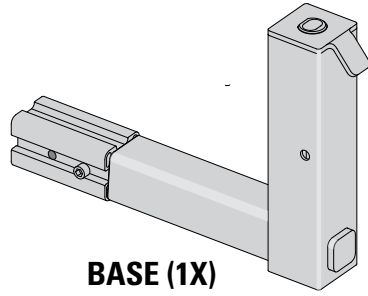

BASE (1X)

PURCHASE SEPARATELY:

DeadLock
 Locks bikes to carrier, and carrier to vehicle.
 Part #8002411
 See at www.yakima.com

HitchSki
-for DoubleDown 4 & 5 ONLY-
 Carries up to 6 pr. skis or 4 snow boards.
 Part #8002418
 See at www.yakima.com

! IMPORTANT WARNING

IT IS CRITICAL THAT ALL YAKIMA RACKS AND ACCESSORIES BE PROPERLY AND SECURELY ATTACHED TO YOUR VEHICLE. IMPROPER ATTACHMENT COULD RESULT IN AN AUTOMOBILE ACCIDENT, AND COULD CAUSE SERIOUS BODILY INJURY OR DEATH TO YOU OR TO OTHERS. YOU ARE RESPONSIBLE FOR SECURING THE RACKS AND ACCESSORIES TO YOUR CAR, CHECKING THE ATTACHMENTS PRIOR TO USE, AND PERIODICALLY INSPECTING THE PRODUCTS FOR ADJUSTMENT, WEAR, AND DAMAGE. THEREFORE, YOU MUST READ AND UNDERSTAND ALL OF THE INSTRUCTIONS AND CAUTIONS SUPPLIED WITH YOUR YAKIMA PRODUCT PRIOR TO INSTALLATION OR USE. IF YOU DO NOT UNDERSTAND ALL OF THE INSTRUCTIONS AND CAUTIONS, OR IF YOU HAVE NO MECHANICAL EXPERIENCE AND ARE NOT THOROUGHLY FAMILIAR WITH THE INSTALLATION PROCEDURES, YOU SHOULD HAVE THE PRODUCT INSTALLED BY A PROFESSIONAL INSTALLER SUCH AS A QUALIFIED GARAGE OR AUTO BODY SHOP.

1

INSTALL TONGUE.

Push the tongue into the hitch plate, aligning the holes.

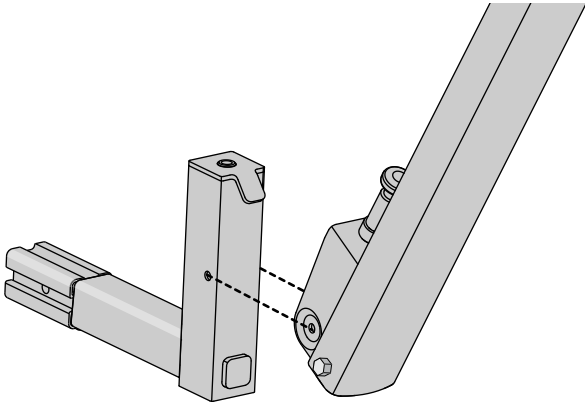

2

- Install hex bolt and a flat washer.
- Add a second washer, attach a nut.

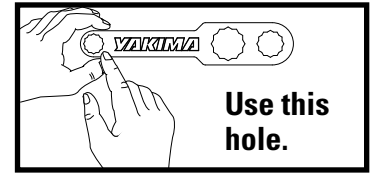
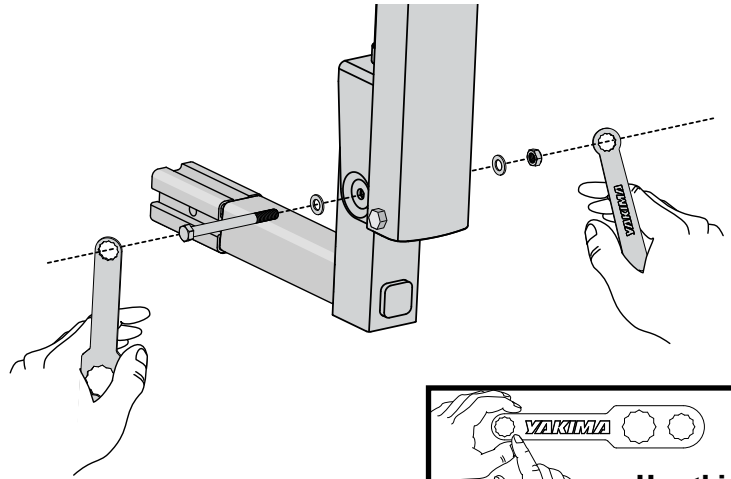

3

IF YOUR VEHICLE'S HITCH IS 1 1/4": REMOVE THE 2" HITCH ADAPTER, AND THE PLASTIC SLEEVE.



FOR 2" HITCHES: PROCEED TO NEXT STEP.

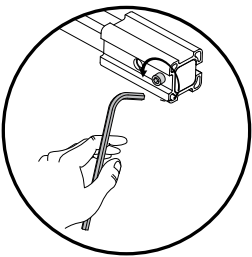

Remove the bolt from the adapter using the hex wrench.

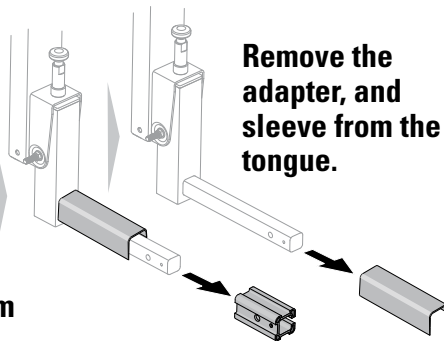

4

INSERT TONGUE INTO VEHICLE'S HITCH.



IF SPARE TIRE CAUSES INTERFERENCE, DO NOT USE THIS PRODUCT!

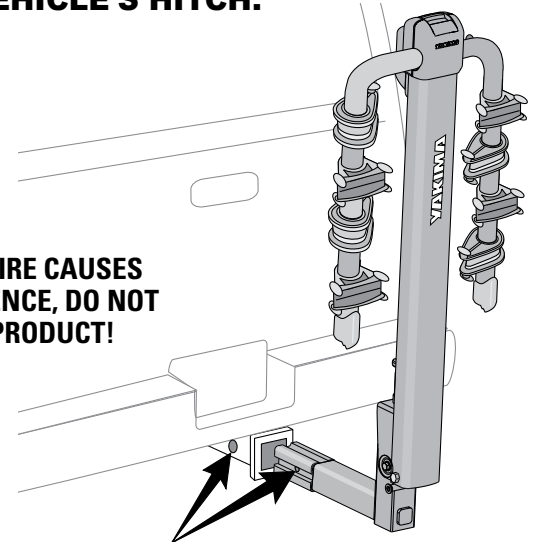

Align the holes in the receiver to the holes in the tongue.

5

INSTALL LARGE BOLT AND LOCK-WASHER.

- Install bolt from right side of receiver.

- Install safety pin.

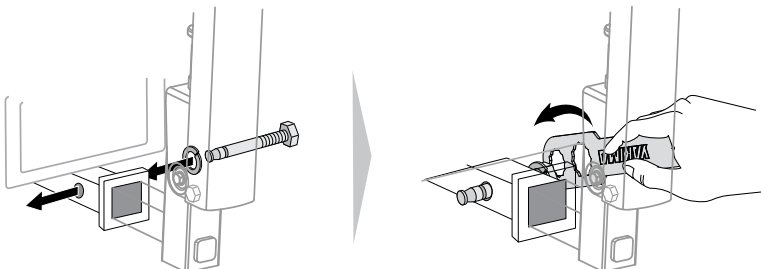

• TIGHTEN with wrench.

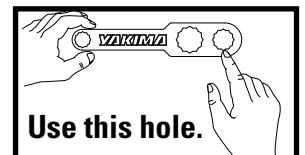
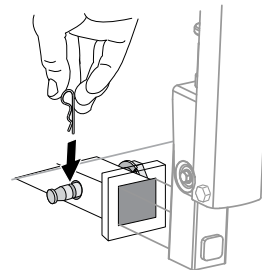

6 EXTEND ARMS.

Pull the lever to release the arms from locked-down position.

CAUTION
Keep fingers away from ALL moving parts!

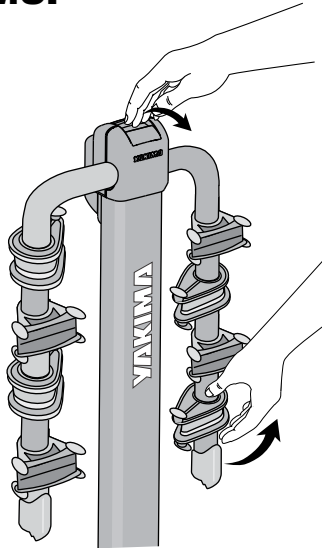

RAISE ARMS COMPLETELY.

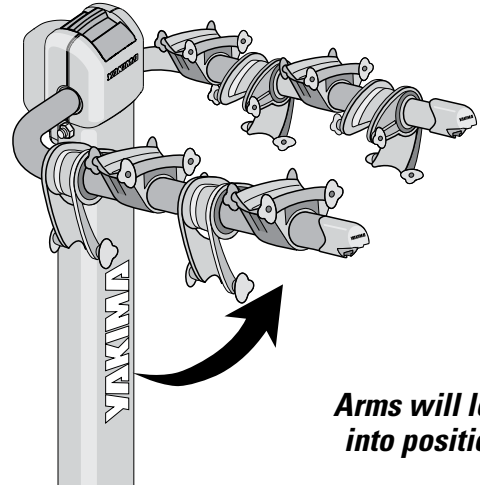

Arms will lock into position.

7 Attach one rubber strap to each cradle and stabilizer.

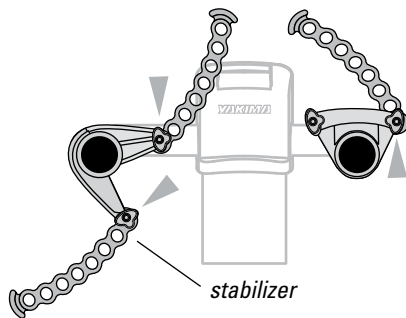
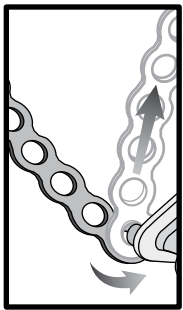

8 CRADLE POSITIONING

To slide cradles along the carrier arms, close cradle and stabilizer.

Close cradles while loading bikes.

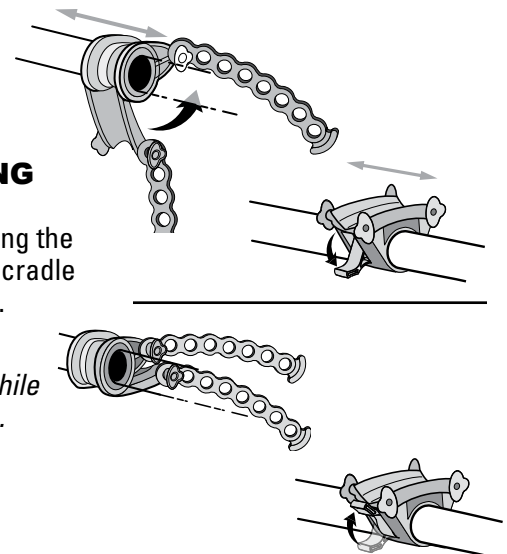

9 LOAD HEAVIEST BIKE FIRST.

- Always load first bike with chain away from vehicle.
- Compress cradles against stabilizer.

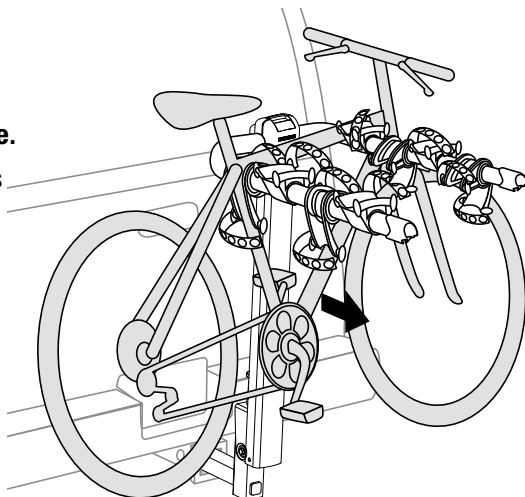

10 Stabilize the bike frame in the cradle.

Arrange bikes for best stabilization.

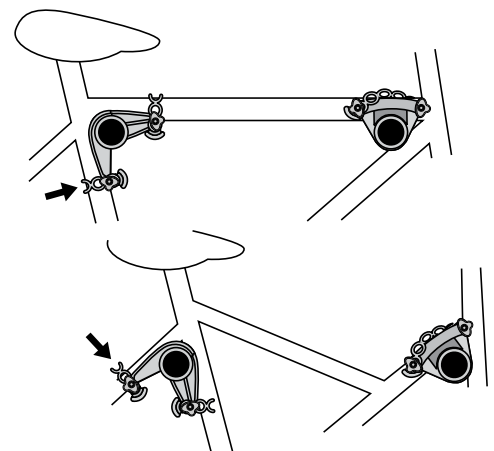

11 Pull straps tightly over frame diagonally, hook into place.

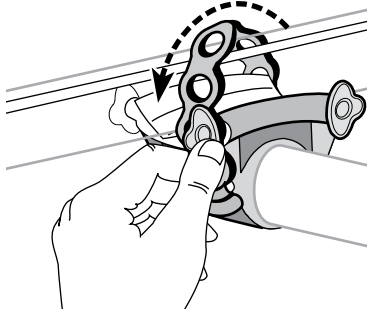

The straps can be routed under the cables.

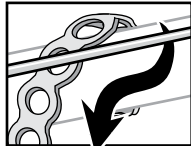

12

LOAD REMAINING BIKES.

Alternate bike directions to avoid interference. Stabilize bike, secure with straps.

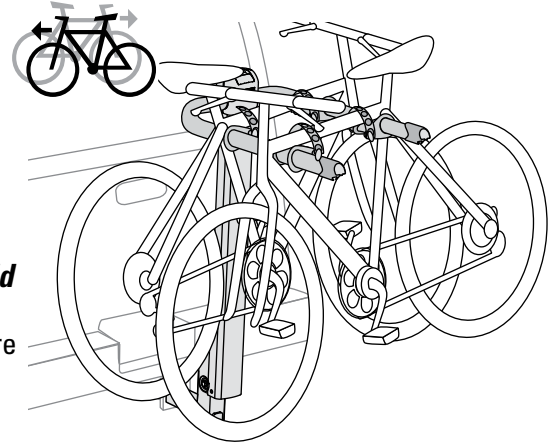

13 FOLD MAST DOWN TO ACCESS THE REAR:

- Unload the bikes.
- Pull release knob upward.
- Fold mast down.
- When finished be sure to bring mast back to the upright and locked position.



CAUTION: KEEP FINGERS AWAY FROM ALL MOVING PARTS!

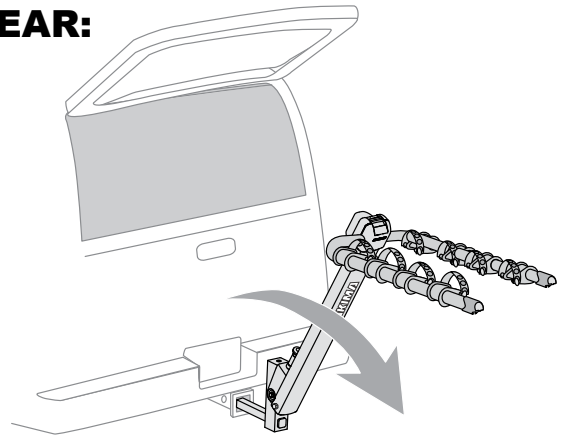
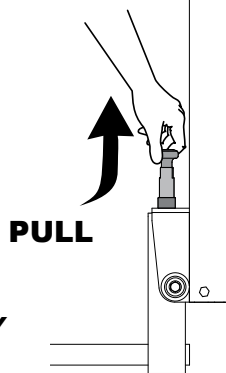

CAUTION: NEVER OPERATE VEHICLE WITH DOUBLEDOWN IN FOLDED POSITION!

14 FOLD CARRIER ARMS WHEN NOT IN USE.

- Pull release lever forward.
- Pull up slightly on arms while pulling lever.
- Fold arms.

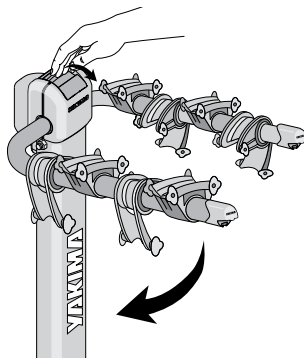

Be sure arms lock in down position.

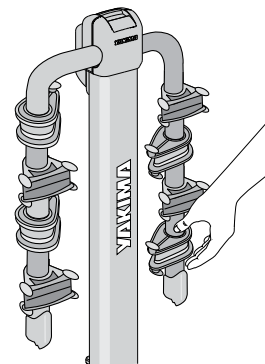

15 PERFORM SAFETY CHECKS

- Mast must be locked into place when operating vehicle.
- Be sure the straps are hooked securely over the bike frames.
- Replace straps if cracked or worn.
- Be sure all hardware is secured according to instructions.
- Do not let bicycle tires hang near vehicle's hot exhaust.



IF YOUR VEHICLE HAS A REAR HATCH:

On some vehicles, hatch interference is unavoidable. Use caution when opening your hatch.



DoubleDown mast must be locked in place before loading bikes or moving vehicle!

CLICK

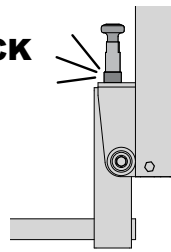

MAINTENANCE

Use non-water soluble lubricant on moving metal parts. Use a soft cloth with water and mild detergent to clean rubber parts.



IMPORTANT LOAD LIMITS

DoubleDown 2 - 2 bicycles, 30 lbs. each.

DoubleDown 4 - 4 bicycles, 30 lbs. each.

DoubleDown 5 - 5 bicycles, 30 lbs. each.

— USE —

- Off-road driving is not recommended and could result in damage to your vehicle, hitch receiver, or your bikes.
- Do not transport bicycles with attached baby seats, panniers, wheel covers, full bike covers or motors.
- Not intended for tandem, or recumbent bikes.

— INSTALLATION —

- Do not install if spare tire causes interference.
- Do not install on trailers, campers, or mobile homes.
- Remove this rack before entering an automatic car wash, and when not in use.

This product is designed for a hitch receiver, Class II or greater.

Some undersized receivers may not accept this product.

If you do not know the capabilities of your hitch receiver, consult an automotive professional.



WARNING

Attachment hardware can loosen over time. Check before each use, and tighten if necessary. Failure to perform safety checks can result in property damage, personal injury, or death.

TECHNICAL ASSISTANCE OR REPLACEMENT PARTS:

Contact your dealer or call

(888) 925-4621

Monday through Friday

7:00 AM to 5:00 PM PST



This product is covered by YAKIMA's "Love It Till You Leave It" Limited Lifetime Warranty

To obtain a copy of this warranty, go online to www.yakima.com or email us at yakwarranty@yakima.com

or call (888) 925-4621

KEEP THESE INSTRUCTIONS!

YAKIMA DoubleDown 2,4,&5

FR

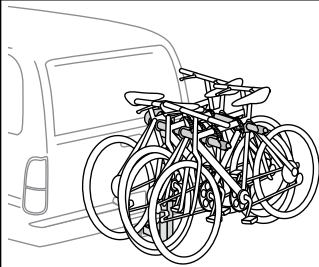

NE PAS UTILISER CE PRODUIT AVEC DES RALLONGES D'ATTELAGE.

UTILISER SEULEMENT LES ADAPTATEURS YAKIMA AVEC CE PRODUIT. N'UTILISER AUCUNE AUTRE MARQUE D'ADAPTATEUR DE LANGUETTE.

CLÉ HEXAGONALE (1X)



CLÉ (1X)



CLÉ (1X)



AXE D'ARTICULATION (1X)

RONDELLE D'AXE D'ARTICULATION (2X)

ÉCROU D'AXE D'ARTICULATION (1X)

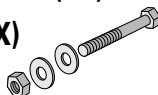

ACHETER SÉPARÉMENT :

DeadLock

Verrouille les bicyclettes au porteur et le porteur au véhicule.

Pièce no 8002411

Visiter le site Web au www.yakima.com

HitchSki

- pour les DoubleDown 4 et 5 SEULEMENT -

Peut porter jusqu'à 6 paires de skis ou 4 planches à neige.

Pièce no 8002418

Visiter le site Web au www.yakima.com

PINCE DE SÉCURITÉ (1X)

BOULON D'ATTELAGE (1X)

RONDELLE (1X)

RONDELLE DE BLOCAGE (1X)



DOUBLEDOWN (1X)

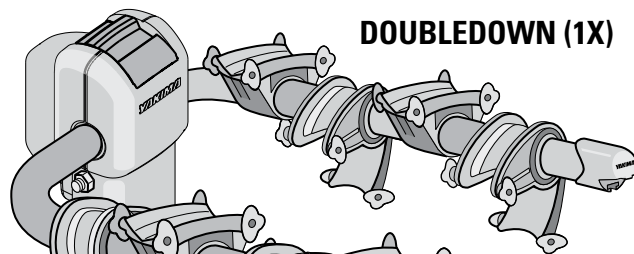

SANGLE POUR ROUE

DoubleDown 2

6 sangles

DoubleDown 4

12 sangles

DoubleDown 5

15 sangles

BASE (1X)

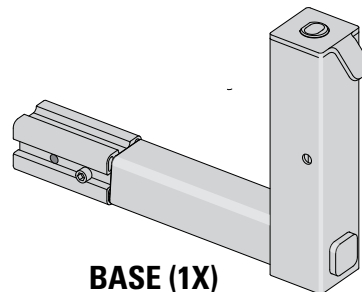

AVERTISSEMENT IMPORTANT

IL EST ESSENTIEL QUE TOUS LES SUPPORTS ET ACCESSOIRES YAKIMA SOIENT FIXÉS ET ATTACHÉS SOLIDEMENT À VOTRE VÉHICULE. UNE ATTACHE INADÉQUATE PEUT CAUSER UN ACCIDENT DU VÉHICULE ET DES BLESSURES GRAVES OU MORTELLES POUR VOUS OU POUR LES AUTRES. IL VOUS INCOMBE DE FIXER LES SUPPORTS ET ACCESSOIRES À VOTRE VÉHICULE, DE VÉRIFIER LES ATTACHES AVANT D'UTILISER LE DISPOSITIF, DE VÉRIFIER RÉGULIÈREMENT QUE LE PRODUIT EST AJUSTÉ, ET QU'IL N'EST PAS USÉ OU ENDOMMAGÉ. IL VOUS FAUT DONC LIRE ET COMPRENDRE TOUTES LES DIRECTIVES ET MISES EN GARDE FOURNIES AVEC VOTRE PRODUIT YAKIMA AVANT DE L'INSTALLER OU DE L'UTILISER. SI TOUTES LES INSTRUCTIONS ET MISES EN GARDE NE SONT PAS COMPRIS, OU SI L'ON N'A AUCUNE EXPÉRIENCE EN MÉCANIQUE ET QUE L'ON N'EST PAS TRÈS FAMILIER AVEC LES PROCÉDURES D'INSTALLATION, FAIRE INSTALLER LE PRODUIT PAR UN INSTALLATEUR PROFESSIONNEL COMME UN GARAGISTE QUALIFIÉ OU RÉPARATEUR DE CARROSSERIE.

Part #1033437 Rev.A

1 INSTALLER LA LANGUETTE.

Pousser la languette dans la plaque de l'attelage en alignant les trous.

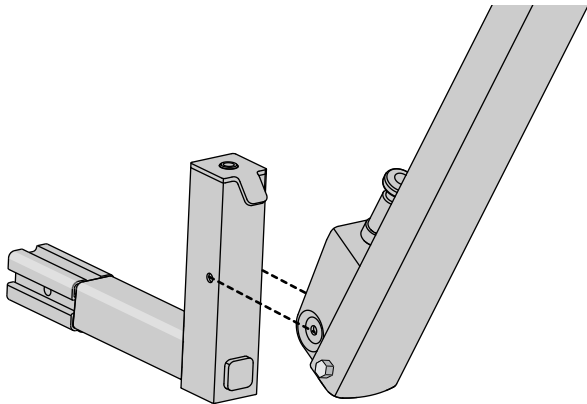

2

- Installer un boulon hexagonal et une rondelle plate.
- Ajouter une deuxième rondelle, fixer un écrou.

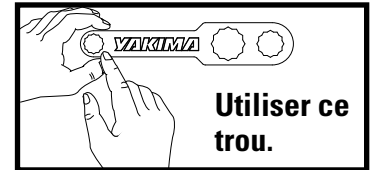
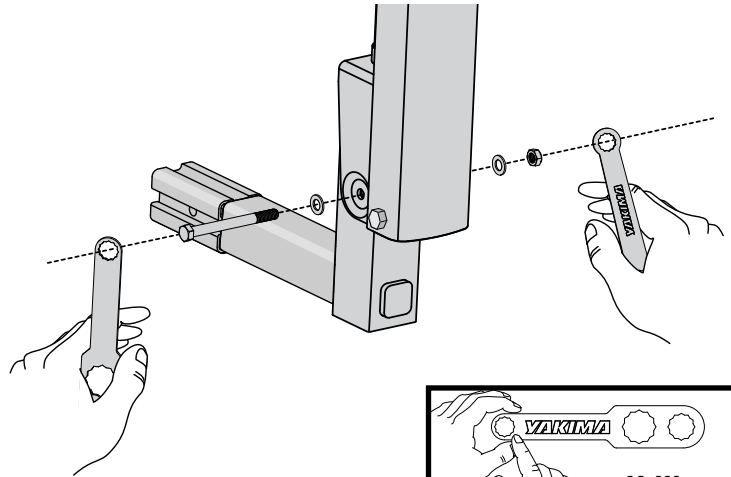

3 SI L'ATTELAGE DE VOTRE VÉHICULE EST DE 3,17 CM (1,25 PO) : ENLEVER L'ADAPTATEUR D'ATTELAGE DE 5 CM (2 PO) ET LE MANCHON EN PLASTIQUE.

POUR LES ATTELAGES DE 5 CM (2 PO) : PASSER À L'ÉTAPE SUIVANTE.

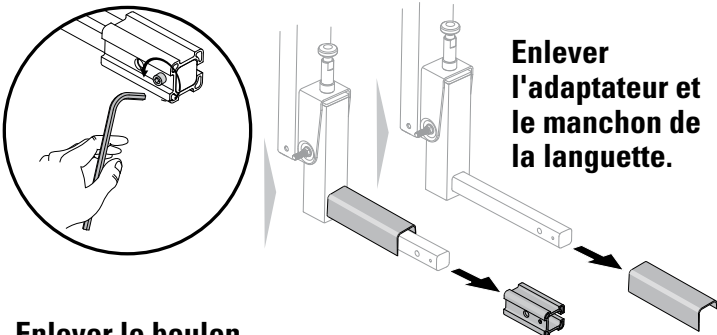

Enlever l'adaptateur et le manchon de la languette.

Enlever le boulon de l'adaptateur en utilisant la clé hexagonale.

4 INSÉRER LA LANGUETTE DANS L'ATTELAGE DU VÉHICULE.



SI LA ROUE DE SECOURS FAIT OBSTACLE, NE PAS UTILISER CE PRODUIT!

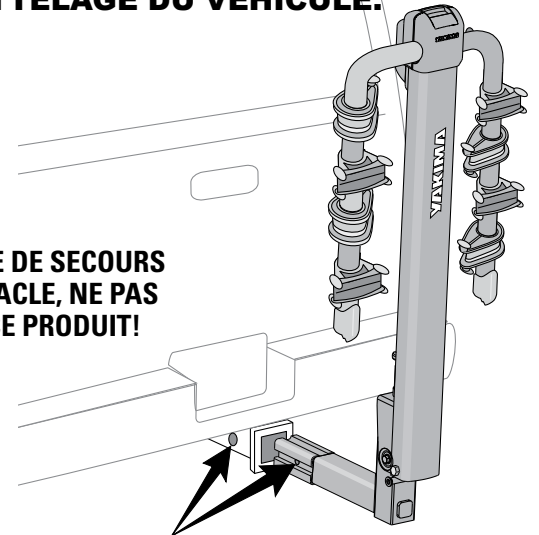

Aligner les trous dans le dispositif de réception avec ceux de la languette.

5 INSTALLER UN GROS BOULON ET UNE RONDELLE DE BLOCAGE.

- Installer le boulon à partir du côté droit du dispositif récepteur.

- Installer la goupille de sûreté.

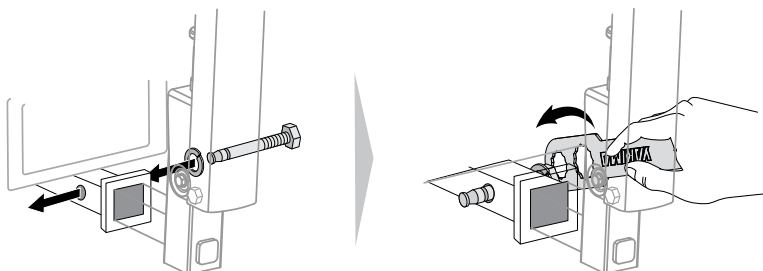

• SERRER avec une clé.



6 ÉTENDRE LES BRAS.

Tirer le levier pour dégager les bras de leur position verrouillée vers le bas.

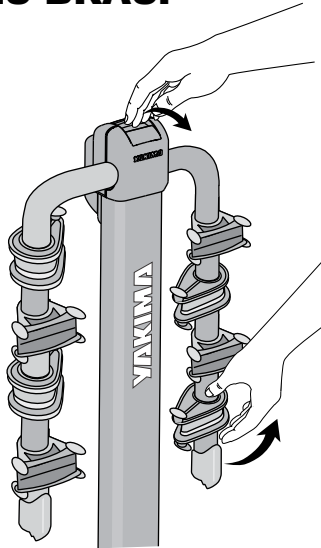

SOULEVER COMPLÈTEMENT LES BRAS.

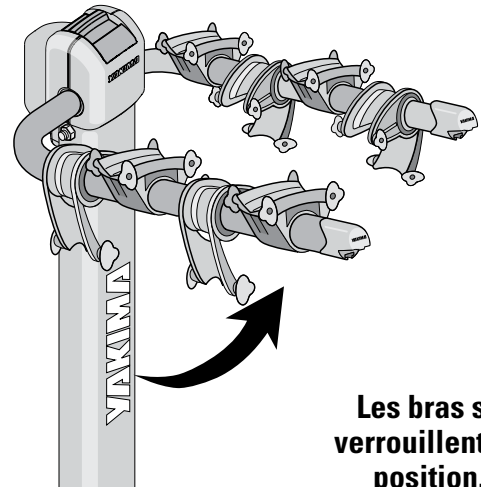

Les bras se verrouillent en position.

! **MISE EN GARDE**
Garder les doigts loin de **TOUTE** pièce mobile!

7 Fixer une sangle en caoutchouc sur chaque berceau et stabilisateur.

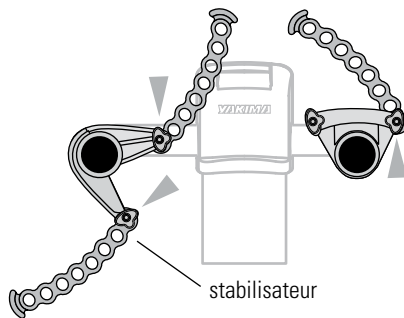
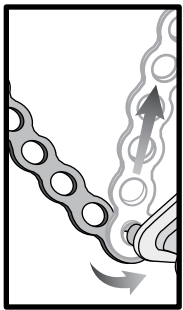

8 POSITIONNEMENT DU BERCEAU

Pour faire glisser les berceaux le long des bras porteurs, fermer le berceau et le stabilisateur.

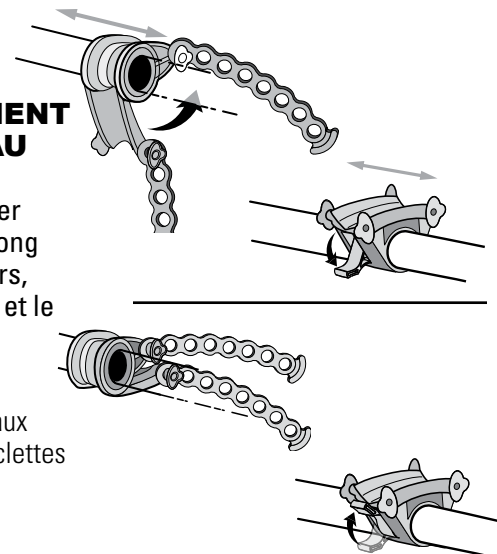

Fermer les berceaux pendant que les bicyclettes sont chargées.

9 CHARGER LA BICYCLETTE LA PLUS LOURDE EN PREMIER.

- Toujours charger la première bicyclette avec la chaîne à l'opposé du véhicule.
- Comprimer les berceaux contre le stabilisateur.

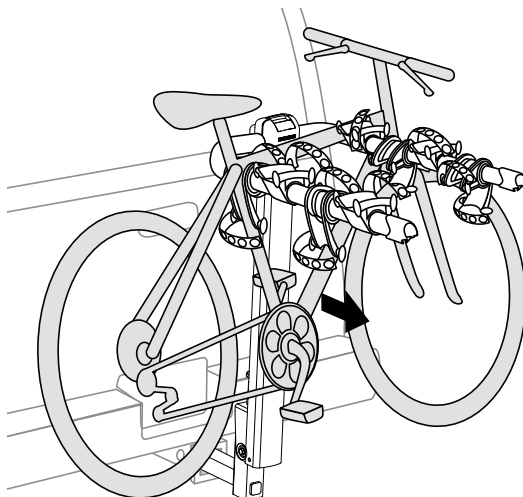

10 Stabiliser le cadre de la bicyclette dans le berceau.

Placer les bicyclettes de manière à obtenir la meilleure stabilisation.

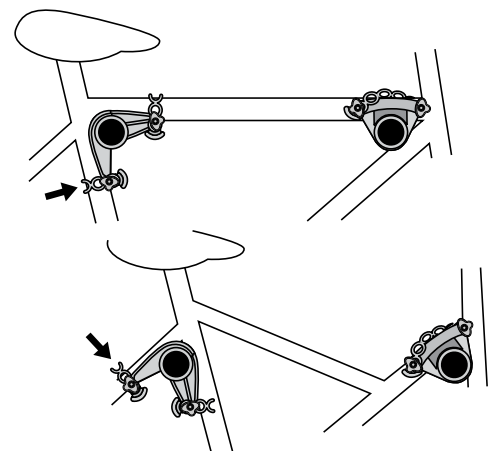

11 Tirer les sangles pour bien les serrer sur le cadre, en diagonale, avec le crochet en place.

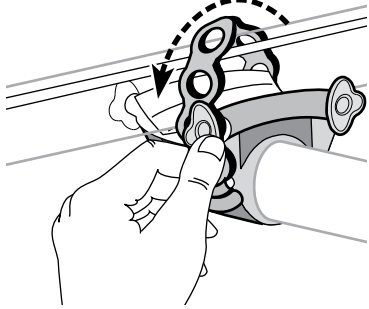

Les sangles peuvent être acheminées sous les câbles.

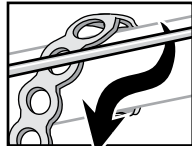

12 CHARGER LE RESTE DES BICYCLETTES.

Alternar le sens des bicyclettes pour éviter l'encombrement.
Stabiliser la bicyclette et la fixer avec des sangles.

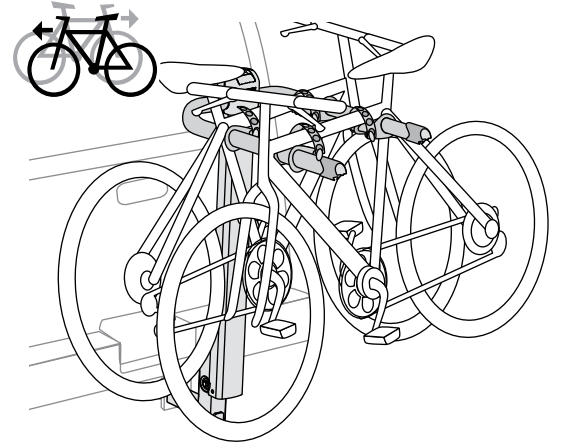

13 REPLIER LE MÂT VERS LE BAS POUR ACCÉDER À L'ARRIÈRE :

- Décharger les bicyclettes.
- Tirer le bouton de dégagement vers le haut
- Replier le mât vers le bas.
- Lorsque terminé, toujours remettre le mât en position verticale et verrouillée.



MISE EN GARDE : GARDER LES DOIGTS LOIN DE TOUTE PIÈCE MOBILE!

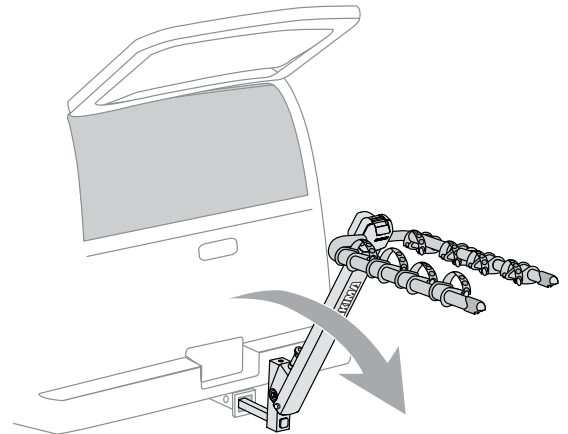
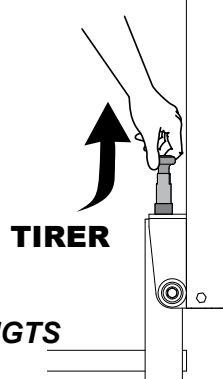

MISE EN GARDE : NE JAMAIS CONDUIRE LE VÉHICULE LORSQUE DOUBLEDOWN EST EN POSITION REPLIÉE!

14 REPLIER LES BRAS DU PORTEUR LORSQU'ILS NE SONT PAS UTILISÉS.

- Tirer le levier de dégagement vers l'avant.
- Tirer légèrement vers le haut sur les bras, tout en tirant le levier.
- Replier les bras.

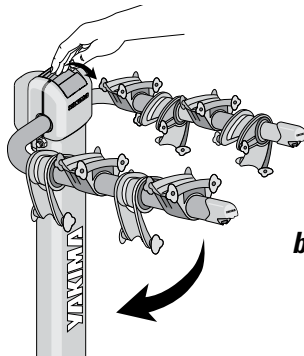

S'assurer que les bras se verrouillent lorsqu'ils sont en position vers le bas.

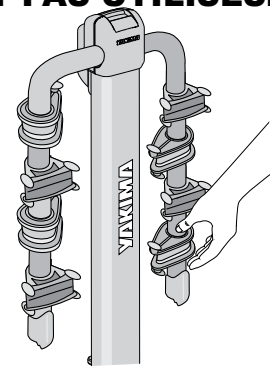

15 EFFECTUER DES VÉRIFICATIONS DE SÉCURITÉ.

- Le mât doit être verrouillé en place lors de la conduite du véhicule.
- Veiller à ce que les sangles soient accrochées fermement par-dessus les cadres des bicyclettes. • Remplacer des sangles craquelées ou usées.
- S'assurer que toute la visserie est fixée solidement selon les directives.
- Ne pas laisser les pneus des bicyclettes pendre à proximité des tuyaux d'échappement chauds.



SI VOTRE VÉHICULE EST DOTÉ D'UNE PORTE ARRIÈRE :

Sur certains véhicules, la porte arrière fera obstacle.
Faire preuve de prudence lors de l'ouverture de la porte arrière.



Le mât DoubleDown doit être verrouillé en place avant de charger les bicyclettes ou de déplacer le véhicule!

CLIC

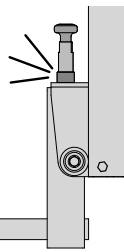

ENTRETIEN

Utiliser du lubrifiant non soluble dans l'eau sur les pièces mobiles en métal. Utiliser un chiffon doux imbibé d'eau et un détergent doux pour nettoyer les pièces en caoutchouc.



LIMITES DE CHARGE IMPORTANTES

DoubleDown 2 - 2 bicyclettes, 13,6 kg (30 lb) chaque.

DoubleDown 4 - 4 bicyclettes, 13,6 kg (30 lb) chaque.

DoubleDown 5 - 5 bicyclettes, 13,6 kg (30 lb) chaque.

— UTILISATION —

- La conduite hors route n'est pas recommandée et risque d'endommager votre véhicule, le dispositif de réception de l'attelage ou vos bicyclettes.
- Ne pas transporter des bicyclettes auxquelles sont fixées des sièges de bébé, des housses de roue, des housses pour bicyclette ou des moteurs.
- N'est pas conçu pour des tandems ou des bicyclettes à position allongée.

— INSTALLATION —

- Ne pas installer si le pneu de secours fait obstacle.
- Ne pas installer sur des remorques, camionnettes de camping ou maisons mobiles.
- Enlever ce support avant d'entrer dans un lave-auto automatique et lorsque le support n'est pas utilisé.

Ce produit est conçu pour un récepteur d'attelage de classe II ou supérieure. Certains dispositifs de réception de taille inférieure peuvent ne pas accepter ce produit. Si l'on ne connaît pas les capacités de son dispositif de réception d'attelage, consulter un professionnel de l'automobile.



AVERTISSEMENT

La visserie de fixation peut se desserrer avec le temps. Vérifier avant chaque utilisation et serrer au besoin. Le fait de négliger ces vérifications de sécurité peut causer des dommages matériels, des blessures ou la mort.

AIDE TECHNIQUE OU PIÈCES DE RECHANGE :

Contactez votre détaillant ou composez le

(888) 925-4621 Du lundi au vendredi de 7:00 à 17:00 heure normale du Pacifique



Ce produit est couvert par la garantie à vie limitée YAKIMA « Vous l'aimez tant que vous l'utilisez »

Pour obtenir une copie de cette garantie, visiter le site Web www.yakima.com ou envoyer un courriel au yakwarranty@yakima.com ou encore composer le (888) 925-4621

CONSERVER CES INSTRUCTIONS!

YAKIMA DoubleDown 2,4,&5 **ES**

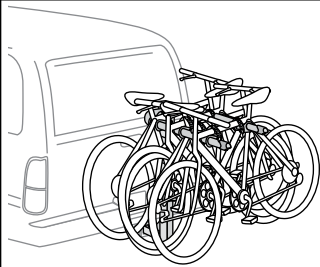

NO UTILICE ESTE PRODUCTO CON EXTENSORES DEL ENGANCHADOR.
UTILICE CON ESTE PRODUCTO ÚNICAMENTE ADAPTADORES YAKIMA. NO USE ADAPTADOR DE LENGÜETA DE NINGUNA OTRA MARCA.

LLAVE HEXAGONAL (1X)



LLAVE INGLESA (1X)



LLAVE INGLESA (1X)



PERNO DE PIVOTE (1X)

ARANDELA DE PIVOTE (2X)

TUERCA DE PIVOTE (1X)

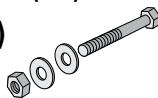

SE DEBEN COMPRAR POR SEPARADO:

Candado

Bloquea las bicicletas al transportador y el transportador al vehículo.

Parte N° 8002411

Véase en www.yakima.com
Hitch Ski (Enganchador de esquís)

-ÚNICAMENTE para los modelos DoubleDown 4 y 5 -

Transporta hasta 6 pares de esquís o 4 tablas para nieve.

Parte N° 8002418

Véase en www.yakima.com

MORDAZA DE SEGURIDAD (1X)

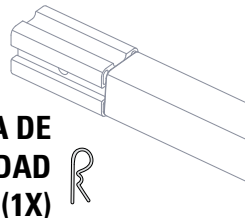

PERNO DE ENGANCHE (1X)

ARANDELA (1X)

ARANDELA DE SEGURIDAD (1X)

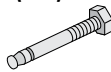

DOUBLEDOWN (1X)

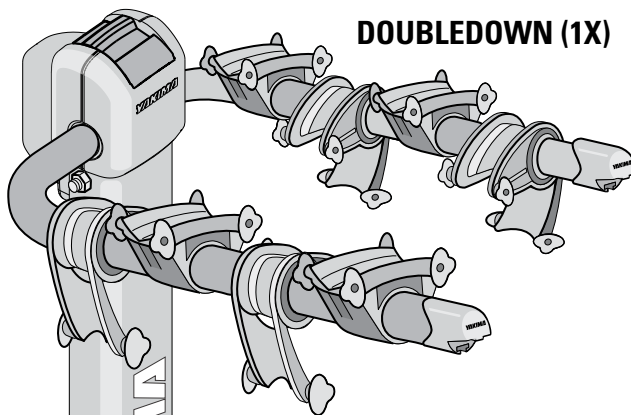

FAJA DE SUJECIÓN DE LA LLANTA

DoubleDown 2
6 fajas de sujeción
DoubleDown 4
12 fajas de sujeción
DoubleDown 5
15 fajas de sujeción

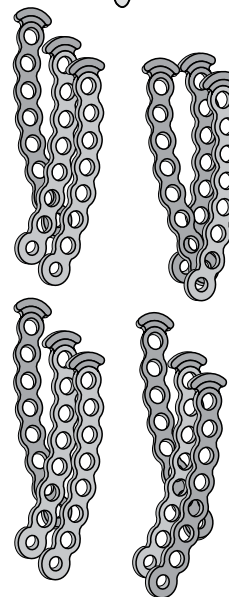

BASE (1X)

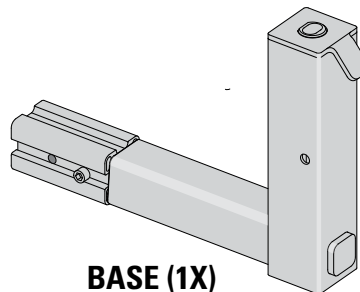

ADVERTENCIA IMPORTANTE

Es fundamental que todos los soportes y accesorios YAKIMA estén sujetos de forma apropiada y segura a su vehículo. Si no se sujetan adecuadamente, se podrían producir accidentes automovilísticos y causarle a usted o otras personas serias lesiones corporales o la muerte. Usted es el responsable de fijar los soportes y accesorios a su automóvil, revisar las sujeciones antes de usarlas e inspeccionar periódicamente los productos para verificar su ajuste o si han sufrido desgaste o daño. En consecuencia, debe leer y comprender todas las instrucciones y precauciones suministradas con su producto YAKIMA antes de su instalación o uso. Si no comprende todas las instrucciones y precauciones, o bien, si no tiene experiencia mecánica y no está familiarizado del todo con los procedimientos de instalación, debe llamar a un instalador profesional, tal como un taller automotriz calificado o una tienda de partes de automóvil, para que le instalen el producto.

1 INSTALE LA LENGÜETA.

Empuje la lengüeta hacia la base del enganchador y alinee los agujeros.

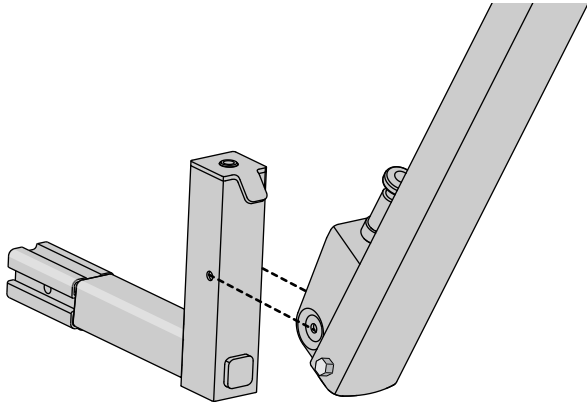

2

- Instale el perno hexagonal y una arandela plana.
- Agregue una segunda arandela, ponga una tuerca.

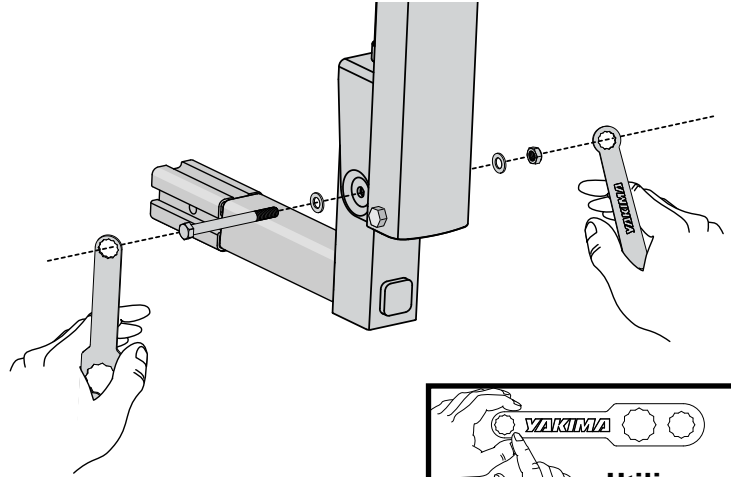

3

SI EL ENGANCHADOR DE SU VEHÍCULO ES DE 1 1/4": RETIRE EL ADAPTADOR DEL ENGANCHADOR DE 2" Y LA FUNDA PLÁSTICA.

 PARA ENGANCHADORES DE 2": PROSIGA CON EL PASO SIGUIENTE.

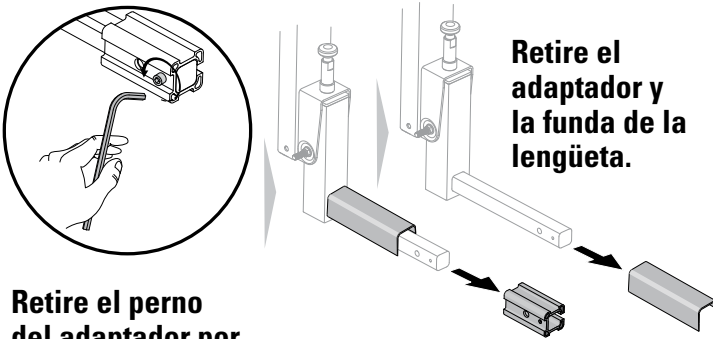

Retire el adaptador y la funda de la lengüeta.

Retire el perno del adaptador por medio de la llave hexagonal.

4

INSERTE LA LENGÜETA EN EL ENGANCHADOR DEL VEHÍCULO.



SI LA LLANTA DE REPUESTO CAUSA INTERFERENCIA, ¡NO USE ESTE PRODUCTO!

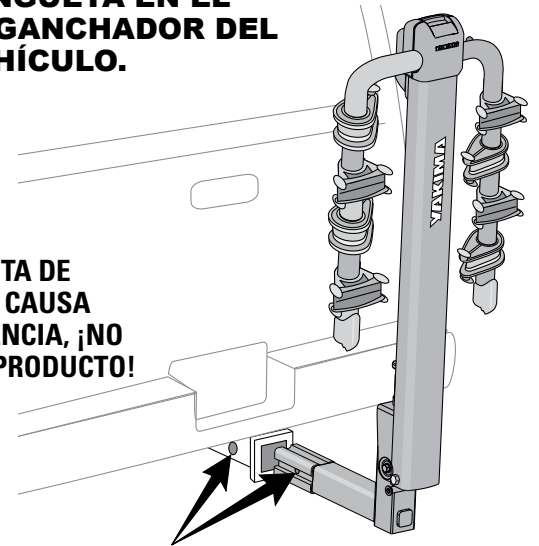

Alinee los agujeros del receptor con los agujeros de la lengüeta.

5

INSTALE EL PERNO GRANDE Y LA ARANDELA DE SEGURIDAD.

- Instale el perno por el lado derecho del receptor.

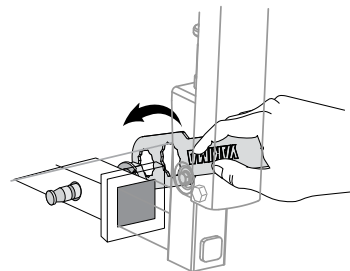
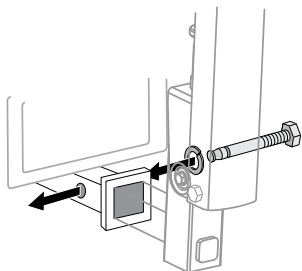

• APRIETE con llave inglesa.

- Instale el pasador de seguridad.

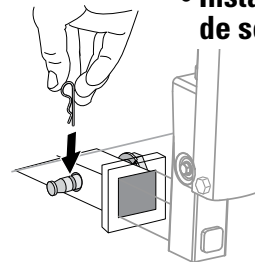

6 DESPLIEGUE LOS BRAZOS.

Tire de la palanca para soltar los brazos de la posición de bloqueo hacia abajo.

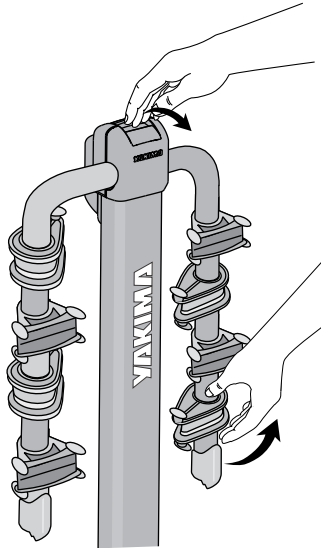

ELEVE LOS BRAZOS COMPLETAMENTE.

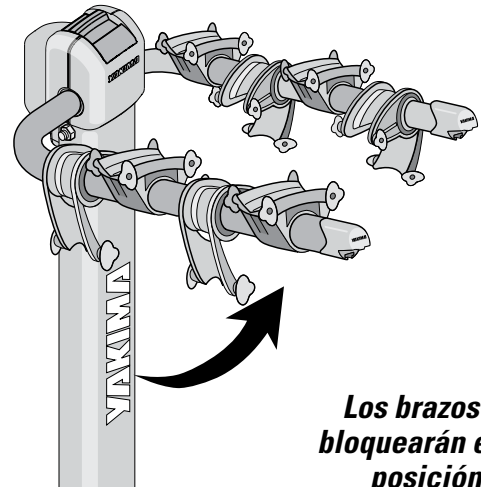

Los brazos se bloquearán en su posición.

! PRECAUCIÓN
¡Mantenga los dedos alejados de **TODAS** las piezas móviles!

7 Fije una faja de sujeción de caucho en cada soporte y estabilizador.

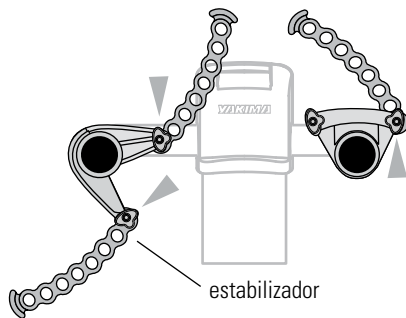
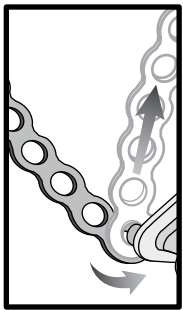

8 POSICIONAMIENTO DEL SOPORTE

Para deslizar los soportes a lo largo de los brazos del transportador, cierre el soporte y el estabilizador.

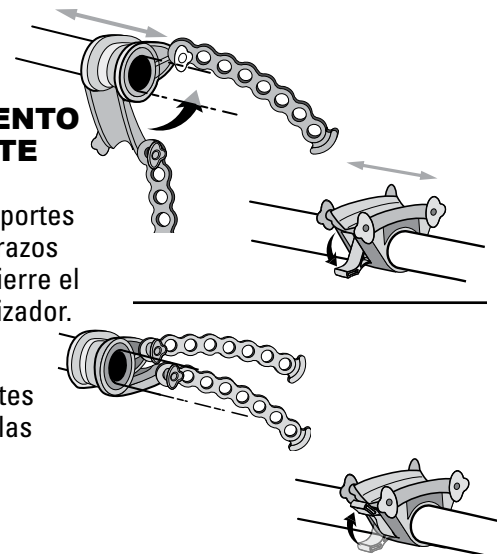

Cierre los soportes mientras carga las bicicletas.

9 CARGUE PRIMERO LA BICICLETA MÁS PESADA.

- Siempre cargue la primera bicicleta con la cadena lejos del vehículo.
- Prese los soportes contra el estabilizador.

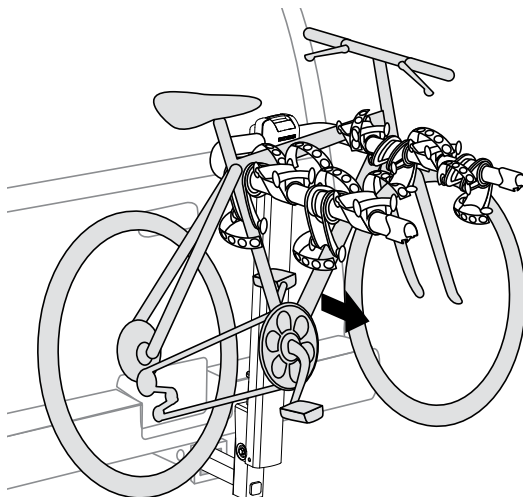

10 Estabilice el chasis de la bicicleta en el soporte.

Organice la disposición de las bicicletas para lograr la mejor estabilización.

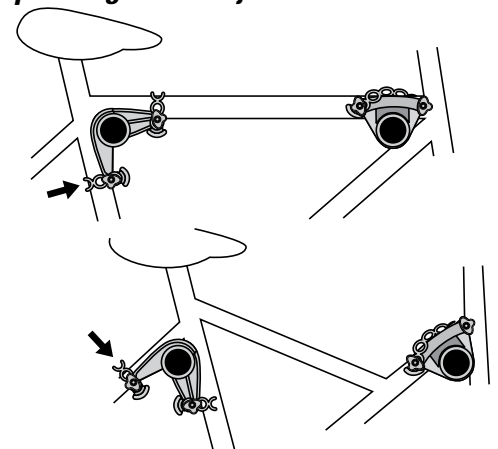

- 11** Tire firmemente de las fajas de sujeción en forma diagonal sobre el chasis; engánchelas en su posición.

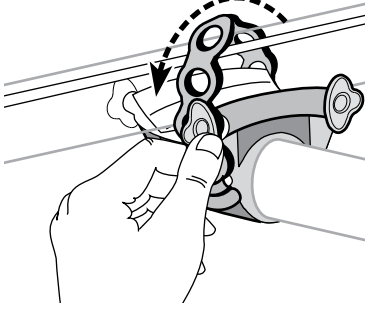

Las fajas de sujeción se pueden pasar por debajo de los cables.

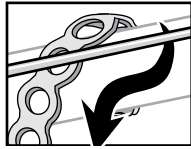

- 12** **CARGUE LAS DEMÁS BICICLETAS.**

Ordene las bicicletas en sentido alterno para evitar interferencia. Estabilice la bicicleta; asegúrela con fajas de sujeción.

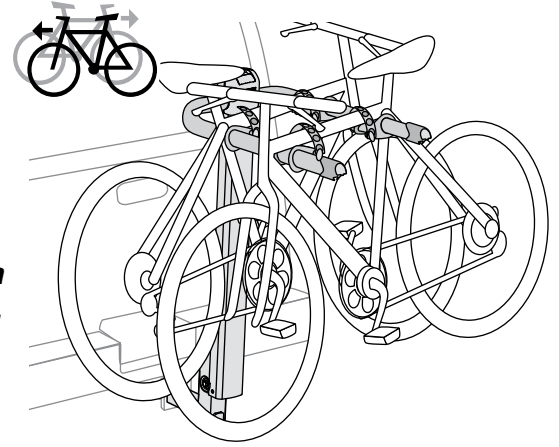

- 13** **PLIEGUE EL MÁSTIL HACIA ABAJO PARA PODER TENER ACCESO A LA PARTE TRASERA:**

- Descargue las bicicletas.
- Tire de la perilla de desconexión hacia arriba.
- Pliegue el mástil hacia abajo.
- Cuando esté listo, asegúrese de regresar el mástil a la posición vertical y de bloqueo.



PRECAUCIÓN: ¡MANTENGA LOS DEDOS ALEJADOS DE TODAS LAS PIEZAS MÓVILES!

JALE

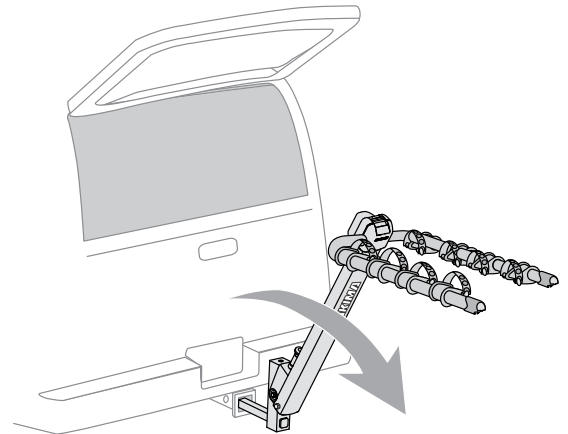
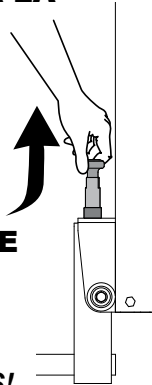

PRECAUCIÓN: ¡NUNCA HAGA FUNCIONAR EL VEHÍCULO CON EL DOUBLEDOWN EN POSICIÓN PLEGADA!

- 14** **REPLIEGUE LOS BRAZOS DEL TRANSPORTADOR CUANDO NO ESTÉ EN USO.**

- Tire de la palanca de desconexión hacia adelante.
- Tire levemente hacia arriba de los brazos mientras tira de la palanca.
- Repliegue los brazos.

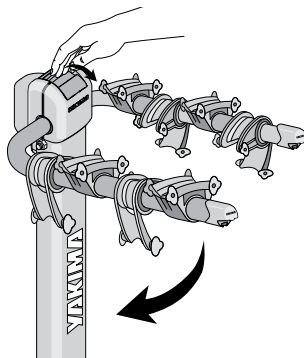

Asegúrese de que los brazos se bloqueen en la posición hacia abajo.

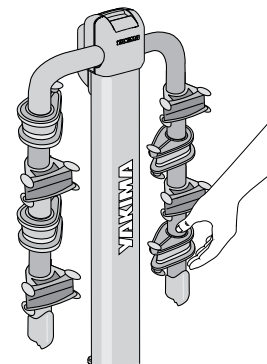

- 15** **REALICE COMPROBACIONES DE SEGURIDAD**

- El mástil debe bloquearse en su posición cuando maniobre el vehículo.
- Asegúrese de que las fajas de sujeción estén enganchadas de forma segura sobre los chasis de las bicicletas.
- Cambie las fajas de sujeción, si presentan fisuras o desgaste.
- Compruebe que todos los accesorios estén colocados firmemente, de acuerdo con las instrucciones.
- No permita que las llantas de las bicicletas queden colgando cerca del escape caliente del vehículo.



SI SU VEHÍCULO TIENE UNA COMPUERTA TRASERA:
En algunos vehículos, la interferencia con la compuerta es inevitable. Tenga cuidado al abrir su compuerta.



¡El mástil del DoubleDown debe bloquearse en su posición antes de cargar las bicicletas o mover el vehículo!

HAGA CLIC

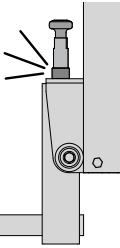

MANTENIMIENTO

Use un lubricante no soluble en agua en las piezas metálicas móviles. Use un paño suave con agua y detergente suave para limpiar las partes de caucho.



LÍMITES DE CARGA IMPORTANTES

DoubleDown 2: 2 bicicletas, de 30 lb. cada una.

DoubleDown 4: 4 bicicletas, de 30 lb. cada una.

DoubleDown 5: 5 bicicletas, de 30 lb. cada una.

— USO —

- No se recomienda salirse de la carretera, pues esto podría producir daños a su vehículo, al receptor del enganchador o a sus bicicletas.
- No transporte las bicicletas que tengan instalados asientos para bebé, cestas, cubiertas para llantas, cubiertas para toda la bicicleta o motores.
- No está diseñado para bicicletas de doble asiento o reclinadas.

— INSTALACIÓN —

- No se instale, si la llanta de repuesto causa interferencia.
- No se instale en remolques, caravanas o casas móviles.
- Retire este soporte antes de ingresar a un lavado de automóviles automático y cuando no se encuentre en uso.

Este producto está diseñado para un receptor de enganchador de Clase II o mayor. Es posible que algunos receptores de menor tamaño no acepten este producto. Si no conoce las capacidades de su receptor de enganchador, consulte con un profesional automotriz.



ADVERTENCIA

Los accesorios para sujeción se pueden aflojar con el tiempo. Revíselos antes de cada uso y apriételos si es necesario. Si no se realizan comprobaciones de seguridad, se pueden producir daños materiales, lesiones personales o la muerte.

ASISTENCIA TÉCNICA O PIEZAS DE RECAMBIO:

Comuníquese con su distribuidor o llame al

(888) 925-4621 de lunes a viernes de 7:00 A.M. a 5:00 P.M. hora oficial del Pacífico



Este producto está respaldado por YAKIMA

“Love It Till You Leave It” y su garantía limitada vitalicia

Para obtener una copia de esta garantía, visite el sitio Web www.yakima.com como envíenos un mensaje por correo electrónico a yakwarranty@yakima.com, o bien, llámenos al (888) 925-4621

¡ CONSERVE ESTAS INSTRUCCIONES !