

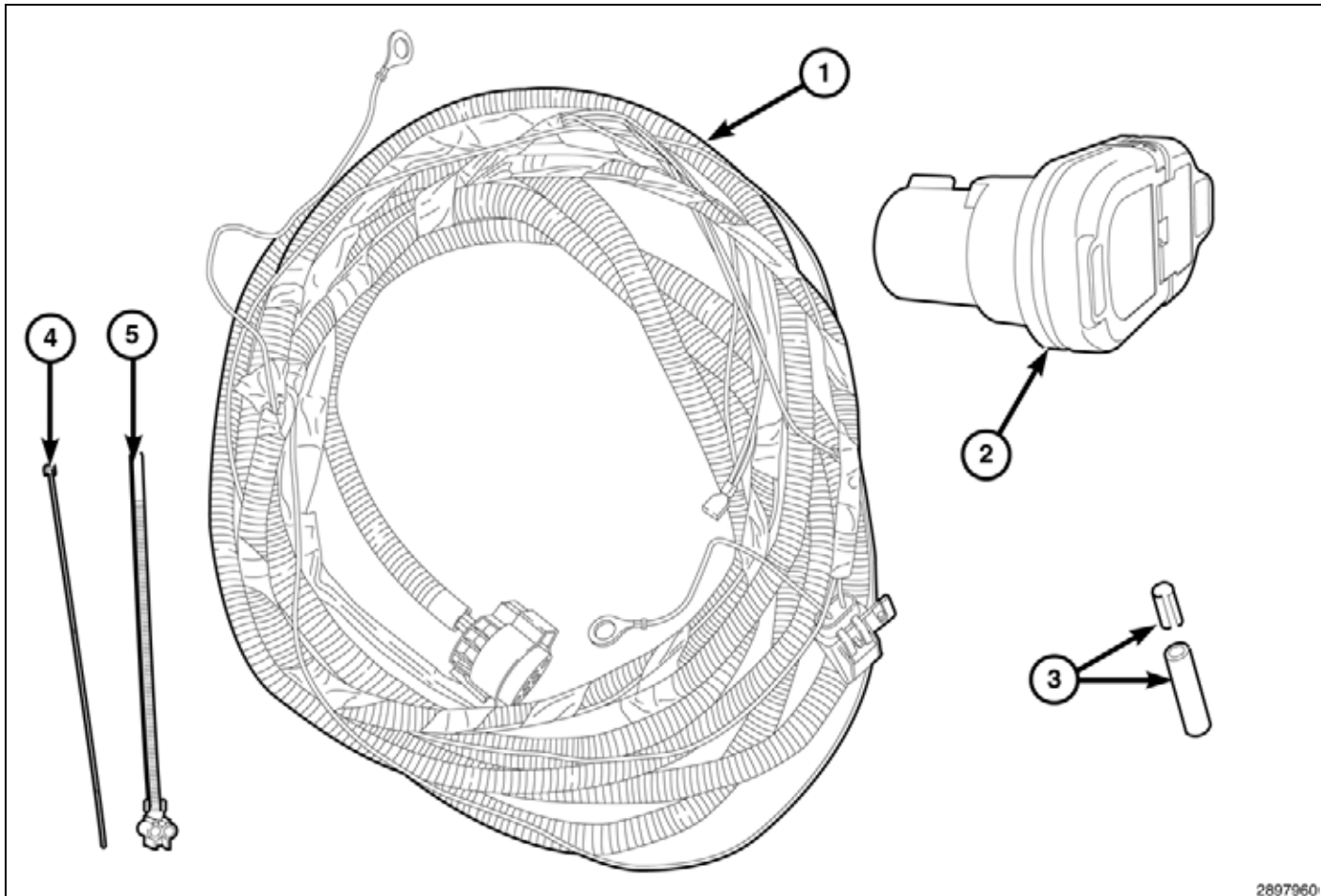

TRAILER TOW HARNESS

GRAND CHEROKEE/DURANGO



2897960

Call Out	Description	Quantity
1	Trailer Tow Harness	1
2	Combo 7 - Way and 4 - Way Trailer Tow Outlet	1
3	Splice Kit	1
4	Zip Tie	11
5	Stud Mount Zip Tie	4

PROCEDURE STEPS:

UPDATE VEHICLE CONFIGURATION

NOTE: The wiTECH software level must be at the latest release to perform this procedure.

- VIN must be updated with the sales code of the added accessory in order to enable system functionality. Using the DealerCONNECT website and the wiTECH diagnostic application, complete the vehicle configuration.
- Log on to <https://dealerconnect.chrysler.com>.
- In the "Vehicle Option" screen under the "Global Claims System" category in the "Service" tab, enter the vehicle VIN, four digit pin number obtained from the dealership parts department and add sales code(s) noted below as a "Dealer Installed Option".

AHX (Trailer Tow)

4. Confirm that the new sales code has been successfully added to the VIN.
5. With the wiTECH diagnostic application, perform the following steps from the Initial Start Up Screen:
 - Select the "DIAGNOSTIC PROCEDURES" tab
 - Select "RESTORE VEHICLE CONFIGURATION"
 - Select the "Run Diagnostic" button
 - Select "CONTINUE"
 - Verify that the vehicle VIN number is correct
 - Once verified, select the "Correct VIN" button
 - Note On-Screen instructions and select the "Close" button

NOTE: The trailer tow harness is routed down the passenger side of the vehicle to the rear axle.

6. Disconnect the negative battery cable.
7. Open and remove the cover of the Totally Integrated Power Module (TIPM).
8. Remove the B+ retainer (1).
9. Remove the B+ cable (2) from the TIPM.

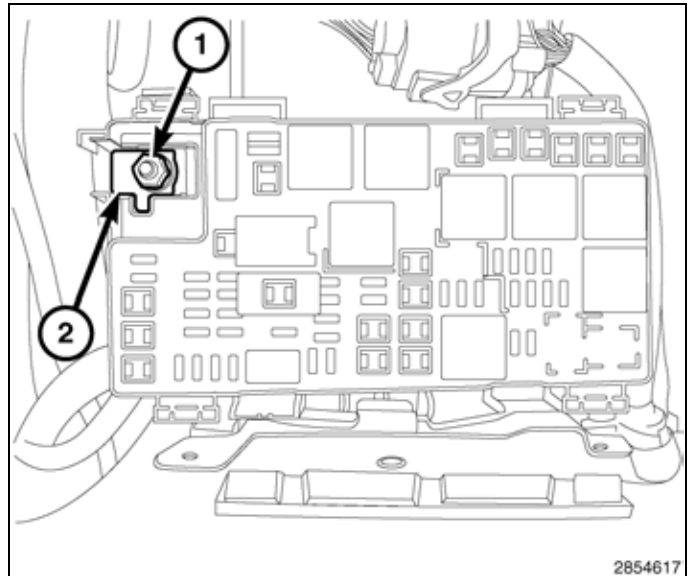

10. Unclip the TIPM (1) from the mounting bracket (2).
11. Disconnect the electrical connectors (3) from the TIPM and remove.
12. Route the trailer tow harness along the front of the TIPM and back between the TIPM and the passenger side fender.

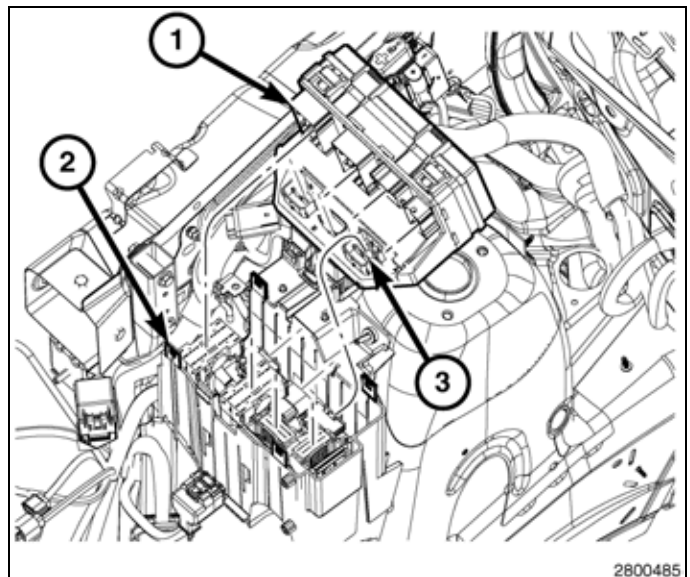

NOTE: This is a front view of the TIPM C5 E connector.

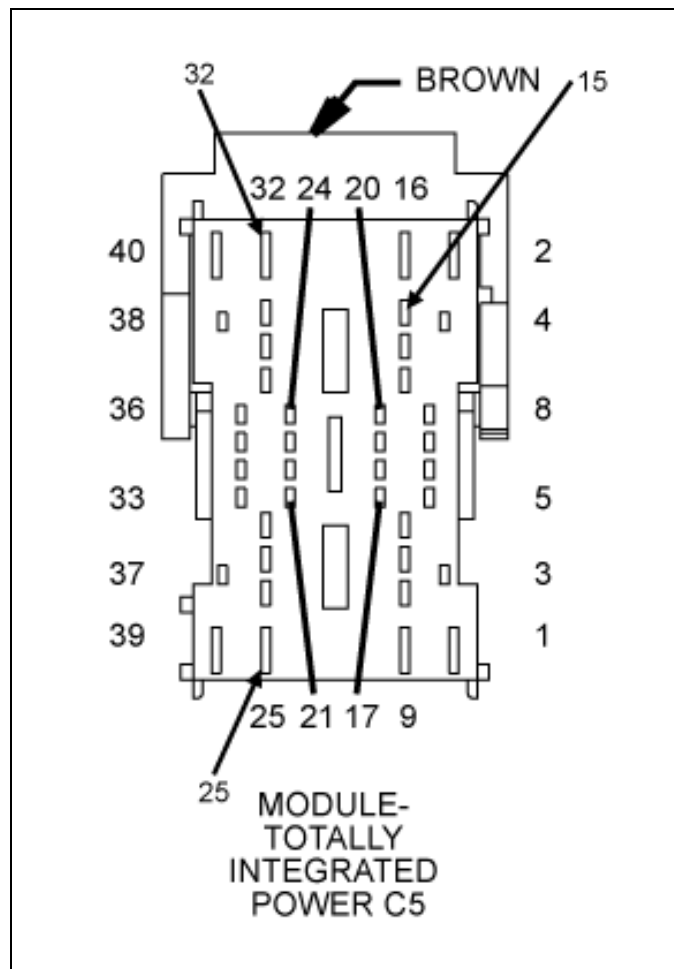

13. Remove the wire terminal lock.
14. Install the trailer tow wire into the following cavity of the TIPM C5 E connector.
 - BR into cavity 32
15. Use the following steps to splice the trailer tow wire (WT/LG) to the (WT/LG) of cavity 15 on the TIPM C5 E connector.
16. Remove 13 mm (0.5 in.) of insulation from each wire that needs to be spliced.
17. Place a piece of adhesive lined heat shrink tubing (2) on one side of the wire. Make sure the tubing will be long enough to cover and seal the entire repair area.
18. Place the strands of wire overlapping each other inside of the splice clip (1).

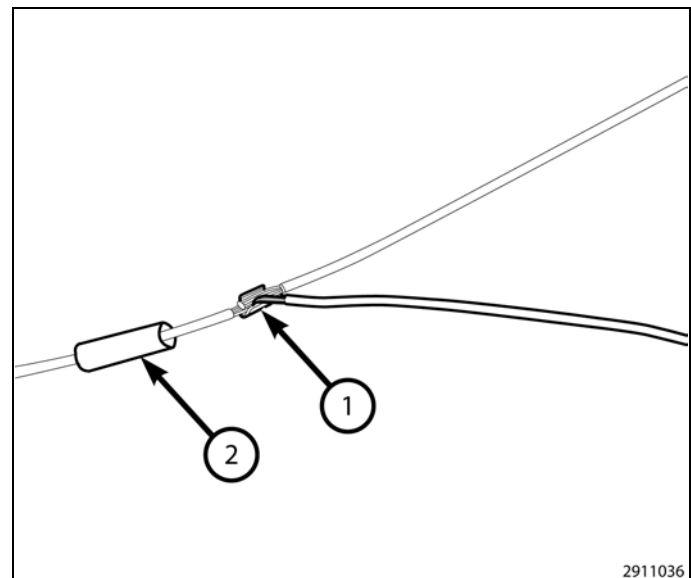

2911036

19. Using crimping tool (1), Mopar p/n 05019912AA or equivalent, crimp the splice clip and wires together.

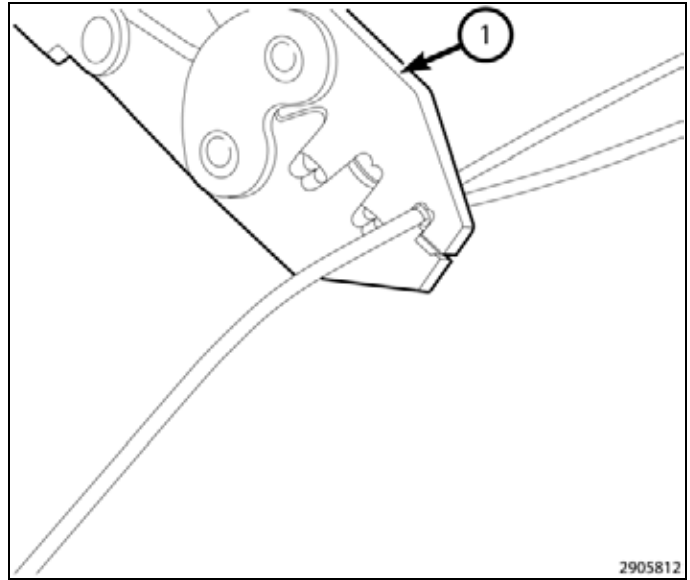

CAUTION: Do not use acid core solder.

20. Solder (3) the connection (2) together using rosin core type solder (1) only.

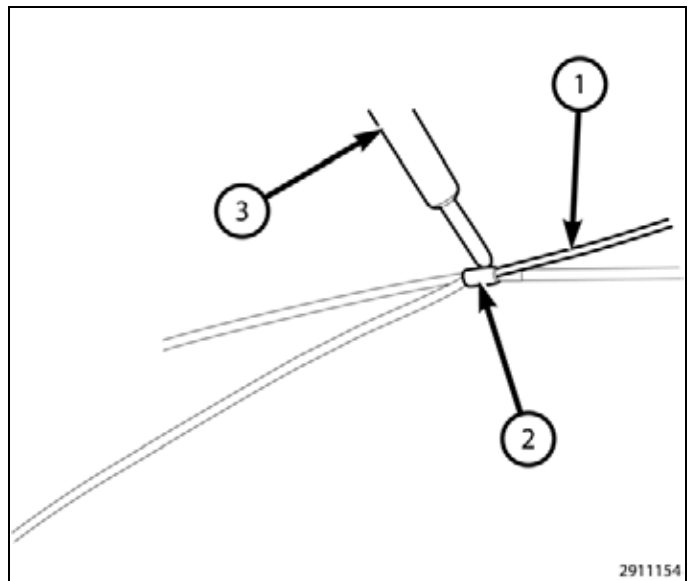

21. Center the heat shrink tubing (2) over the joint and heat using a heat gun. Heat the joint until the tubing is tightly sealed and sealant (1) comes out of both ends of the tubing.

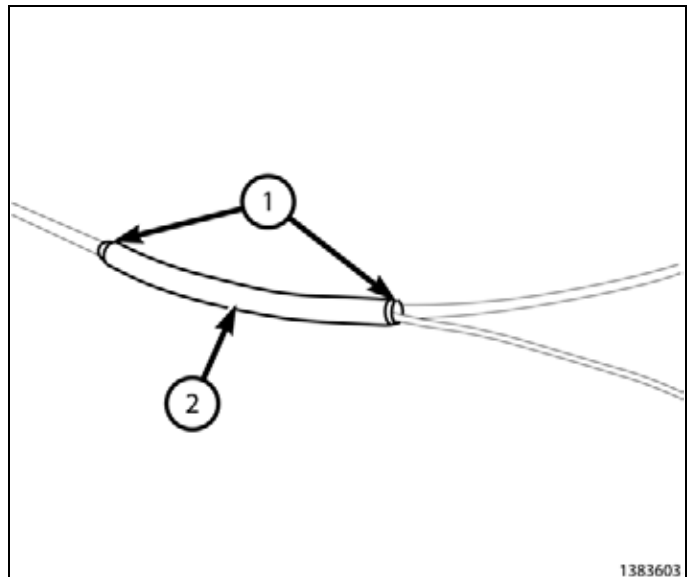

NOTE: This is a front view of the TIPM C5 E connector.

Oct 08, 2010

K6861081AB Rev. 1

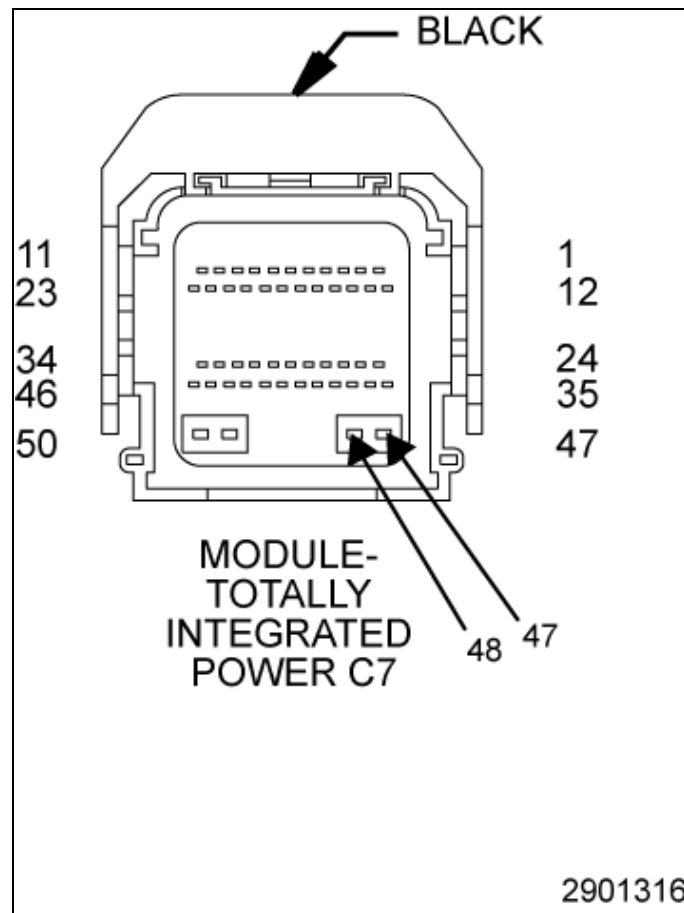

22. Install the trailer tow wires into the following cavities of the TIPM C7 G connector.

- YL into cavity 47
- DG into cavity 48

23. Reconnect the electrical connectors (3) to the TIPM (1).

24. Align the tabs (2) with the TIPM and push the TIPM down until it is fully seated.

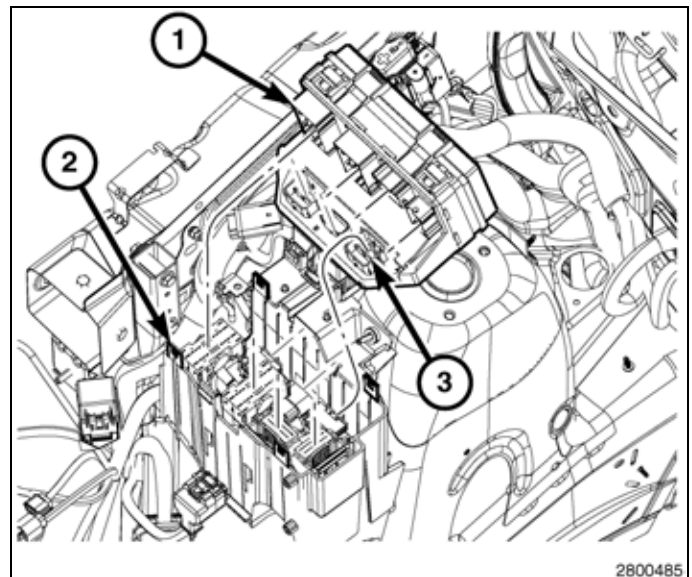

25. Install the B+ cable (2) the TIPM.
26. Attach the trailer tow (RD/BK) wire (2) with the eyelet to the B+ post (3) on the TIPM.
27. Install and tighten the B+ retainer (1).
28. Install and close the TIPM cover.

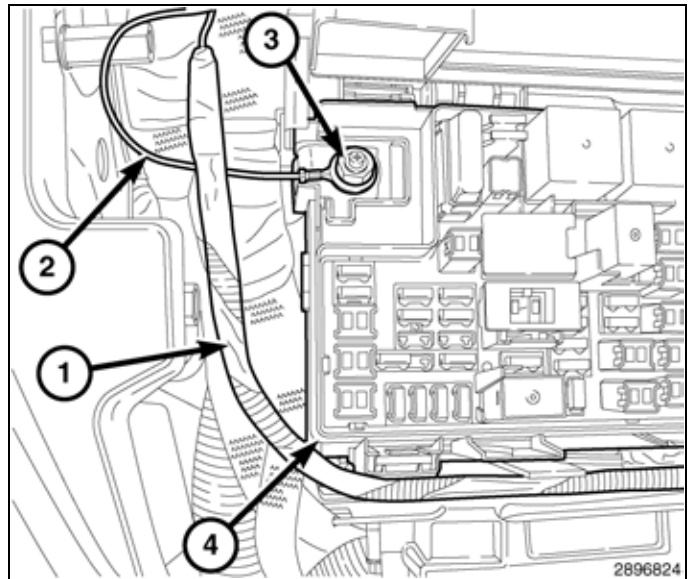

29. Zip tie (1) the fuse holder (2) to the body harness.

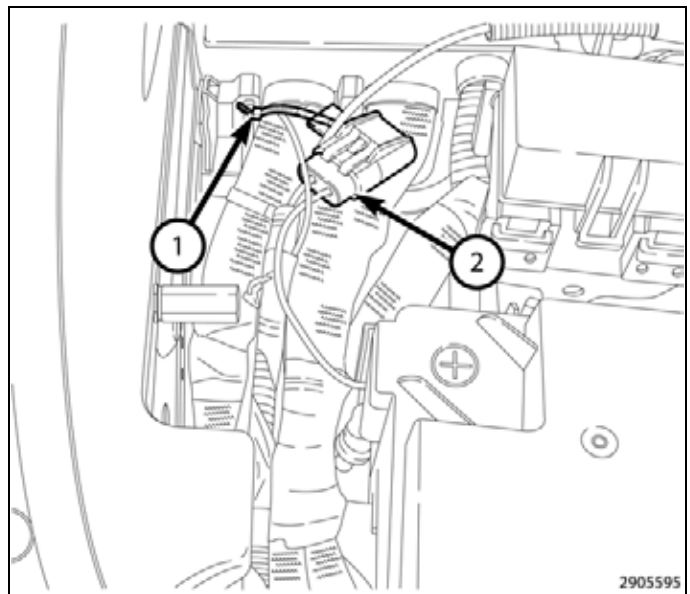

30. Attach the trailer tow harness (2) ground eyelet to the PCM (3) mounting bolt (1).

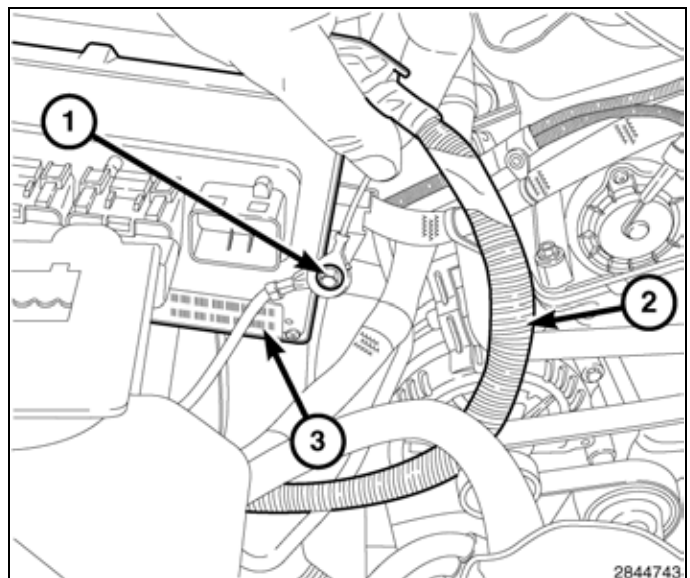

31. Zip tie (1) the trailer tow harness (2) to the front of the Totally Integrated Power Module (TIPM) bracket.

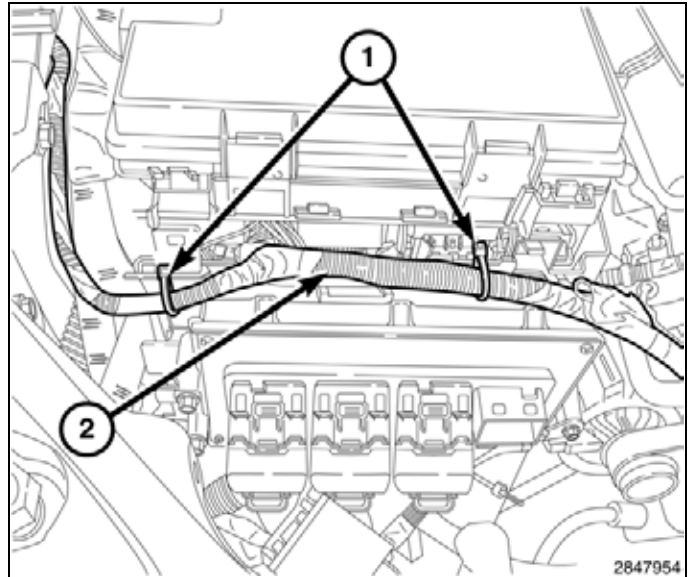

32. Route the trailer tow harness down along the passenger side frame rail, keeping as far from the exhaust as possible.
33. Loosely install the stud mount zip tie (2) on frame rail near the generator and to the trailer tow harness (1).

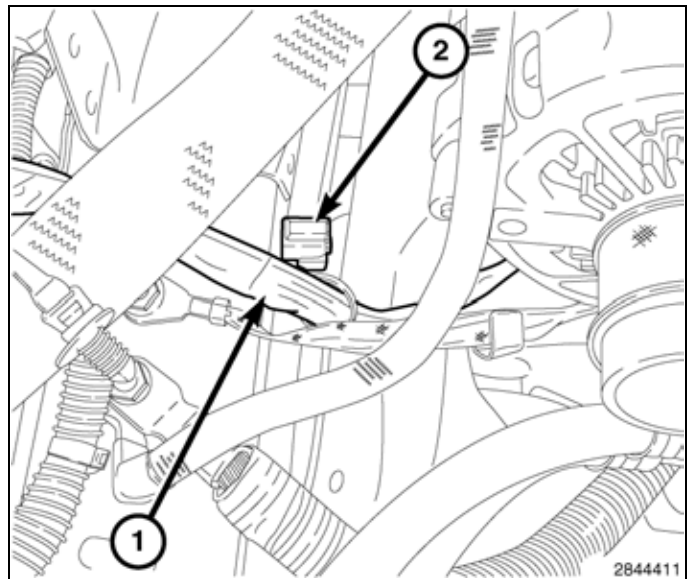

34. Route the trailer tow harness (1) down the passenger side pinch flange, zip tie where necessary.

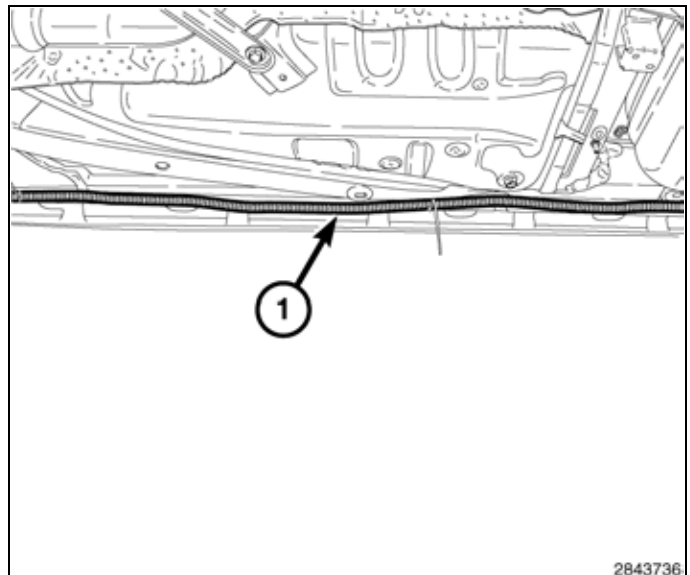

35. Route the trailer tow harness (2) around the rear of the fuel tank (3), zip tie the harness to fuel tank harness (1) just before the rear suspension cradle (4).

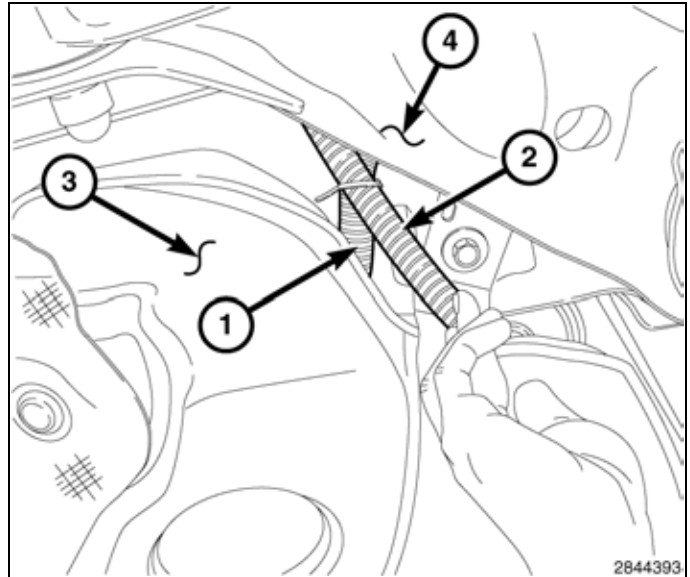

36. Route the trailer tow harness (1) between the passenger side strut and rear suspension, zip tie (3) the harness to the body harness (2).

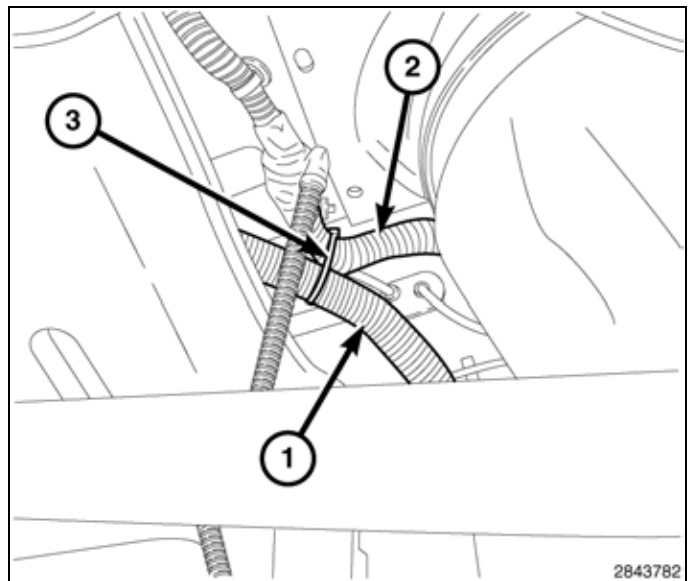

GRAND CHEROKEE ONLY

1. Route the trailer tow harness (1) through the middle hole in the rear suspension cradle (2).

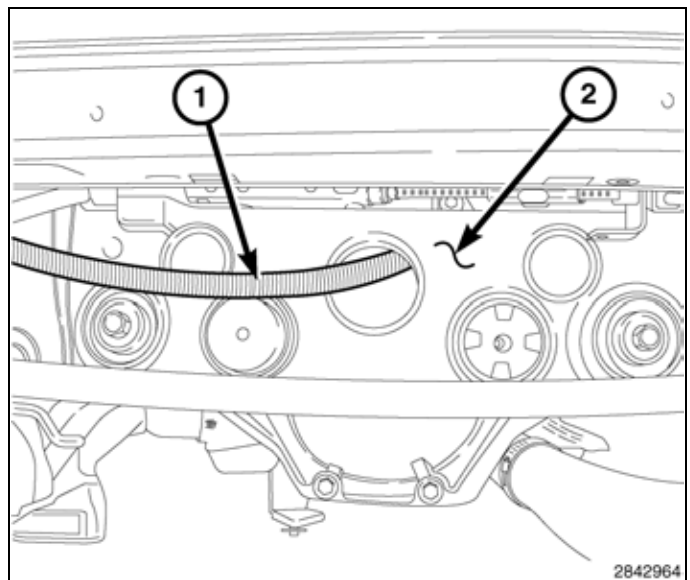

2. Install the stud mount zip tie (1) to the trailer tow harness (2), clip the zip tie onto the three stubs on the bottom of the floor pan at the rear of the vehicle.

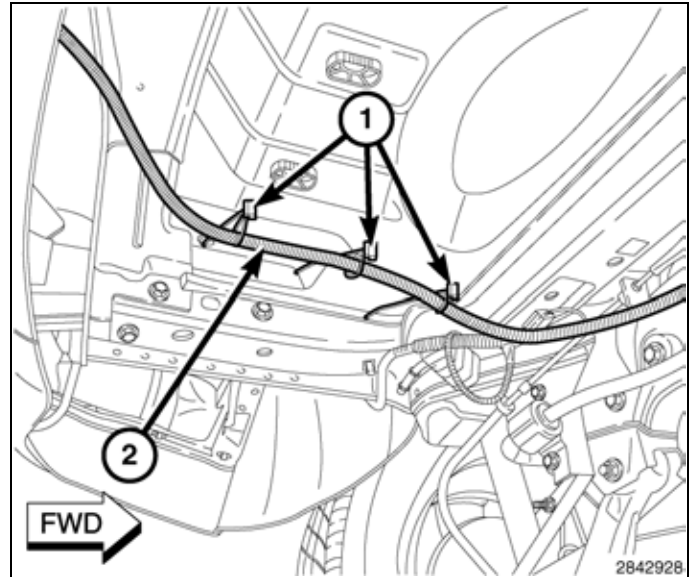

DURANGO ONLY

1. Lower the spare tire.
2. Remove the drivers side spare tire splash shield retainers (1) and push pin (2).
3. Remove the drivers side spare tire splash shield.

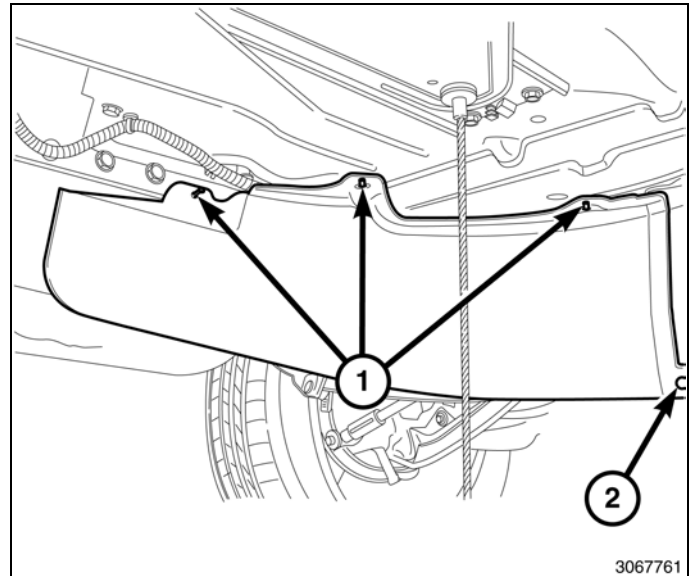

4. Route the trailer tow harness (1) over the rear cradle (2).

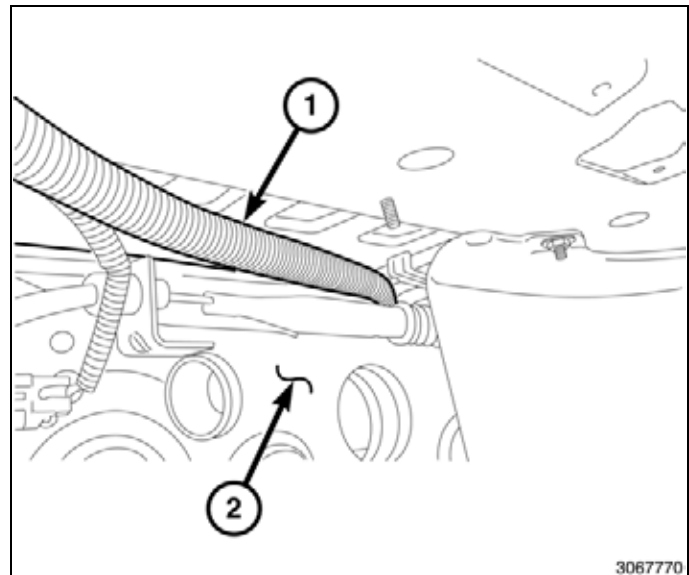

- Using the stud mount zip ties, attach the harness (2) to the stud mounts (1).

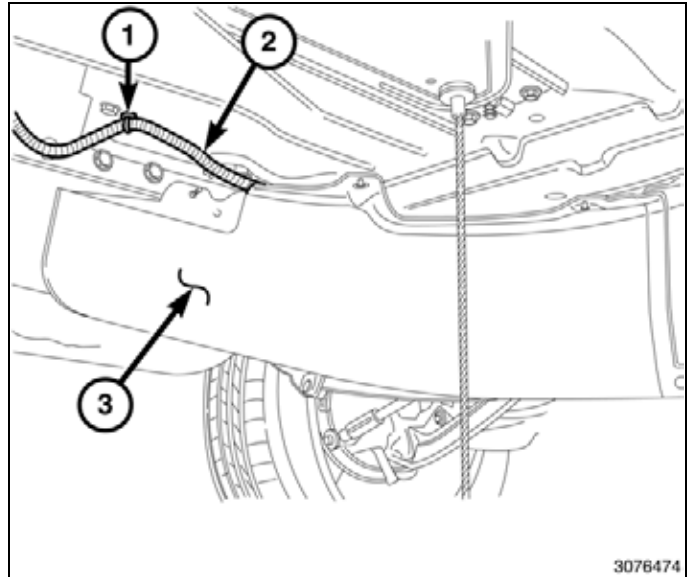

NOTE: Be sure not to pinch the harness between the driver side spare tire splash shield and the frame. Harness should route through a notch in the spare tire splash shield.

- Position the driver side spare tire splash shield and install the retainers (1) and push pin (2).
- Install the spare tire.

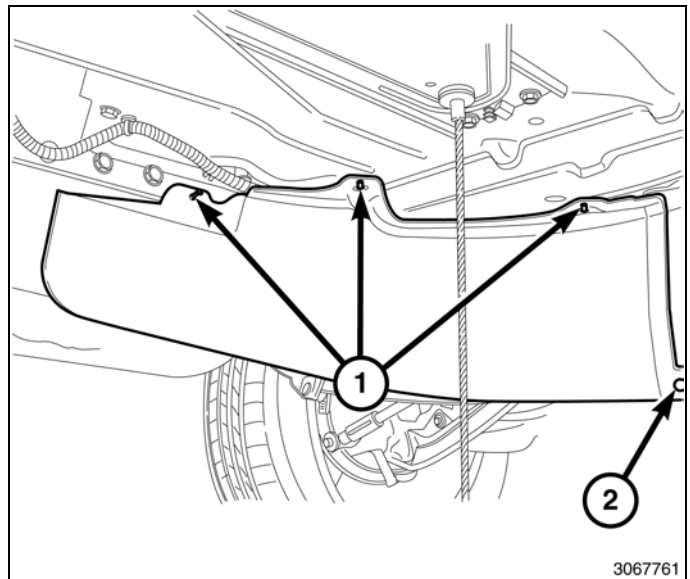

ALL VEHICLES

- Separate the glove box damper rod (1) from the glove box by sliding the rod towards the rear of the vehicle to release it from the bin.

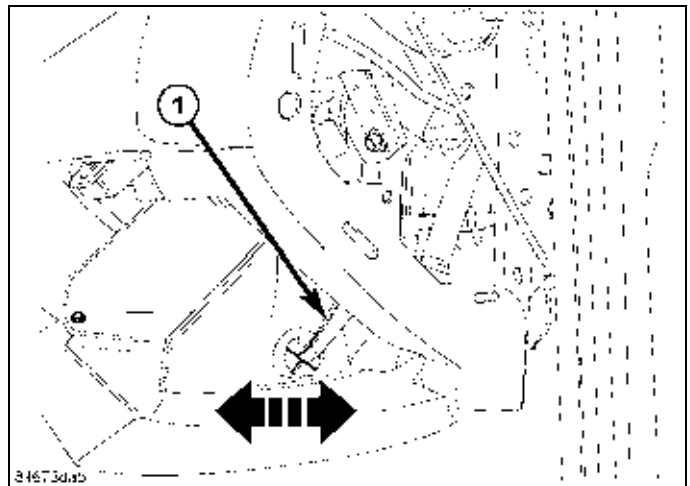

2. Open the glove box and carefully use fingers to press down glove box open stops at the top of the bin, downward to allow the glove box to rotate toward the carpet.
3. Rotate the box down and release the door hinges (2) at the bottom and remove the glove box.

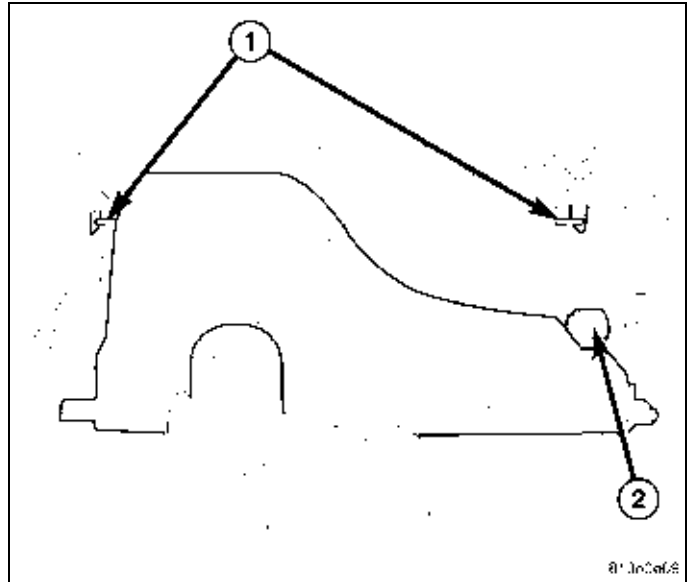

4. Remove the retainers (2) and remove the glove box liner (1).

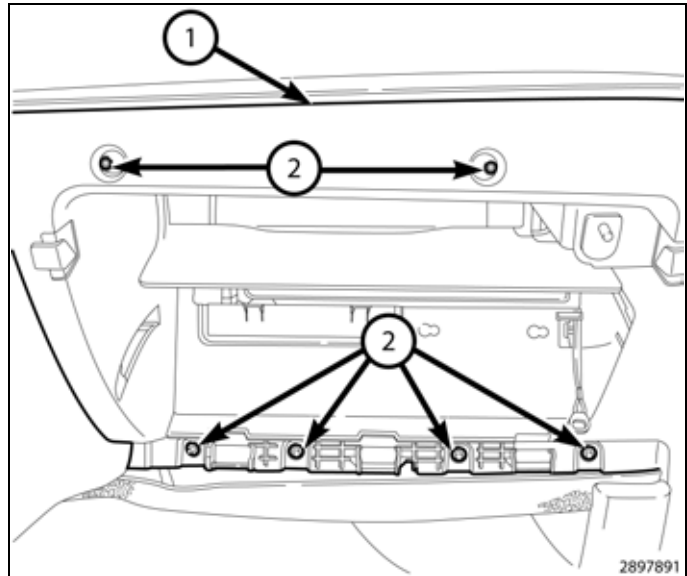

5. Through the glove box opening make a small cut in the positive battery cable dash panel grommet.

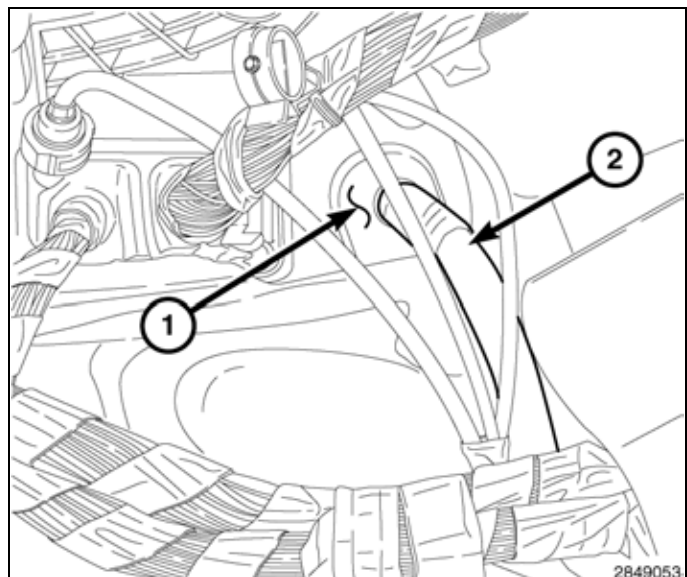

6. Route the blue trailer brake wire (1) under the passenger side cowl extension (2).
7. Fish the wire down through the positive battery cable dash panel grommet.
8. Use RTV to seal the trailer brake wire and grommet.

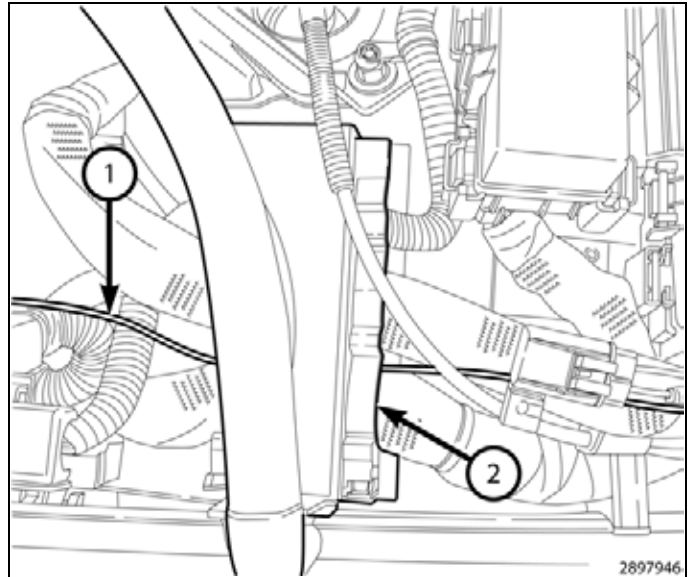

9. Pull the trailer brake control wire all the way through so there is no extra wiring in the engine compartment.
10. Route the brake control wire across the bottom of glove box opening and secure behind the center stack.

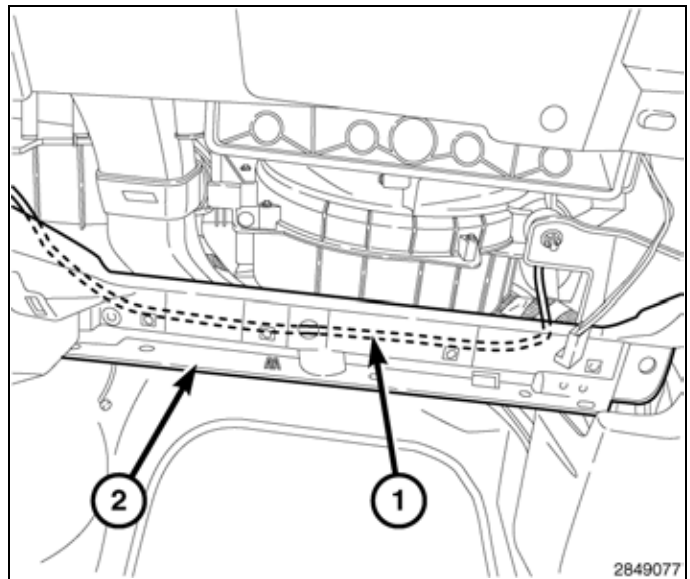

11. Snap the lower glove box hinges (2) over the pivots (1) and rotate up.
12. Push the stop tabs down and close the glove box.

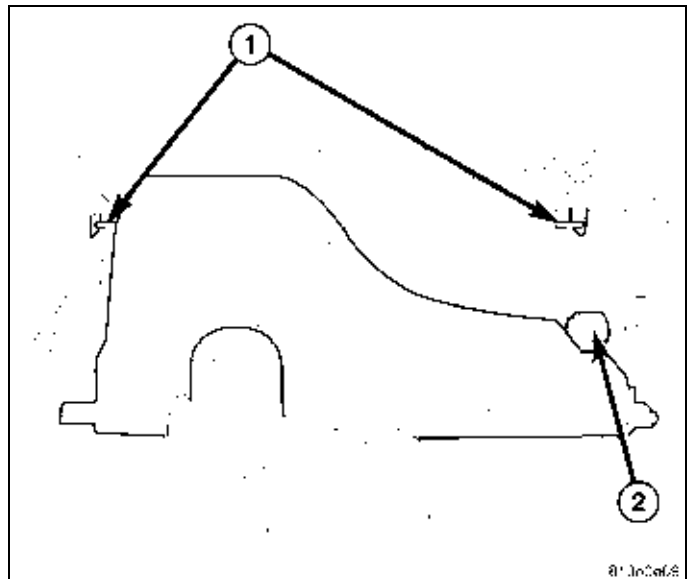

13. Connect the stabilizer rod (1) to the outer side of the box compartment.

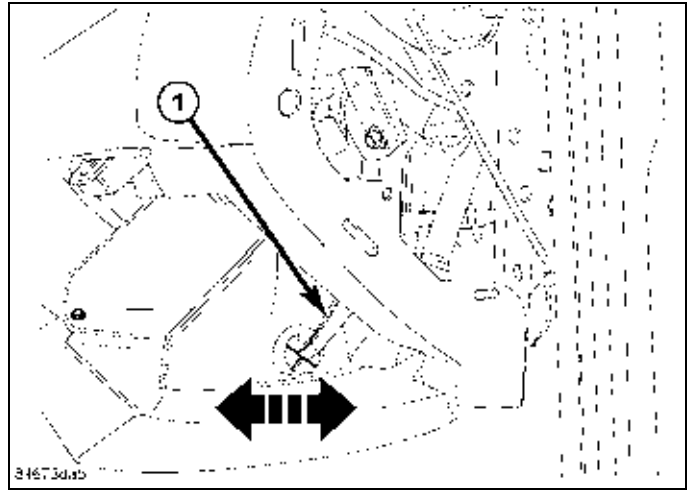

14. Connect the trailer tow harness (1) to the trailer tow outlet.
15. Firmly push the trailer tow adaptor into the hitch opening (2) until you hear a click.
16. Connect the negative battery cable.

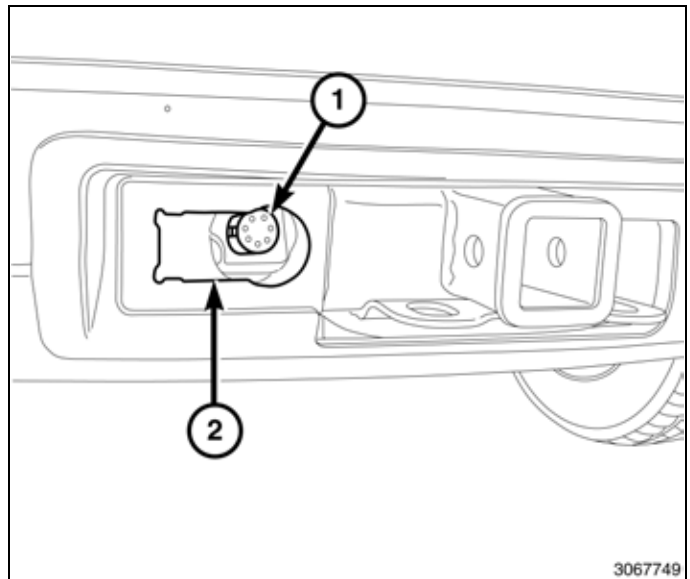



FAISCEAU DE CÂBLAGE DE REMORQUAGE

GRAND CHEROKEE/DURANGO

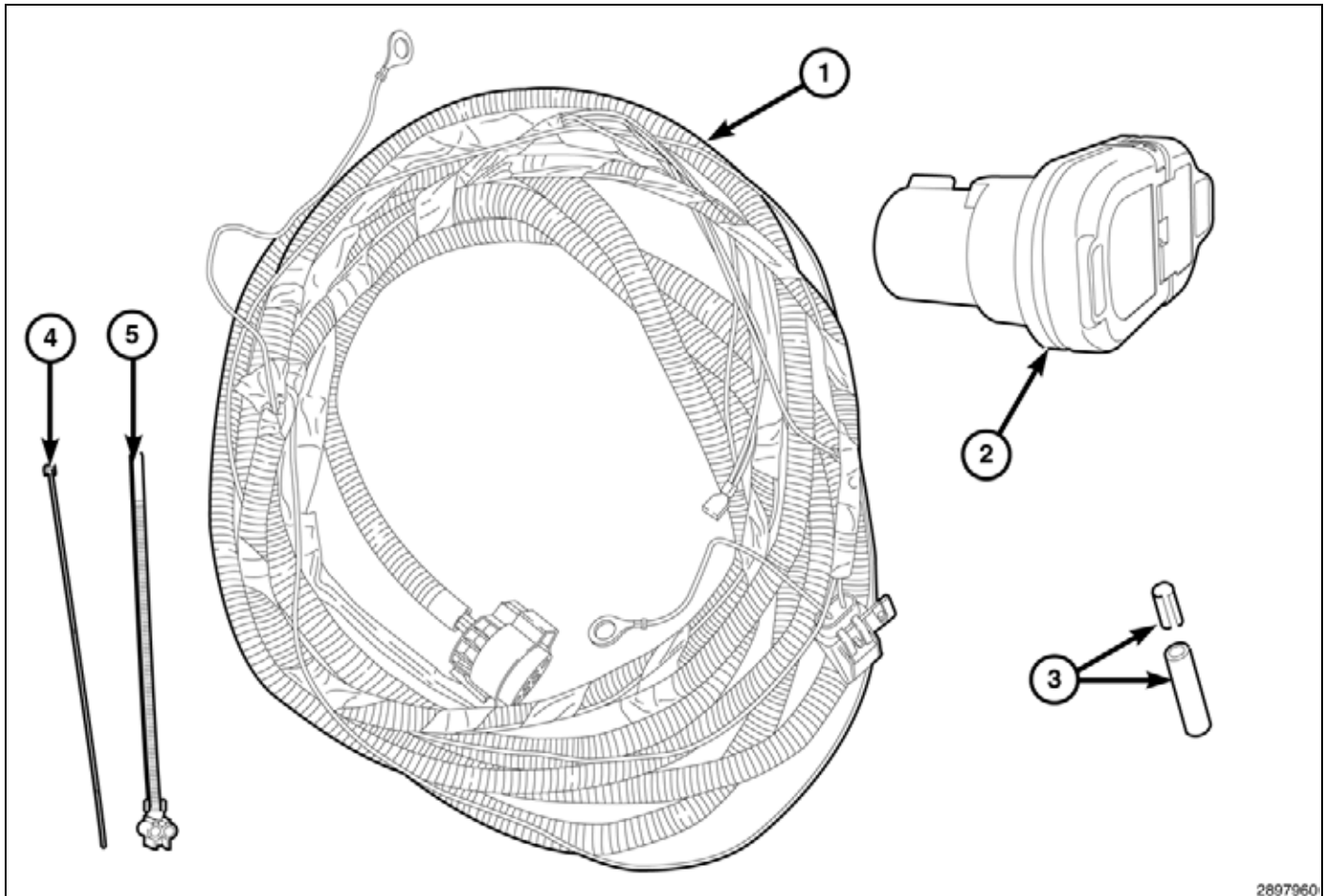

2897960

Numéro de légende	Description	Quantité
1	FAISCEAU DE CÂBLAGE DE REMORQUAGE	1
2	Ensemble combiné à7 - prises et raccord d'attelage de remorque à4 - prises	1
3	Trousse d'épissure	1
4	Attache mono-usage	11
5	Attache mono-usage montée sur goujon	4

ÉTAPES DE LA PROCÉDURE :

METTRE À JOUR LA CONFIGURATION DU VÉHICULE

REMARQUE: Le niveau du logiciel wiTECH doit se situer à la plus récente édition pour exécuter cette procédure.

1. Le NIV doit être mis à jour avec le code commercial de l'accessoire ajouté pour autoriser la fonctionnalité du système. À l'aide du site Web DealerCONNECT et de la fonction de diagnostic wiTECH, compléter la configuration du véhicule.
2. Vous connecter à <https://dealerconnect.chrysler.com>.

3. Dans l'écran «Vehicle Option» sous la catégorie «Global Claims System» sous l'onglet « Service », entrer le NIV du véhicule, le NIP à quatre chiffres obtenu du service des pièces du concessionnaire et ajouter le(s) code(s) de vente ci-dessous comme « Dealer Installed Option ».

AHX (attelage de remorque)

4. Confirmer que le nouveau code de vente a été correctement ajouté au NIV.
5. À l'aide de la fonction de diagnostic wiTECH, exécuter les étapes suivantes à partir de l'écran de démarrage initial (Initial Start Up Screen) :
 - Sélectionner l'onglet « DIAGNOSTIC PROCEDURES ».
 - Sélection "RESTAURER LA CONFIGURATION DU VÉHICULE"
 - Sélectionner le bouton « Run Diagnostic »
 - Sélectionner « CONTINUE»
 - S'assurer que le NIV du véhicule est correct.
 - Une fois la vérification faite, sélectionner le bouton « Correct VIN »
 - Noter les instructions qui apparaissent à l'écran et sélectionner le bouton « Close »

REMARQUE: Le faisceau de câblage d'attelage de remorque est acheminé le long du côté passager du véhicule jusqu'à l'essieu arrière.

6. Débrancher le câble de tension négative de la batterie.
7. Ouvrir et retirer le couvercle du module d'alimentation électrique intégré (TIPM).
8. Retirer le dispositif de retenue de B+ (1).
9. Retirer le câble B+ (2) du module d'alimentation électrique intégré.

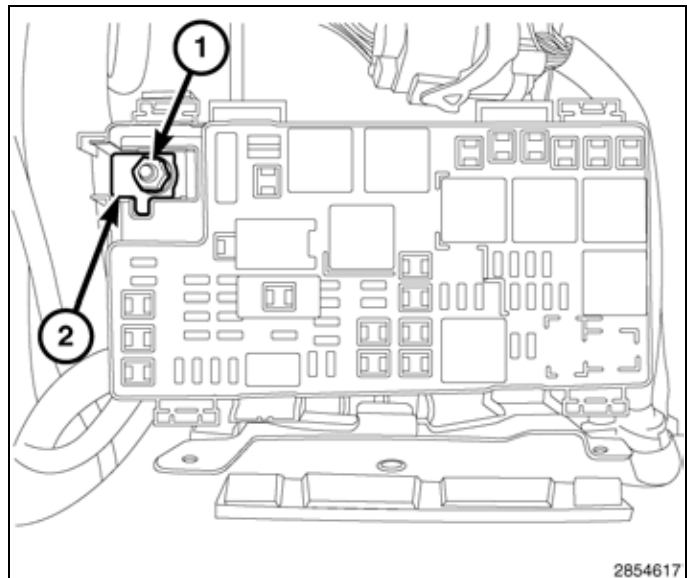

10. Détacher le module d'alimentation électrique intégré(1) du support de montage (2).
11. Débrancher les connecteurs électriques (3) du module d'alimentation électrique intégré et retirer.
12. Acheminer le faisceau de câblage d'attelage de remorque le long de l'avant du module d'alimentation électrique intégré et à l'arrière entre le module d'alimentation électrique intégré et l'aile du côté passager.

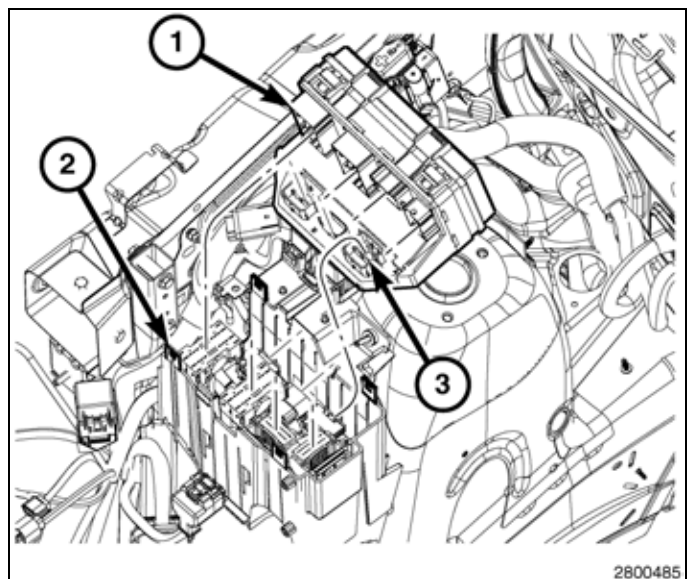

REMARQUE: Ceci est la vue avant du connecteur C5 E du module d'alimentation électrique intégré.

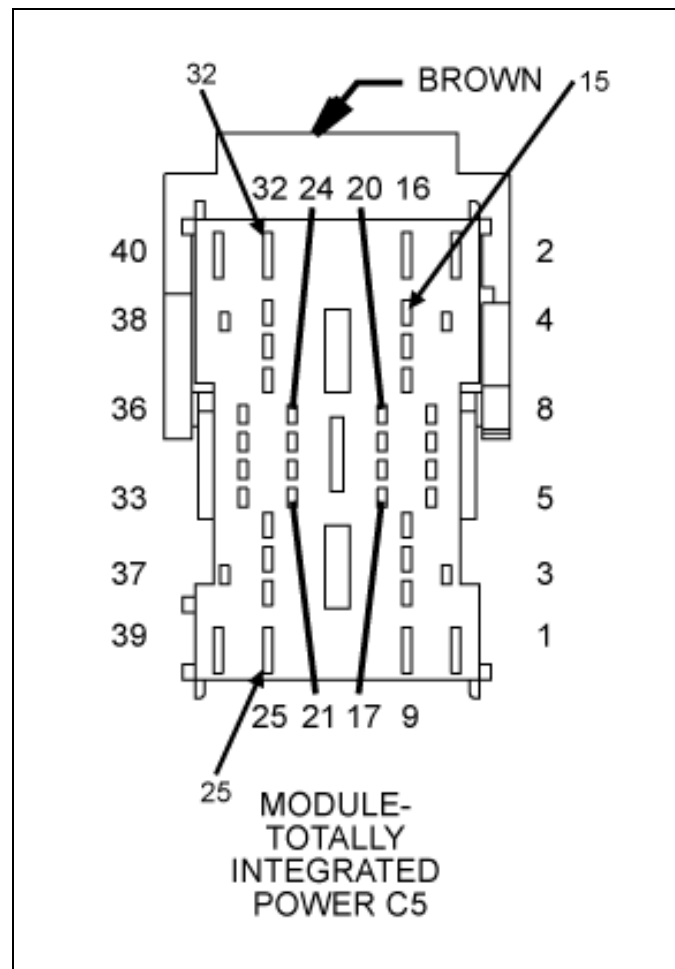

13. Retirer le dispositif de verrouillage de borne de câble.
14. Installer le câble de l'attelage de remorque dans la cavité suivante du connecteur C5 E du module d'alimentation électrique intégré.
 - Installer BR dans la cavité 32
15. Observer les étapes suivantes pour épisser le câble d'attelage (WT/LG) au câble (WT/LG) de la cavité 15 sur le connecteur C5 E du module d'alimentation électrique intégré.
16. Déposer 13 mm (0.5 po) d'isolant de chaque fil qui doit être épissé.
17. Placer un morceau de gaine thermorétractable doublée adhésive (2) sur un côté du fil. S'assurer que la gaine sera assez longue pour couvrir et sceller toute la zone de réparation.
18. Placer les brins de câble qui se chevauchent à l'intérieur de l'agrafe d'épissage (1).

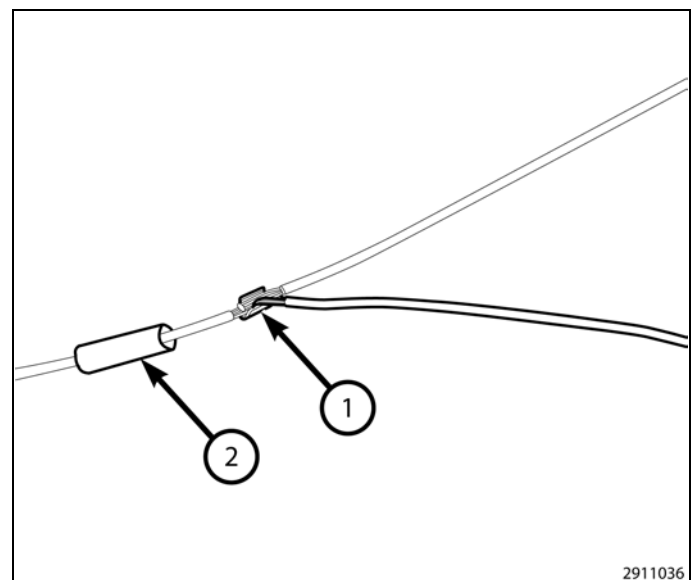

2911036

19. À l'aide d'un outil de sertissage (1), Mopar npp/n 05019912AA ou l'équivalent, sertir l'agrafe épissée et les fils ensemble.

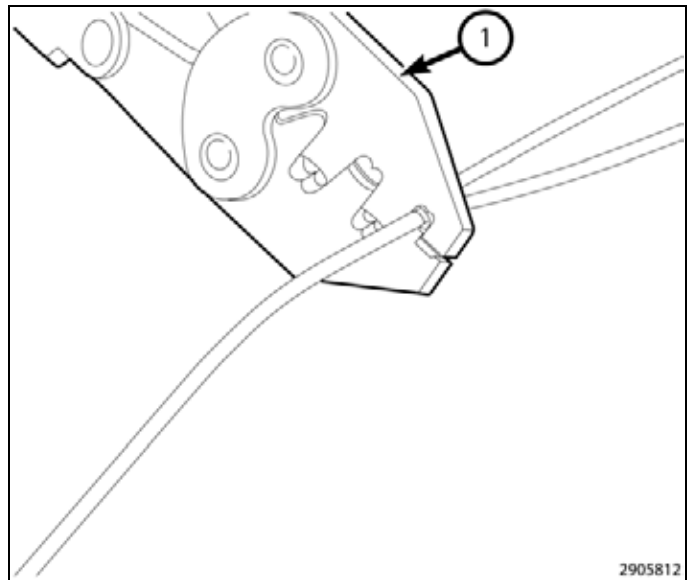

ATTENTION: NE PAS UTILISER DE MÉTAL D'APPORT À ÂME DÉCAPANTE EN RÉSINE.

20. Souder (3) la connexion (2) ensemble en utilisant uniquement un métal à fil d'apport (1).

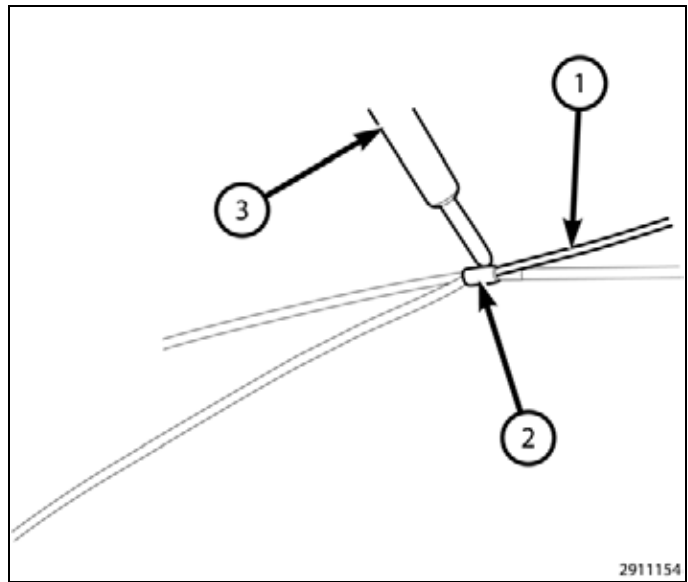

21. Centrer la gaine thermorétractable (2) sur le joint et chauffer à l'aide d'un pistolet thermique. Chauffer le joint jusqu'à ce que le tube soit bien scellé et que l'enduit d'étanchéité (1) sorte par les deux extrémités du tube.

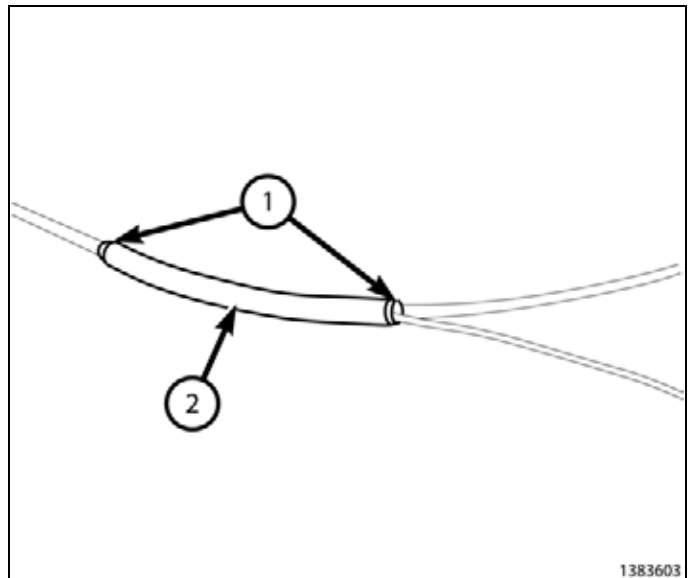

REMARQUE: Ceci est la vue avant du connecteur C5 E du module d'alimentation électrique intégré.

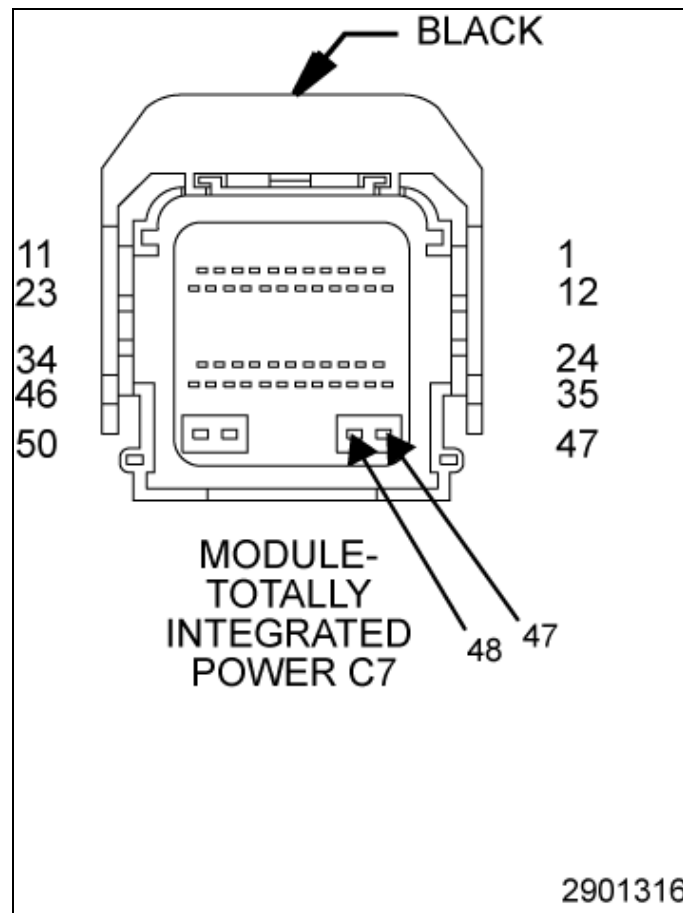

22. Installer les câbles d'attelage de remorque dans les cavités suivantes du connecteur C7 G du module d'alimentation électrique intégré.

- Installer YL dans la cavité 47
- Installer DG dans la cavité 48

23. Rebrancher les connecteurs électriques (3) au module d'alimentation électrique intégré (1).

24. Aligner les languettes (2) avec le module d'alimentation électrique intégré et appuyer sur le module d'alimentation électrique intégré jusqu'à ce qu'il soit solidement et complètement en place.

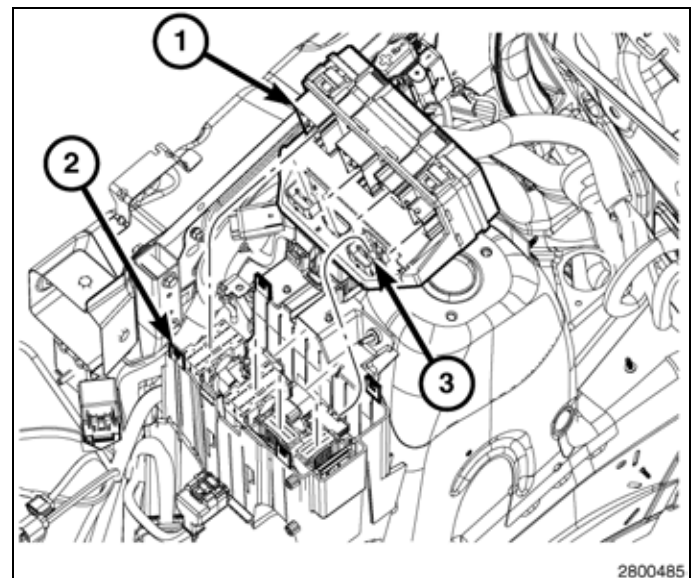

2800485

25. Installer le câble B+ (2) au module d'alimentation électrique intégré.
26. Fixer le câble d'attelage de remorque (rouge/ noir RD/BK) (2) au moyen de l'oeillet à la borne B+ (3) sur le module d'alimentation électrique intégré.
27. Installer et serrer la pièce de retenue de la borne B+ (1).
28. Installer et fermer le couvercle du module d'alimentation électrique intégré.

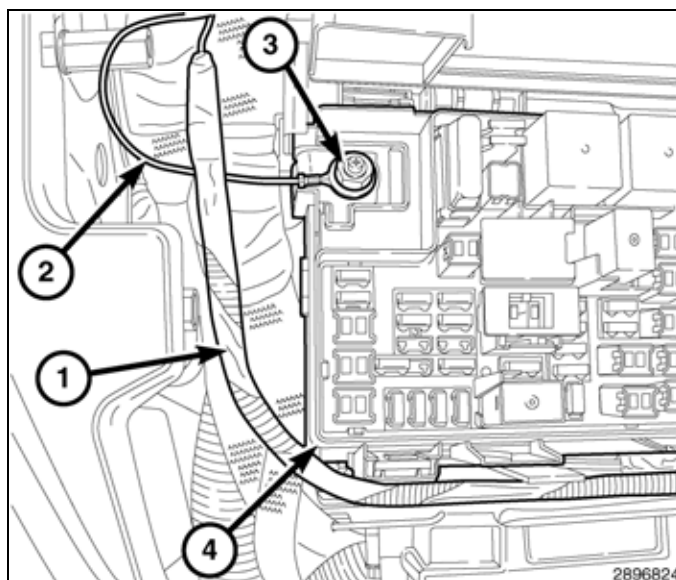

29. Assujettir (1) le porte-fusible (2) au faisceau de câblage de la carrosserie au moyen d'une attache mono-usage .

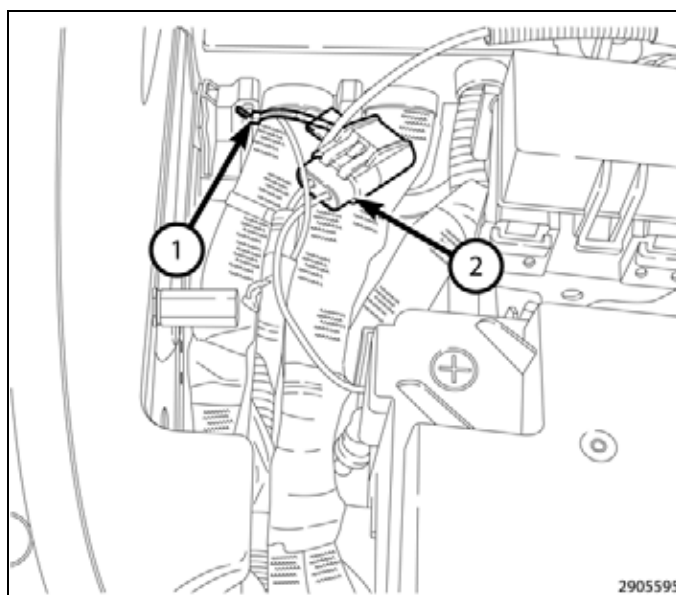

30. Fixer l'oeillet de masse du faisceau de câblage d'attelage de remorque (2) au boulon de montage (3) du module de commande du groupe motopropulseur (1).

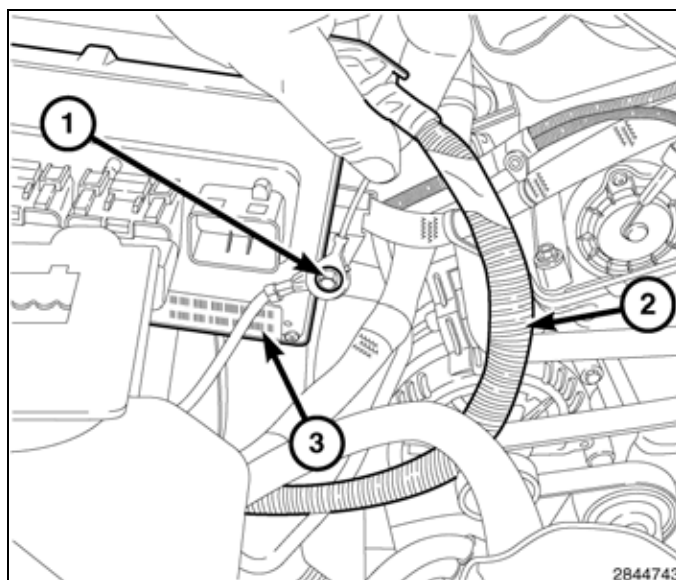

31. Assujettir (1) le faisceau de câblage d'attelage de remorque (2) à l'avant du support du module d'alimentation électrique intégré au moyen d'une attache mono-usage

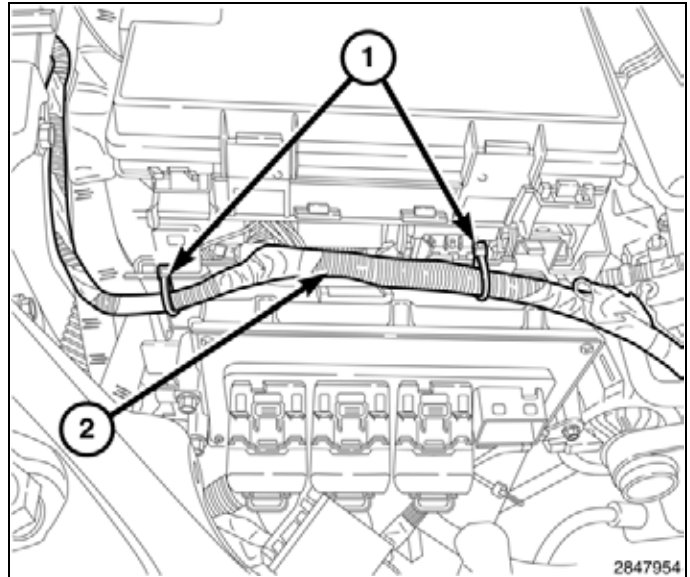

32. Acheminer le faisceau de câblage d'attelage de remorque le long du longeron de cadre de châssis du côté passager, en le maintenant le plus loin possible du système d'échappement.
33. Installer l'attache mono-bloc montée sur goujon (2) sans trop serrer sur le longeron de cadre de châssis près de l'alternateur et sur le faisceau de câblage d'attelage de remorque (1).

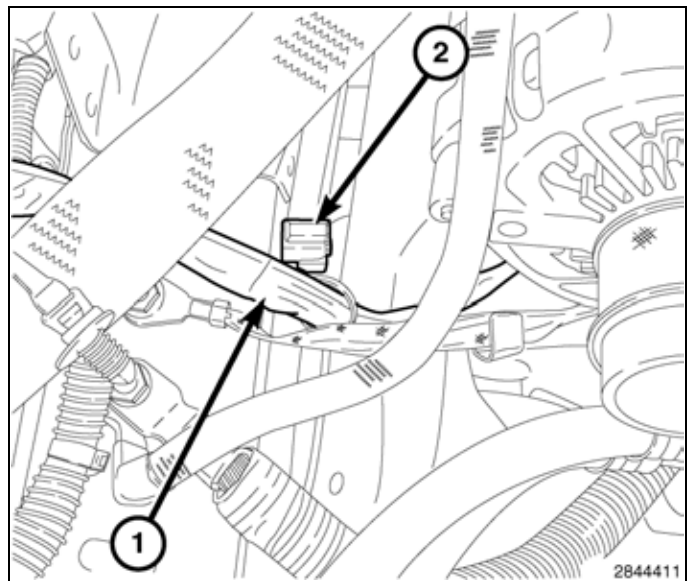

34. Acheminer le faisceau de câblage d'attelage de remorque (1) le long de la bride de pincement du côté passager et assujettir au moyen d'une attache mono-usage si nécessaire.

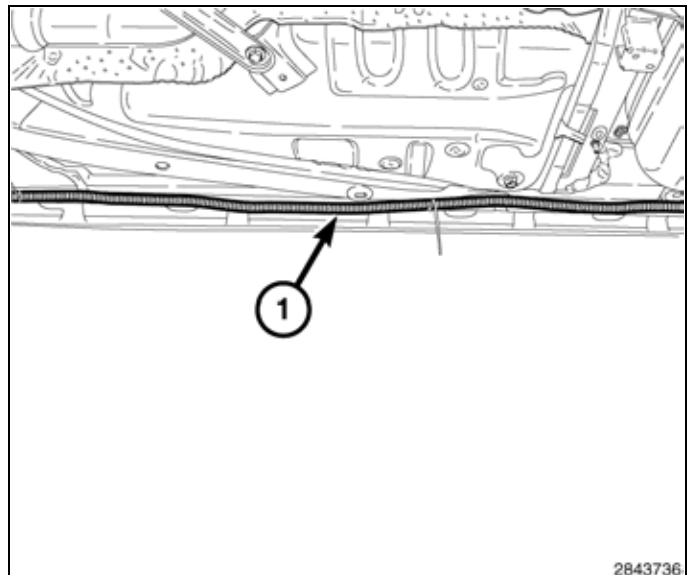

35. Acheminer le faisceau de câblage d'attelage de remorque (2) autour de l'arrière du réservoir d'essence (3), assujettir le faisceau de câblage du réservoir d'essence (1) juste avant le berceau de suspension arrière au moyen d'une attache mono-usage (4).

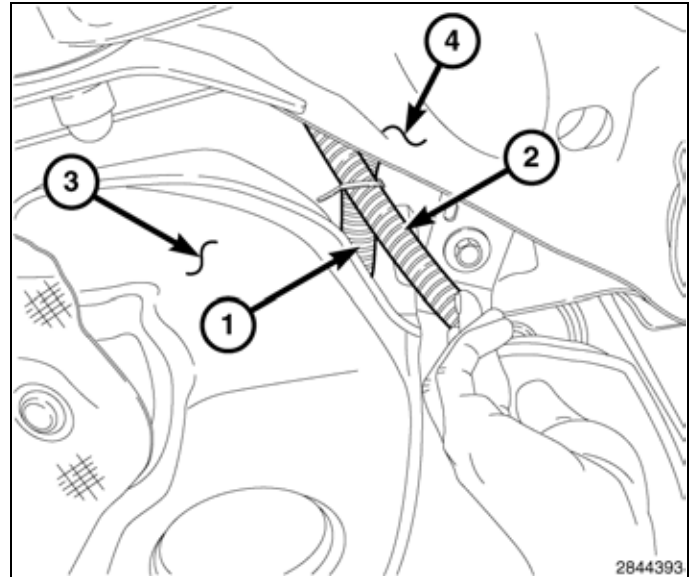

36. Acheminer le faisceau de câblage d'attelage de remorque (1) entre la jambe de suspension du côté passager et la suspension arrière, assujettir le faisceau au faisceau de câblage de la carrosserie (3) au moyen d'une attache mono-usage (2).

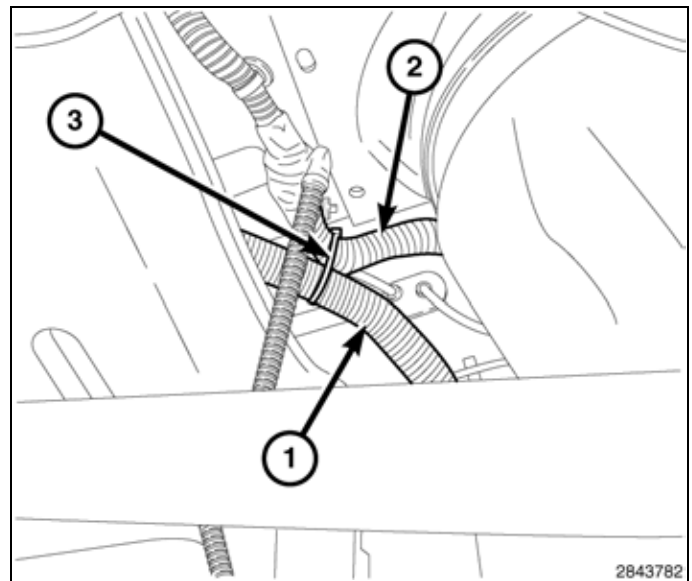

GRAND CHEROKEE SEULEMENT

1. Acheminer le faisceau de câblage d'attelage de remorque (1) à travers l'ouverture centrale dans le berceau de suspension arrière (2).

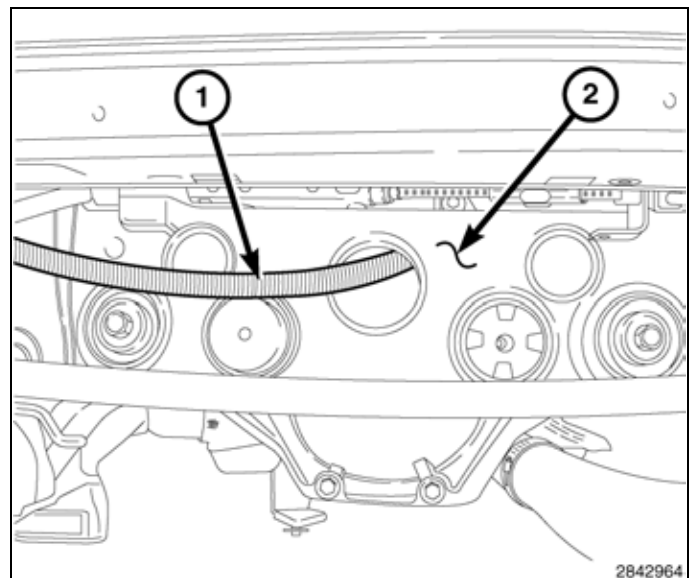

2. Installer l'attache mono-usage montée sur goujon (1) sur le faisceau de câblage d'attelage de remorque (2), fixer l'attache mono-usage sur les trois goujons se trouvant dans la partie inférieure du plancher à l'arrière du véhicule.

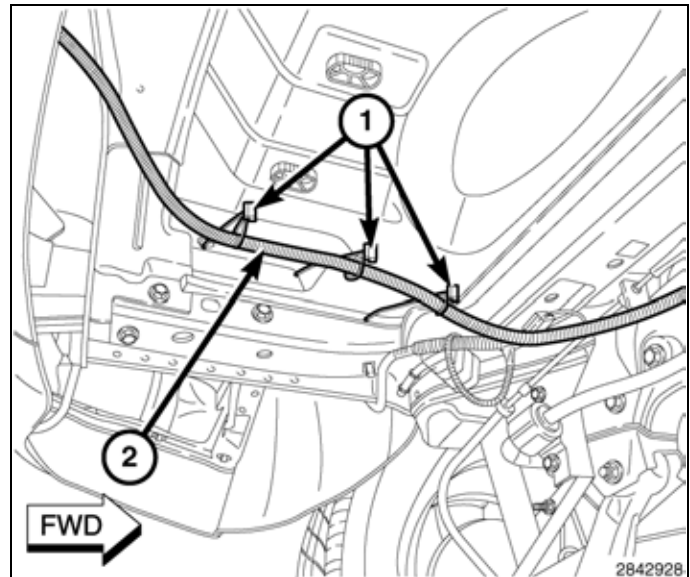

DURANGO SEULEMENT

1. Abaisser le pneu de secours.
2. Retirer les pièces de retenue du pare-éclaboussures du pneu de secours du côté conducteur (1) (2).
3. Retirer le pare-éclaboussures du pneu de secours du côté conducteur.

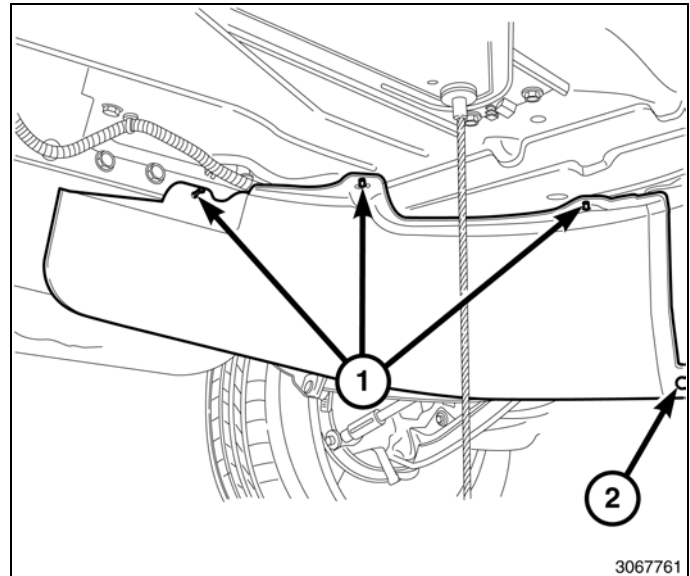

4. Acheminer le faisceau de câblage de l'attelage de remorque (1) par-dessus le berceau arrière (2).

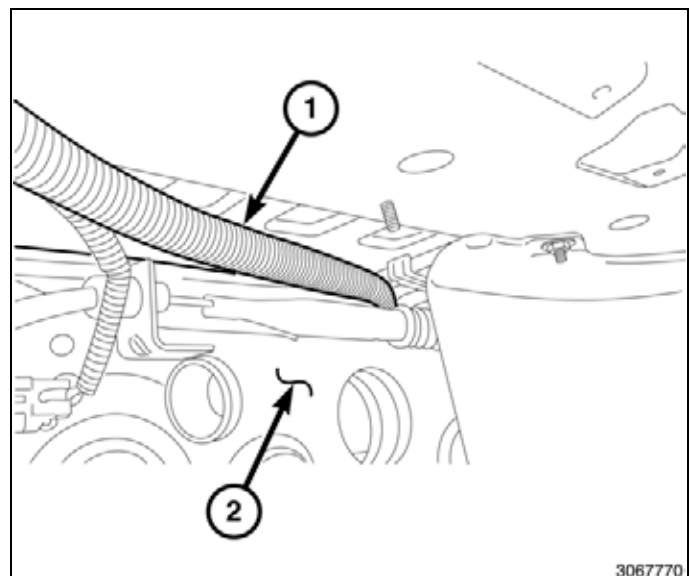

5. Au moyen des attaches mono-usage montées sur goujon, fixer le faisceau de câblage (2) aux supports de goujon (1).

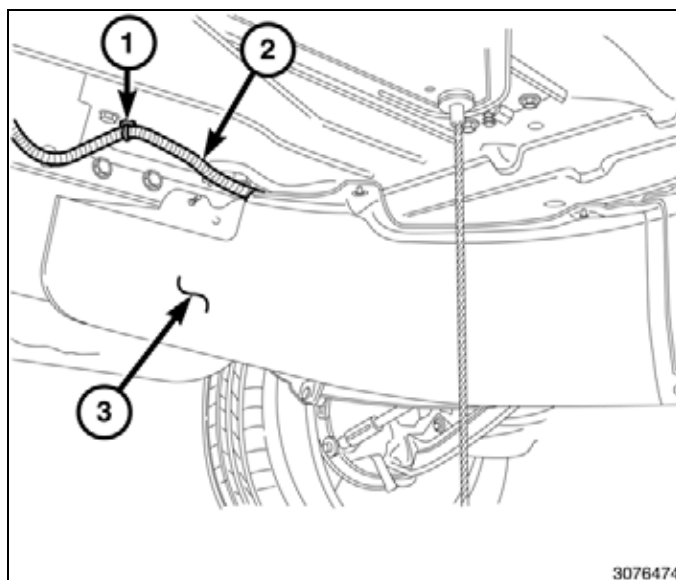

REMARQUE: S'assurer de ne pas pincer le faisceau de câblage entre le pare-éclaboussures du pneu de secours du côté conducteur et le cadre. Le faisceau de câblage devrait être acheminé à travers une encoche dans le pare-éclaboussures du pneu de secours.

6. Positionner le pare-éclaboussures du pneu de secours du côté conducteur et installer les pièces de retenue (1) et la punaise (2).
7. Installer le pneu de secours.

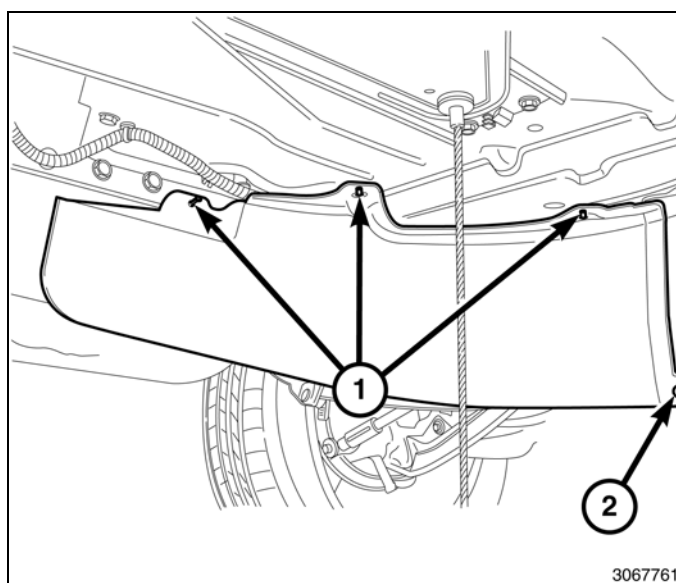

TOUS LES VÉHICULES

1. Séparer la tige d'amortisseur de la boîte à gants (1) de la boîte à gants en faisant glisser la tige vers l'arrière du véhicule afin de la libérer de la boîte

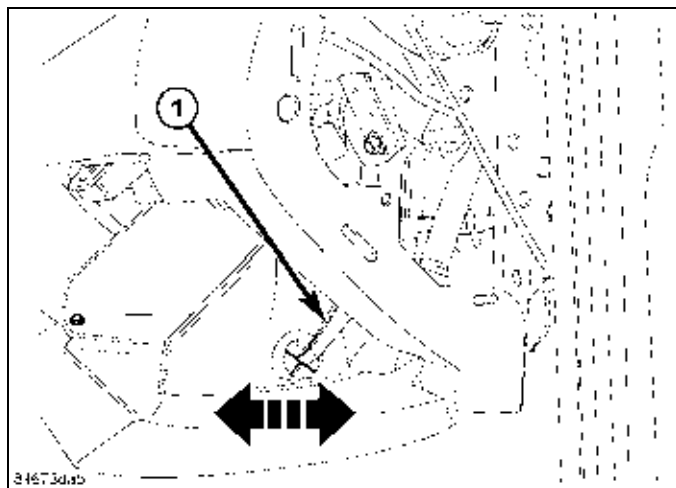

2. Ouvrir la boîte à gants et utiliser les doigts pour appuyer vers le bas avec précaution sur les butées de la boîte à gants situées sur la partie supérieure de la boîte pour permettre à la boîte à gants de pivoter vers le tapis.
3. Faire pivoter la boîte vers le bas et libérer les charnières (2) situées dans la partie inférieure et retirer la boîte à gants.

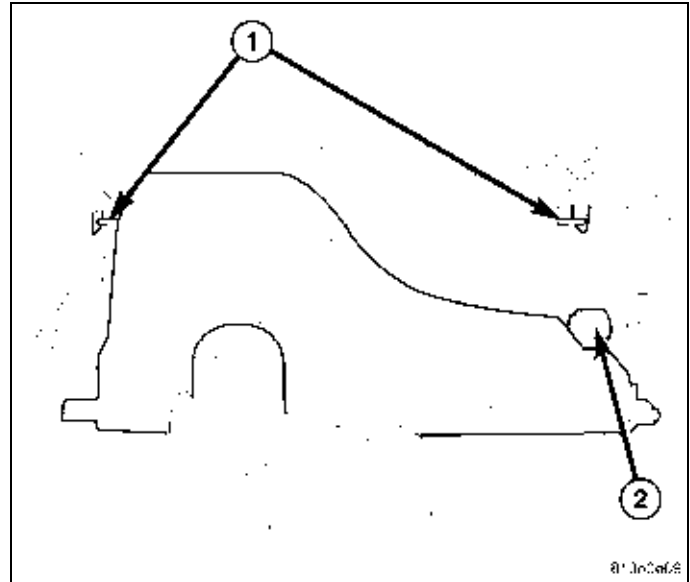

4. Retirer les pièces de retenue (2) et la doublure de la boîte à gants (1).

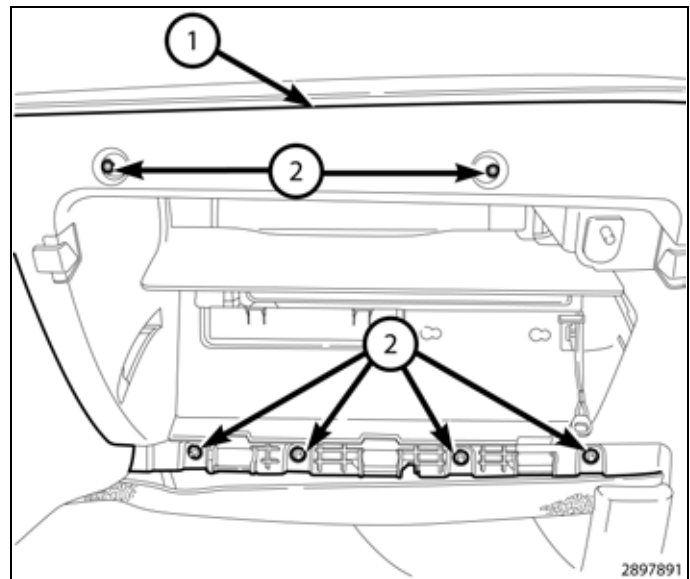

5. Faire une petite entaille dans le passe-câble du tableau de bord du câble positif de la batterie à travers l'ouverture de la boîte à gants.

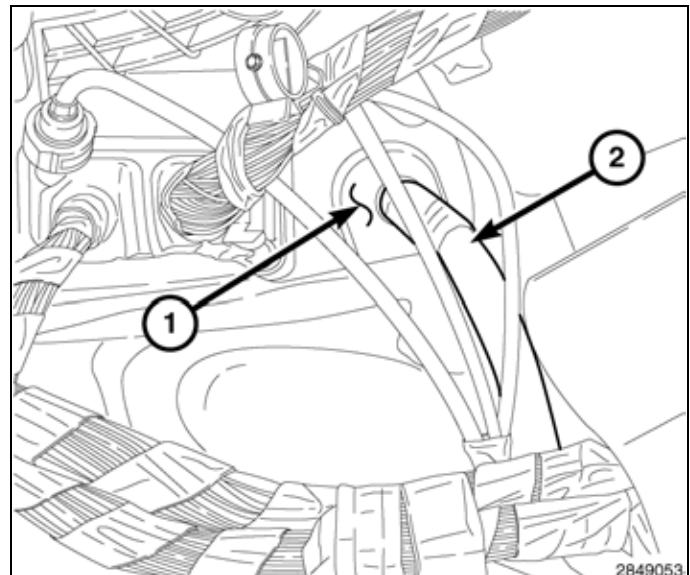

6. Acheminer le câble de frein de remorque bleu (1) sous la rallonge de l'auvent du côté passager (2).
7. Faire passer le câble à travers le passe-câble du tableau de bord du câble positif de la batterie.
8. Employer du RTV pour sceller le câble et le passe-câble de frein de remorque.

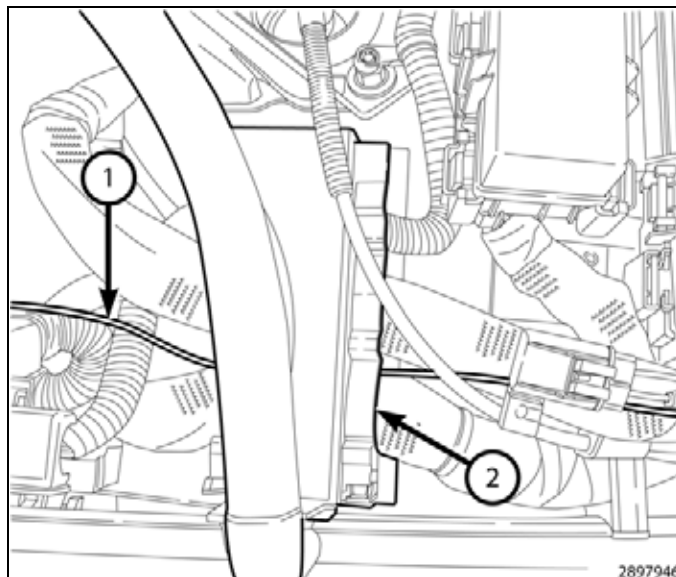

9. Tirer le câble de commande de frein de remorque jusqu'au bout, de manière qu'il ne reste pas de câblage supplémentaire dans le compartiment moteur.
10. Acheminer le câble de commande de frein à travers la partie inférieure de l'ouverture de la boîte à gants et le fixer derrière le rayon central.

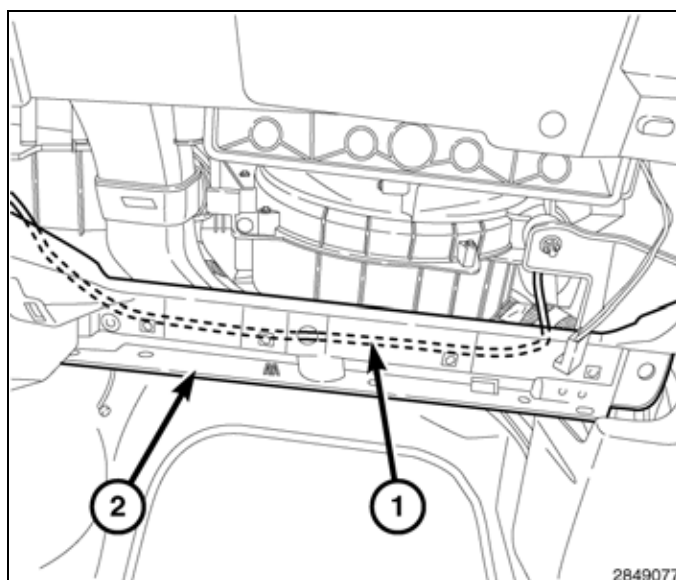

11. Enclencher les charnières inférieures de la boîte à gants (2) par-dessus les pivots (1) et faire pivoter vers le haut.
12. Appuyer sur (enfoncer) les deux languettes de butée et fermer la boîte à gants.

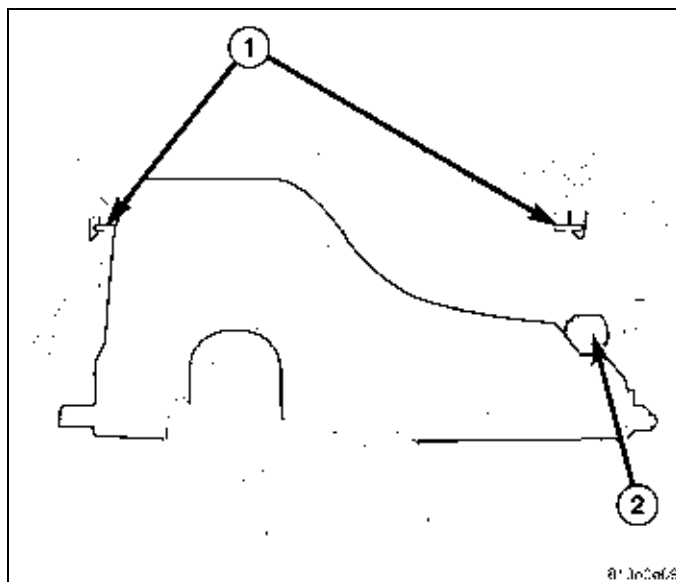

13. Raccorder la tige stabilisatrice (1) au côté extérieur de la boîte.

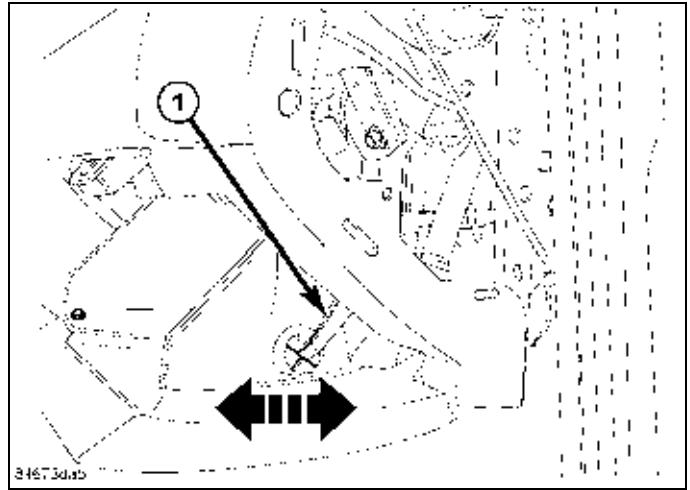

14. Brancher le faisceau de câblage d'attelage de remorque (1) au raccord de l'attelage de remorque.

15. Enfoncer fermement l'adaptateur de l'attelage de remorque dans l'ouverture de l'attache (2) jusqu'à l'audition d'un déclic.

16. Brancher le câble de tension négative de la batterie.

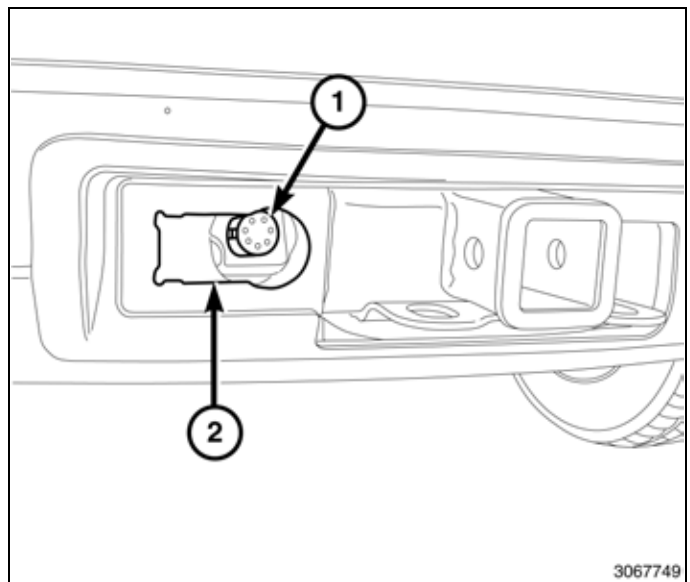



MAZO DE CABLES DE REMOLQUE

GRAND CHEROKEE/DURANGO

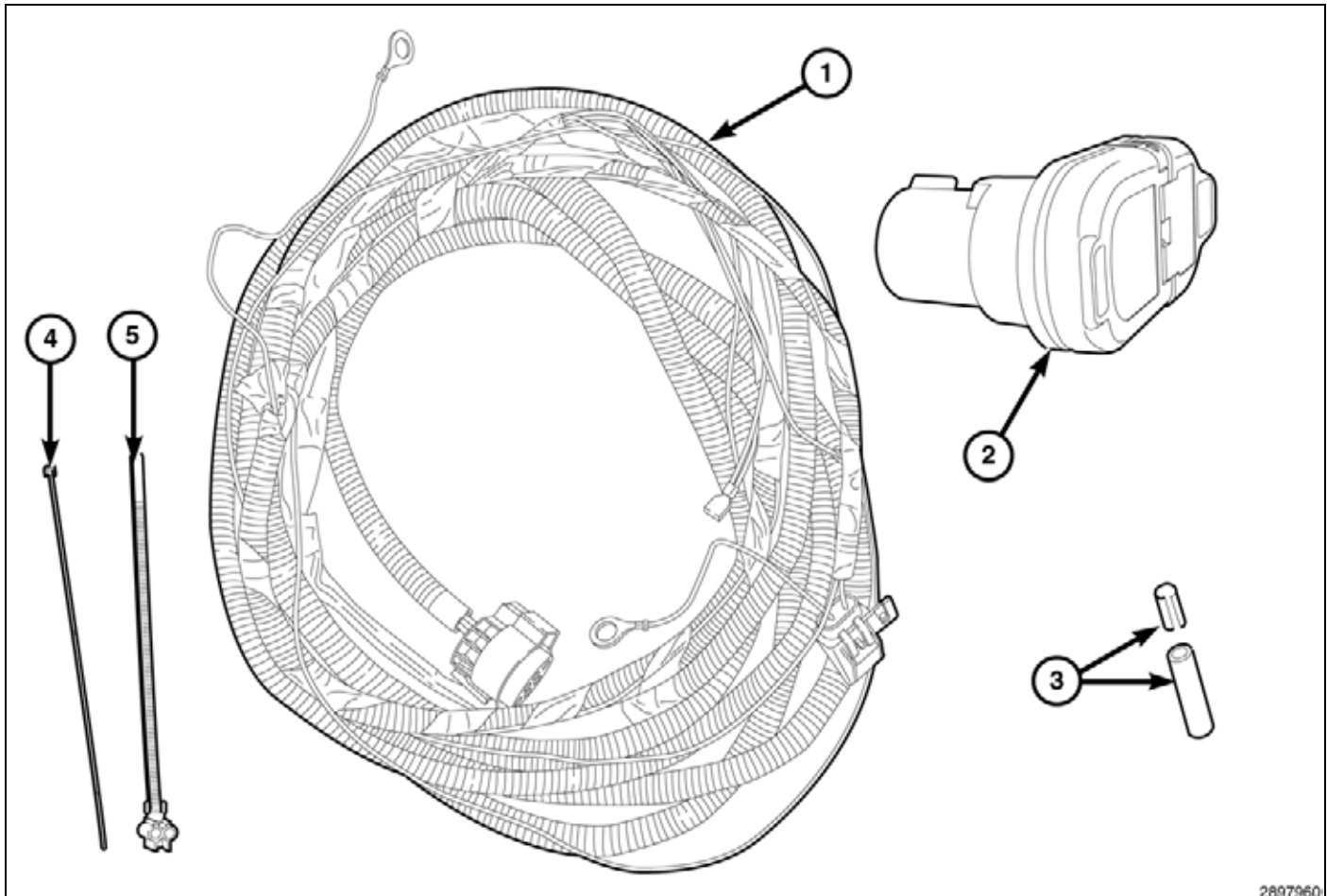

2897960

Elemento	DESCRIPCION	Cantidad
Relación nominal de aspecto de ancho de pantalla 1	MAZO DE CABLES DE REMOLQUE	Relación nominal de aspecto de ancho de pantalla 1
Relación nominal de aspecto de ancho de pantalla 2	Toma combinada de remolque de 7 vía y 4 vías	Relación nominal de aspecto de ancho de pantalla 1
Relación nominal de aspecto de ancho de pantalla 3	Kit de empalmes	Relación nominal de aspecto de ancho de pantalla 1
Relación nominal de aspecto de ancho de pantalla 4	Brida de fijación	Relación nominal de aspecto de ancho de pantalla 11
Relación nominal de aspecto de ancho de pantalla 5	Bridas de vástagos de fijación	Relación nominal de aspecto de ancho de pantalla 4

PASOS DEL PROCEDIMIENTO:

ACTUALIZACIÓN DE LA CONFIGURACIÓN DEL VEHÍCULO

NOTA: El nivel del software de wiTECH debe ser el de la última versión para realizar este procedimiento.

1. Para activar la funcionalidad del sistema, el VIN debe actualizarse con el código de venta del accesorio añadido. Con la página web de DealerCONNECT y la aplicación de diagnóstico wiTECH, complete la configuración del vehículo.
2. Conéctese a <https://dealerconnect.chrysler.com>.
3. En la pantalla de "Vehicle Option" (Opción del vehículo), en la categoría de "Global Claims System" (Sistema global de peticiones) en la pestaña "Service" (Servicio), introduzca el VIN del vehículo, el número pin de cuatro dígitos obtenido del departamento de piezas del distribuidor y añada los códigos de venta indicados a continuación como "Dealer Installed Option" (Opción montada por el distribuidor).

AHX (barra de remolque)

4. Asegúrese de que el nuevo código de ventas se haya añadido al VIN correctamente.
5. Con la herramienta de diagnóstico wiTECH, lleve a cabo los pasos siguientes incluidos en la pantalla de inicio:
 - Seleccione la pestaña "DIAGNOSTIC PROCEDURES" (Procedimientos de diagnóstico).
 - Seleccione "RESTAURAR CONFIGURACIÓN DEL VEHÍCULO"
 - Seleccione el botón "Run Diagnostic" (Ejecutar diagnóstico).
 - Seleccione "CONTINUE" (Continuar).
 - Compruebe que el número VIN del vehículo es correcto.
 - Una vez comprobado, seleccione el botón "Correct VIN" (VIN correcto).
 - Anote las instrucciones que aparecen en pantalla y seleccione el botón "Close" (Cerrar).

NOTA: El mazo de cables de la barra de remolque se coloca debajo del lado del acompañante en el eje trasero.

6. Desconecte el cable negativo de la batería .
7. Abra y retire la cubierta del módulo totalmente integrado de alimentación (TIPM).
8. Retire el elemento de retención B+ (1).
9. Retire el cable B+ (2) del TIPM.

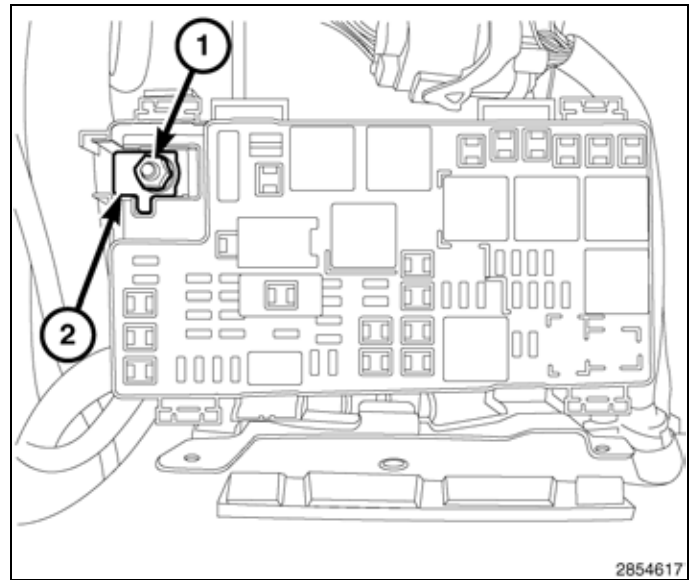

10. Desenganche el TIPM (1) del soporte de montaje (2).
11. Desenchufe los conectores eléctricos (3) del TIPM y retírelos.
12. Coloque el mazo de cables de remolque junto a la parte delantera del TIPM y vuelva a colocarlo entre la aleta del lado del acompañante y el TIPM.

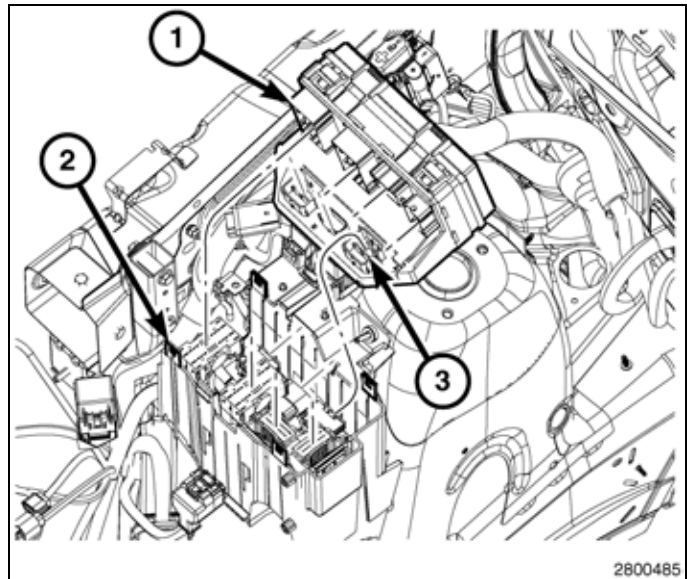

NOTA: Esta es una vista delantera del conector C5 E del TIPM.

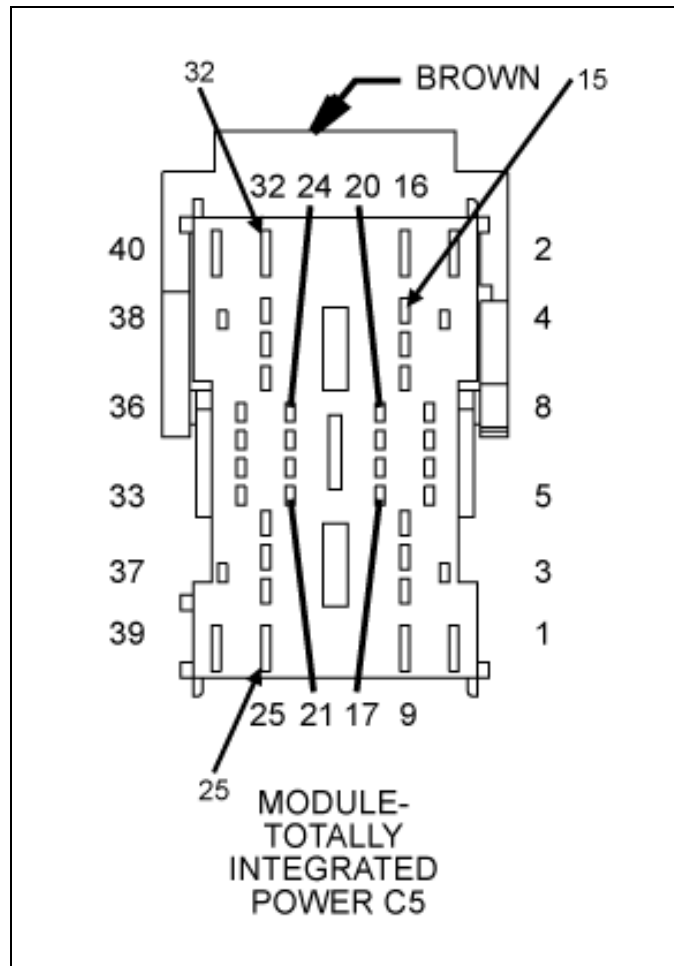

13. Retire el bloqueo del terminal de cables.
14. Monte el cable de remolque en la siguiente cavidad del conector C5 E del TIPM.
 - BR en la cavidad 32

15. Siga los siguientes pasos para empalmar el cable de remolque (WT/LG) al (WT/LG) de la cavidad 15 en el conector C5 E del TIPM.
16. Pele 13 mm (0.5 in) de aislamiento de cada cable que haya que empalmar.
17. Coloque un trozo de tubo termorretráctil adhesivo (2) sobre uno de los lados del cable. Asegúrese de que el tubo sea lo suficientemente largo como para cubrir y sellar la totalidad de la zona de reparación.
18. Coloque los filamentos de cables superpuestos en el interior del clip de empalme (1).

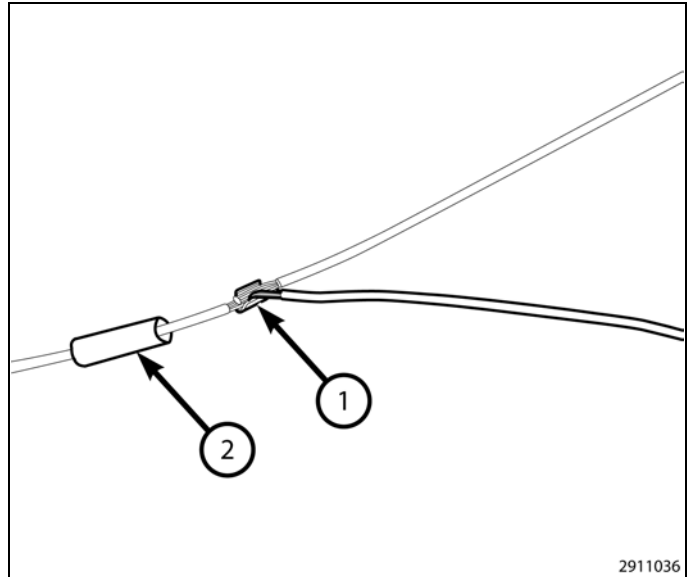

19. Mediante una herramienta de conexión (1), Mopar con n.º de pieza 05019912AA o equivalente, fije el clip de empalme y los cables.

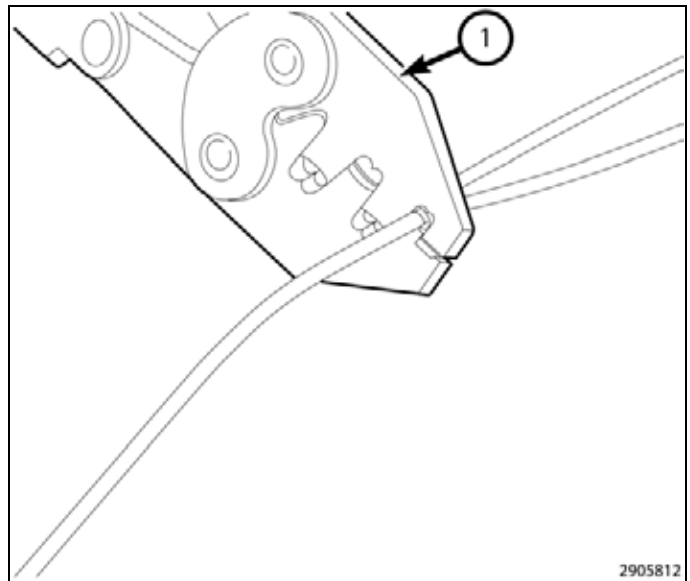

PRECAUCIÓN: No utilice soldadura del tipo de núcleo ácido.

20. Suelde (3) la conexión (2) con una soldadura de resina de trementina (1).

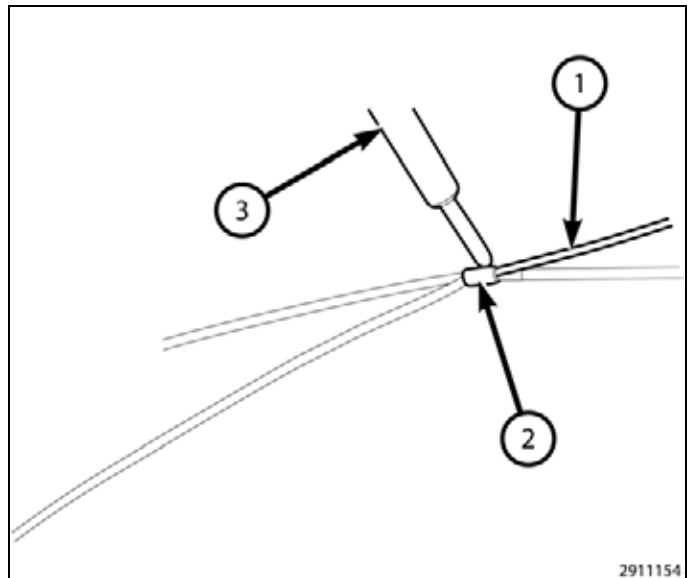

21. Centre el tubo termocontraíble (2) sobre la unión y aplique calor utilizando un soplete. Caliente la junta hasta que el tubo esté ligeramente sellado y el sellante (1) se aplique a los dos extremos del tubo.

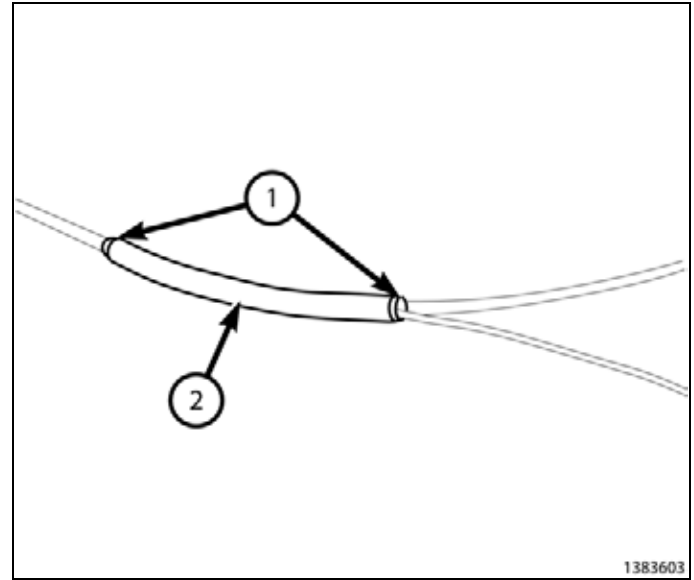

NOTA: Esta es una vista delantera del conector C5 E del TIPM.

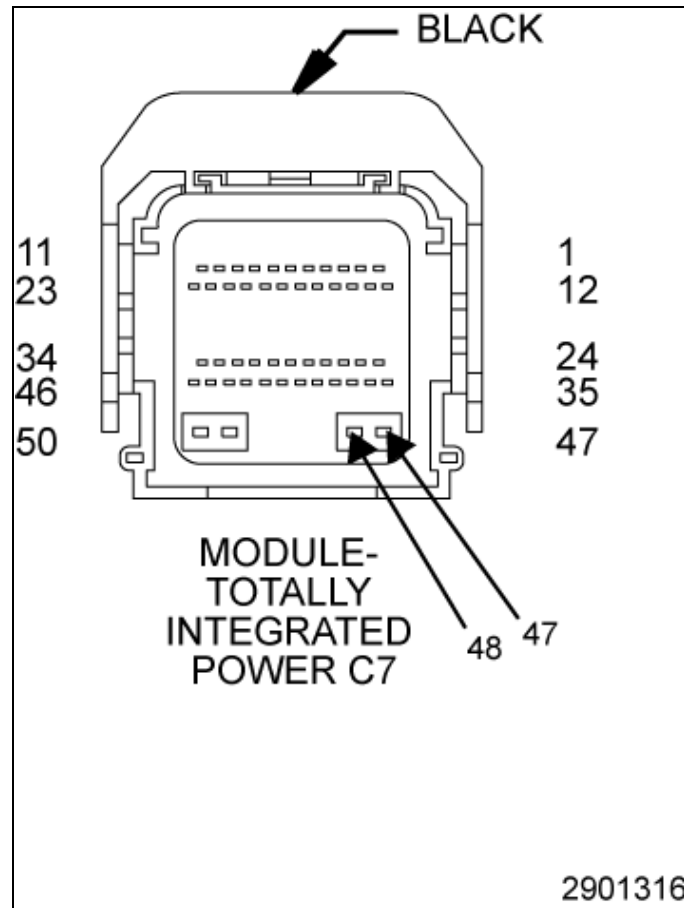

22. Monte los cables de remolque en las siguientes cavidades del conector C7 G del TIPM.

- YL en la cavidad 47
- DG en la cavidad 48

23. Vuelva a enchufar los conectores eléctricos (3) al TIPM (1).
24. Alinee las lengüetas (2) con el TIPM y presione el TIPM hacia abajo hasta que se coloque al completo.

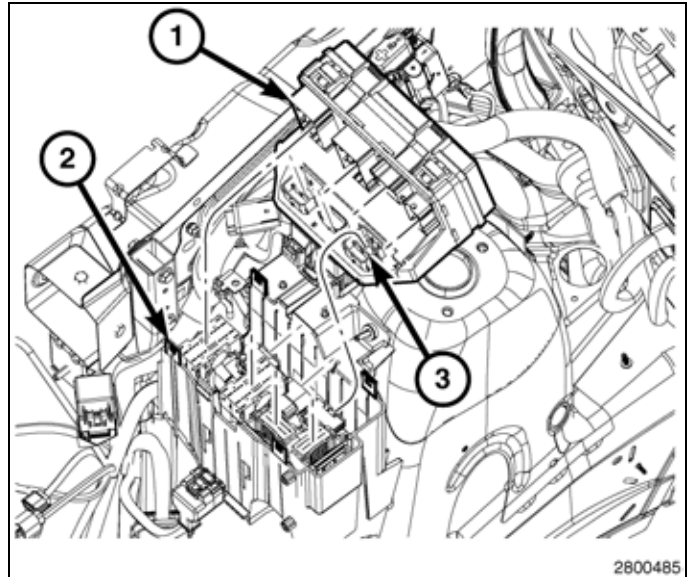

25. Monte el cable B+ (2) del TIPM.
26. Acople el cable (RD/BK) de remolque (2) al borne B+ (3) en el TIPM.
27. Monte y apriete el elemento de retención B+ (1).
28. Monte y cierre la cubierta del TIPM.

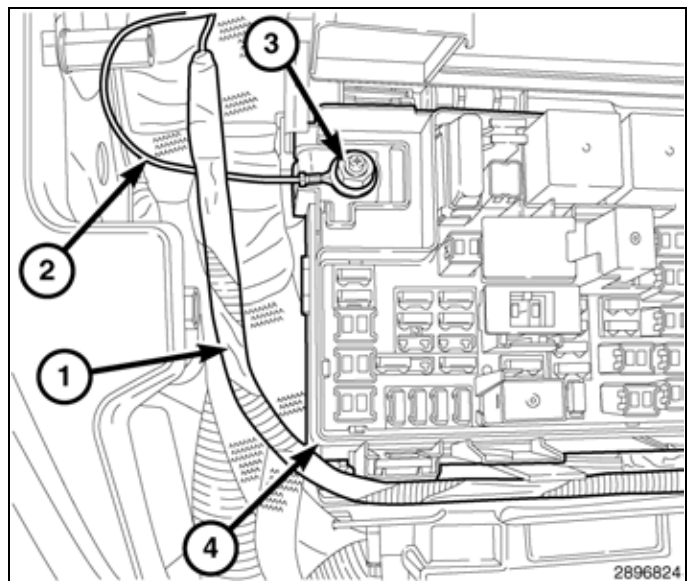

29. Fije con una brida (1) el portafusibles (2) al mazo de cables de la carrocería.

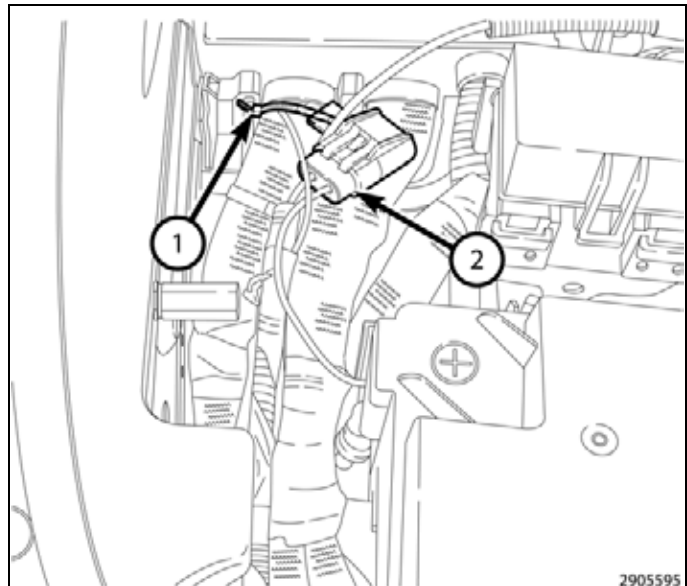

30. Conecte la parte de masa del mazo de cables de remolque (2) al perno de montaje (1) del PCM (3).

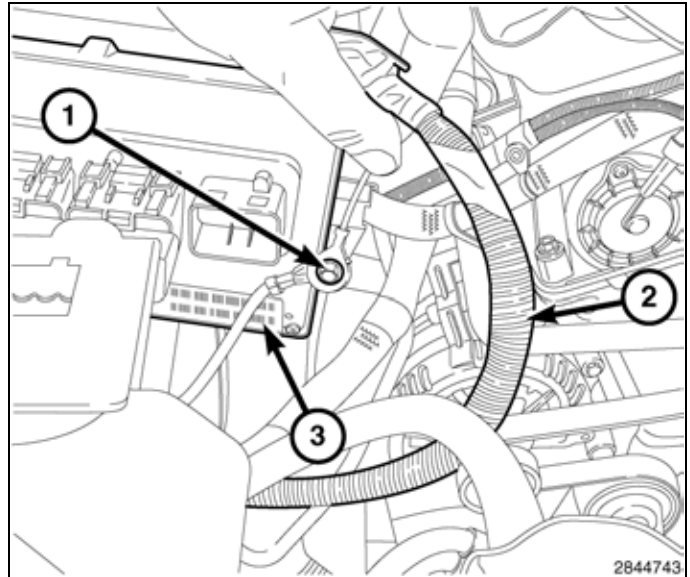

31. Fije con una brida (1) el mazo de cables de remolque (2) a la parte delantera del soporte del módulo de alimentación integrada (TIPM).

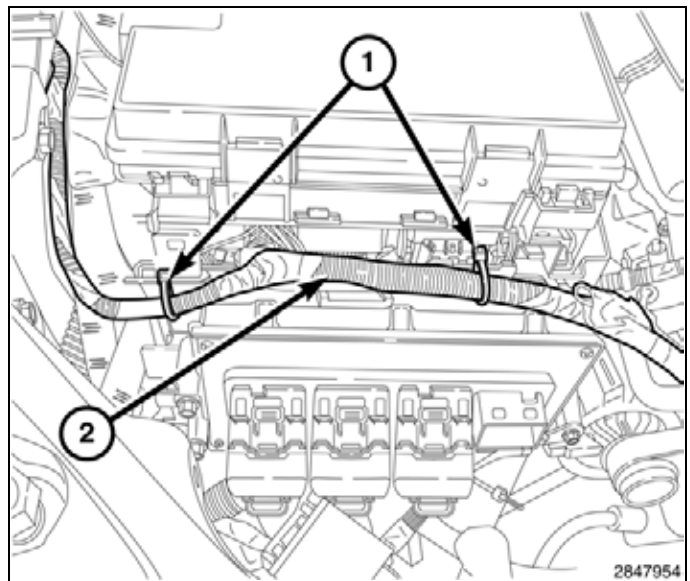

32. Coloque el mazo de cables de remolque abajo junto al raíl del bastidor del lado del acompañante, manteniéndolo lo más alejado posible del escape.
33. Monte sin apretar la brida del vástago de fijación (2) en el raíl del bastidor junto al generador y al mazo de cables de remolque (1).

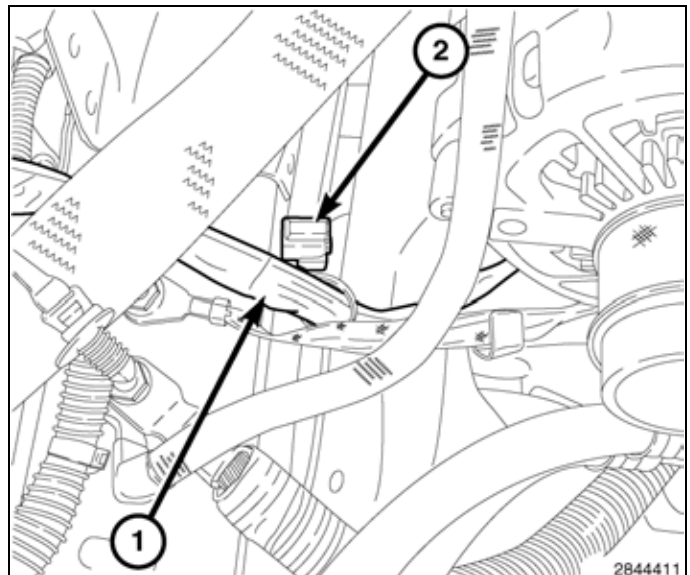

34. Coloque el mazo de cables de remolque (1) debajo de la pestaña de montaje del lado del acompañante y ajústelo con bridas si fuese necesario.

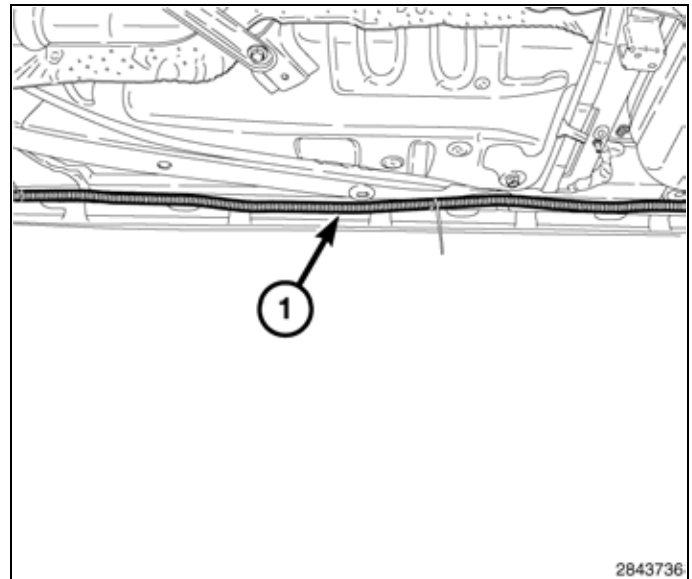

35. Coloque el mazo de cables de remolque (2) alrededor del depósito de combustible (3) y ajuste con bridas el mazo de cables al mazo de cables del depósito de combustible (1) que se encuentra justo antes del armazón de la suspensión trasera (4).

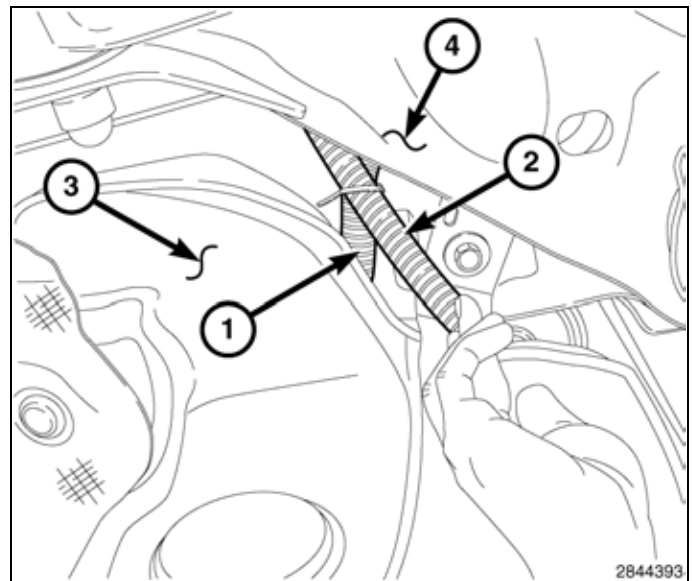

36. Coloque el mazo de cables de remolque (1) entre el vástago del lado del acompañante y la suspensión trasera y ajuste con bridas (3) el mazo de cables al mazo de cables de la carrocería (2).

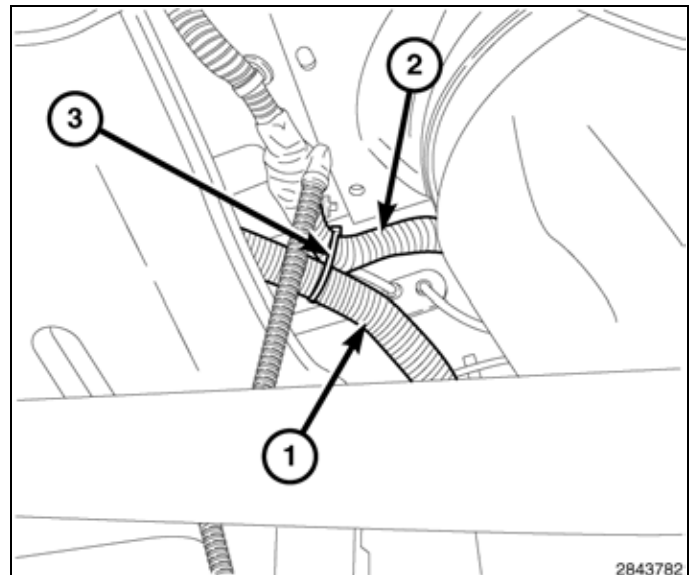

SÓLO GRAND CHEROKEE

1. Coloque el mazo de cables de remolque (1) a través del orificio intermedio en el armazón de la suspensión trasera (2).

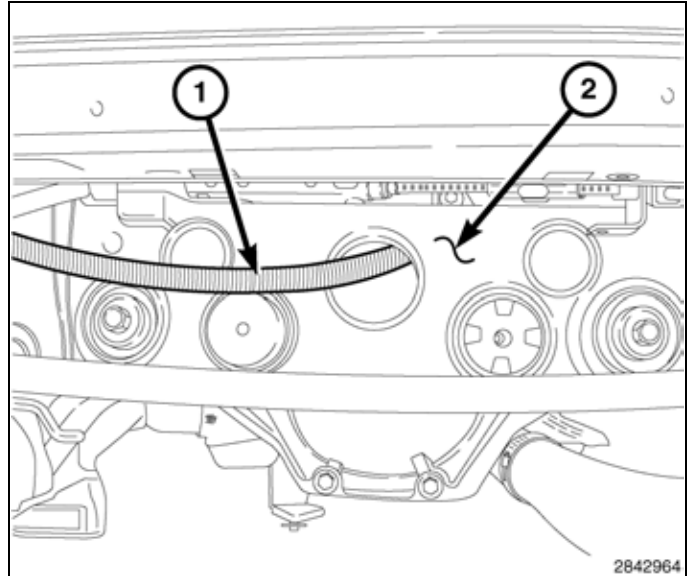

2. Monte la brida del vástago de fijación (1) al mazo de cables de remolque (2) y encaje las bridas en los tres salientes en la parte inferior del panel del suelo en la parte trasera del vehículo.

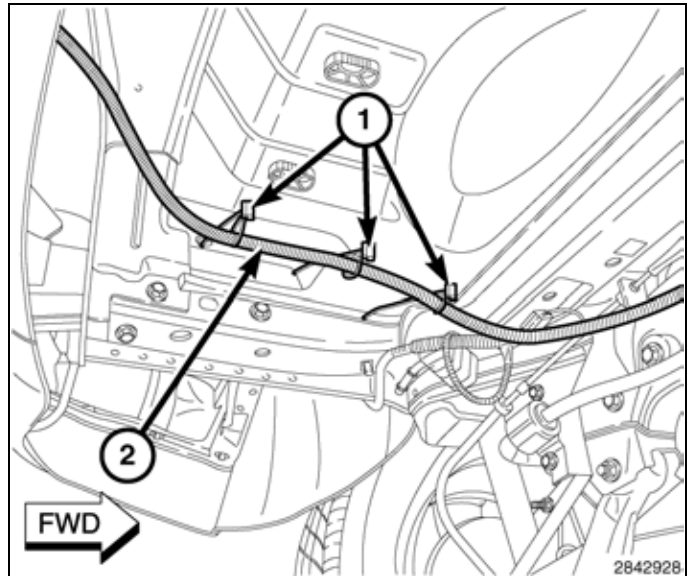

SÓLO DURANGO

1. Baje la rueda de repuesto.
2. Retire los elementos de fijación del protector contra salpicaduras de la rueda de repuesto del lado del conductor y (1) el pasador de empuje (2).
3. Retire el protector contra salpicaduras de la rueda de repuesto del lado del conductor.

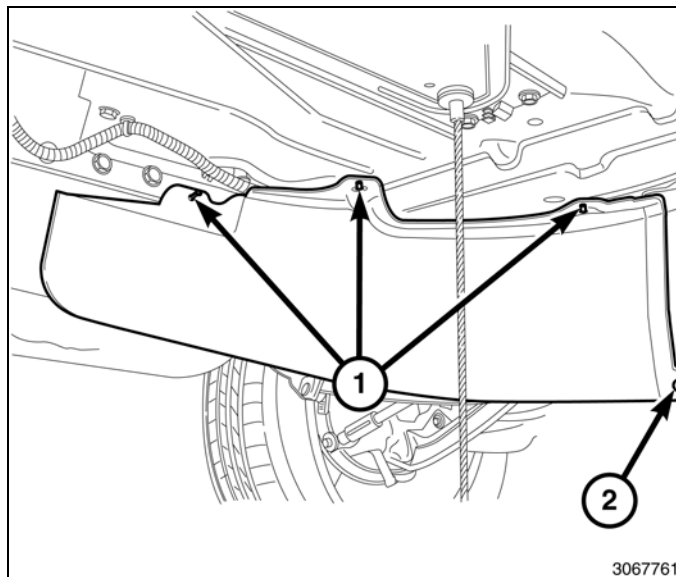

4. Coloque el mazo de cables de remolque (1) a través del armazón trasero (2).

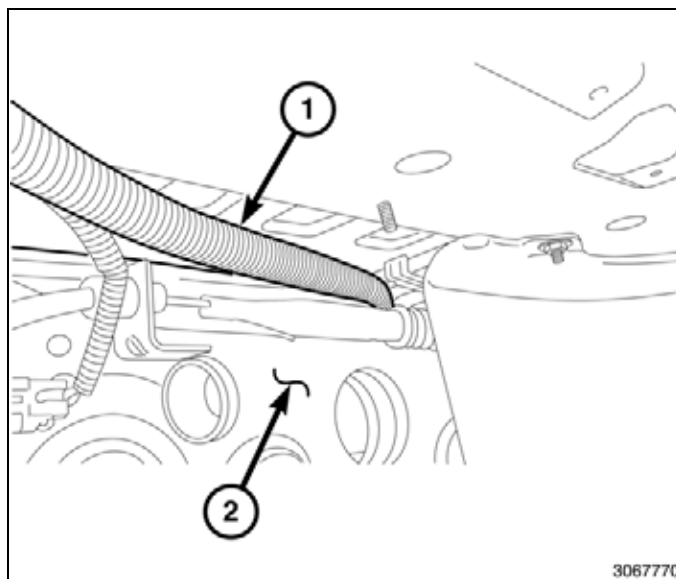

5. Con las bridas de los vástagos de fijación, conecte el mazo de cables(2) a los vástagos de fijación (1).

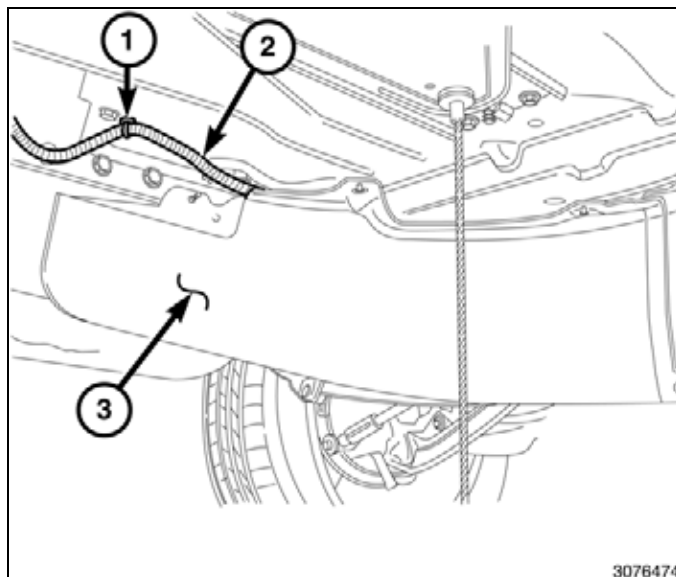

NOTA: Asegúrese de no pinzar el mazo de cables entre el protector contra salpicaduras de la rueda de repuesto del lado del conductor y el bastidor. Se debe pasar el mazo de cables por una muesca del soporte contra salpicaduras de la rueda de repuesto.

6. Coloque el protector contra salpicaduras de la rueda de repuesto del lado del conductor y monte los elementos de retención (1) y el pasador de empuje (2).
7. Monte la rueda de repuesto.

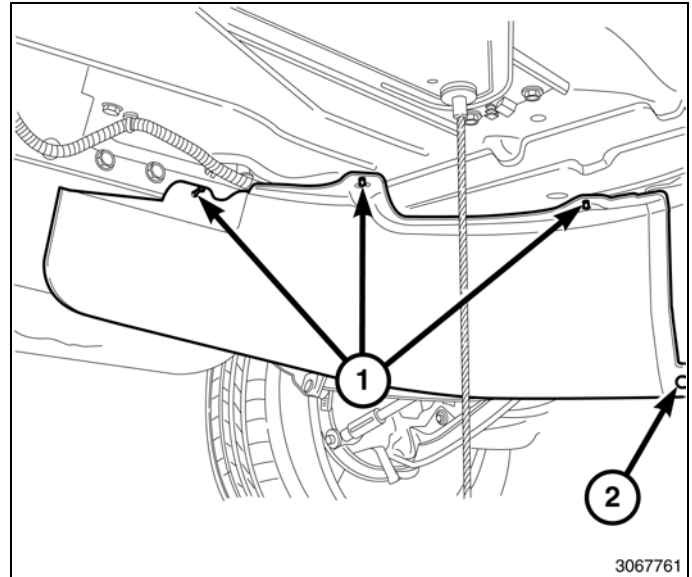

TODOS LOS VEHICULOS

1. Separe la varilla de amortiguador (1) de la guantera deslizando la varilla hacia la parte trasera del vehículo para soltarlo del compartimento.

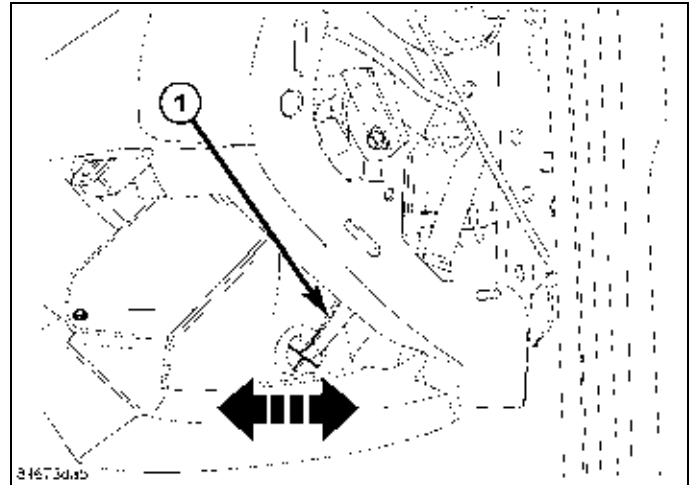

2. Abra la guantera y con cuidado use los dedos para abrir los topes de la guantera a presión en la parte superior del anaquel, y hacia abajo para permitir que la guantera gire hacia la alfombrilla.
3. Gire hacia abajo la guantera y suelte las bisagras de la puerta (2) en la parte inferior y retire la guantera.

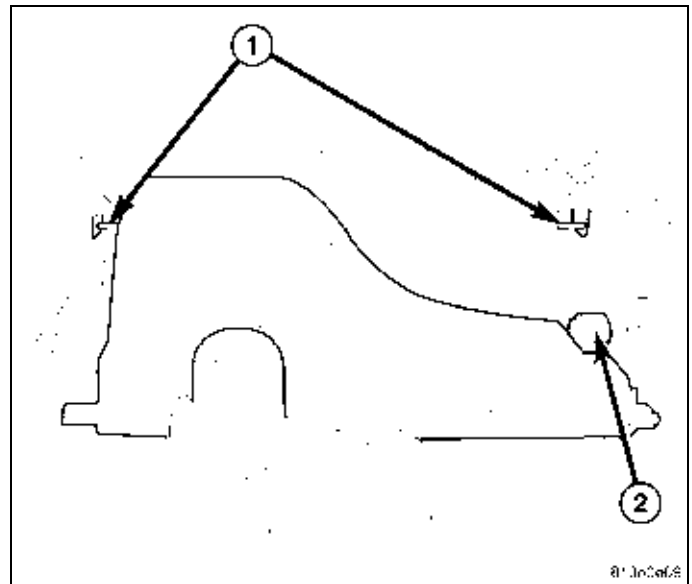

4. Retire los elementos de retención (2) y retire el revestimiento de la guantera (1).

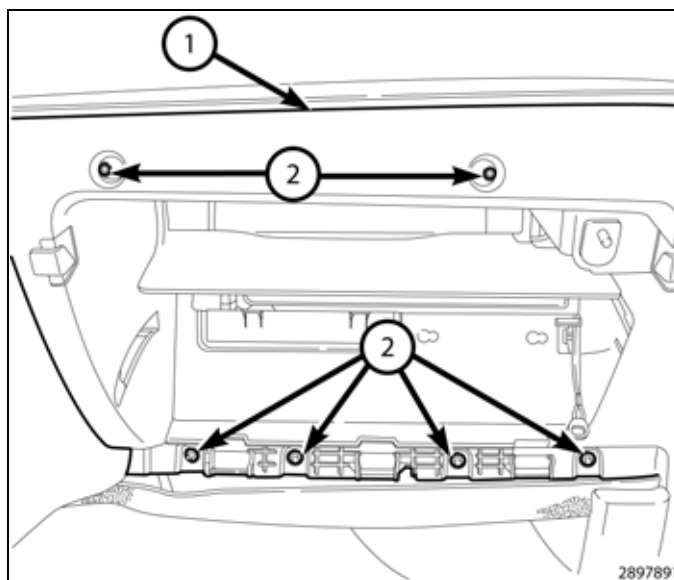

5. A través de la abertura de la guantera, haga un pequeño corte en la arandela del panel del salpicadero del cable positivo de la batería.

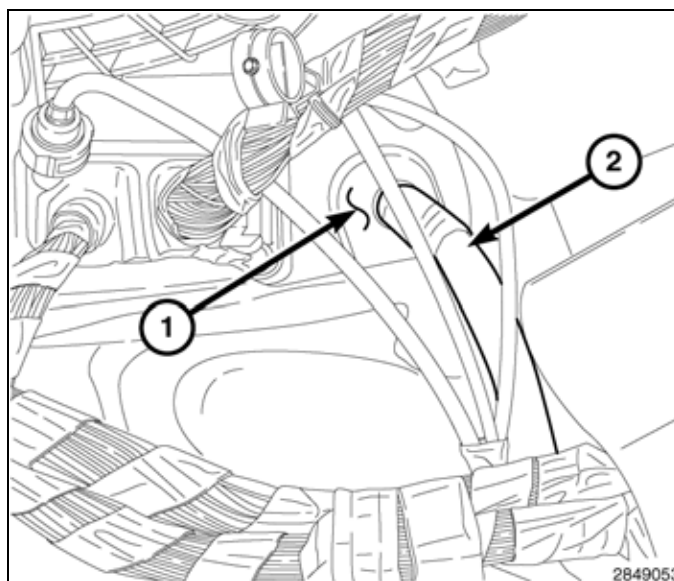

6. Coloque el cable azul de freno de remolque (1) en la extensión del cubretablero del lado del acompañante (2).
7. Pase el cable por debajo a través de la arandela del panel del salpicadero del cable positivo de la batería.
8. Utilice RTV para sellar la arandela y el cable de freno de remolque.

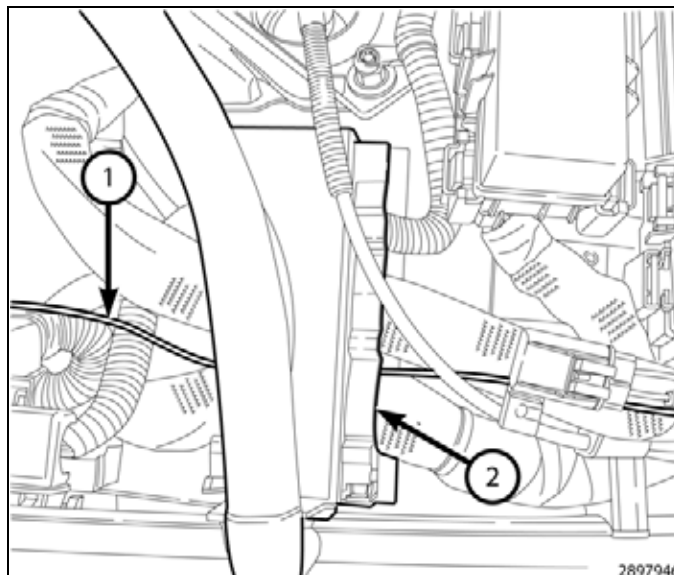

9. Tire del cable de control de freno de remolque todo lo que pueda para que no sobre en el compartimento motor.
10. Pase el cable de control de freno por la parte inferior de la abertura de la guantera y fíjela detrás del grupo central.

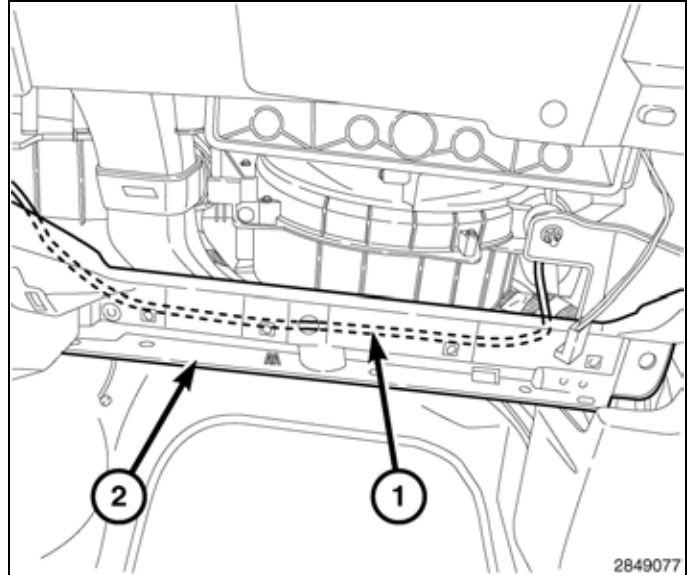

11. Encaje las bisagras inferiores de la guantera (2) sobre los pivotes (1) y gírela hacia arriba.
12. Empuje hacia abajo las lengüetas de tope y cierre la guantera.

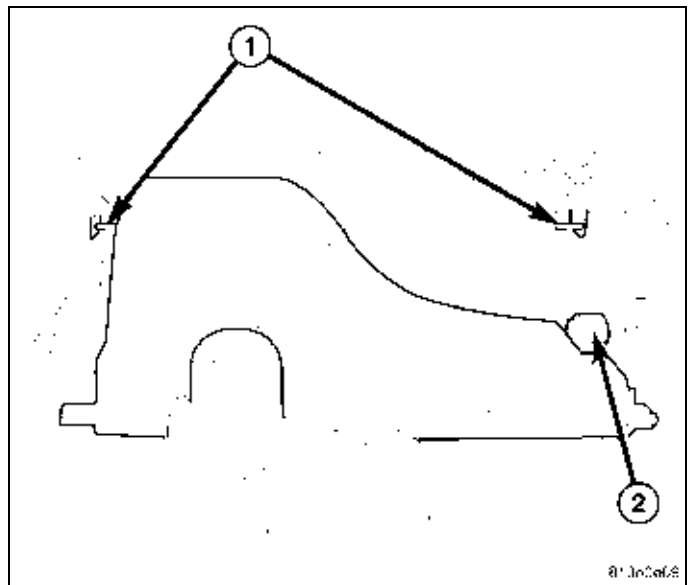

13. Conecte la varilla estabilizadora (1) al lateral exterior de la guantera.

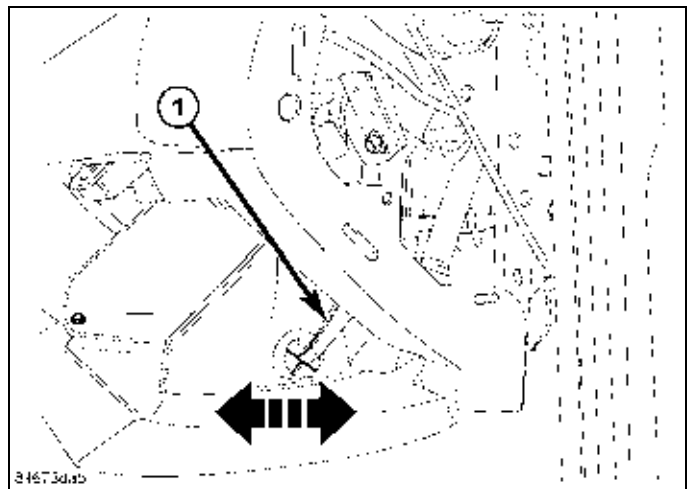

14. Conecte el mazo de cables de remolque (1) a la toma de remolque.
15. Presione con firmeza el adaptador de remolque en la abertura del enganche (2) hasta que oiga un clic.
16. Conecte el cable negativo de la batería.

