



SPARE TIRE MOUNT BRACKET JEEP WRANGLER

Support de montage de pneu de rechange
Soporte de montaje de neumático de repuesto

Staffa di montaggio del pneumatico di ricambio
Ersatz-Reifenhalterung

www.mopar.com

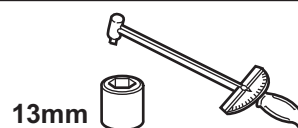
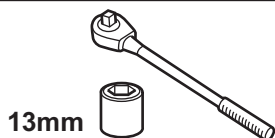
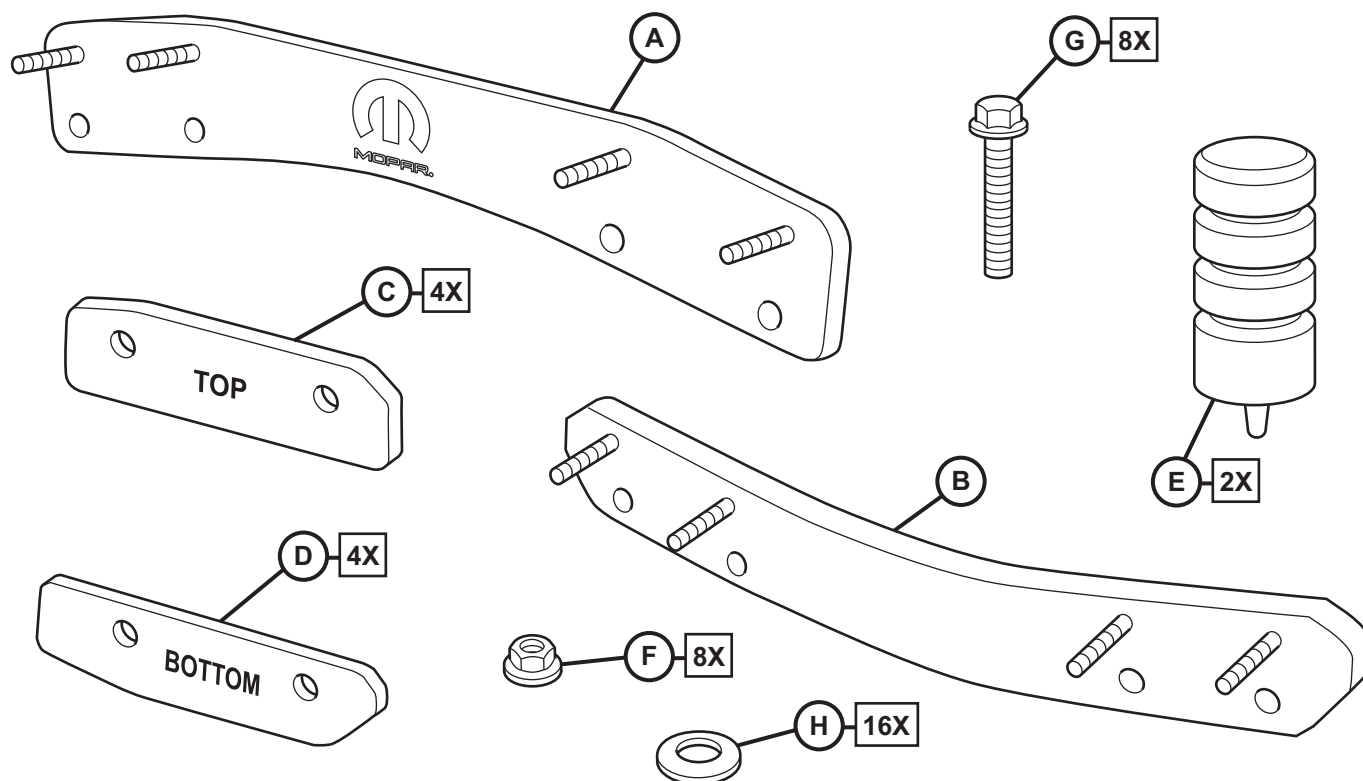

Call Out	Description	Quantity	Service Part (Y/N)	Part Number
A	Top Bracket	1	N	822215355
B	Bottom Bracket	1	N	
C	Top Shim	4	Y	68413707AA
D	Bottom Shim	4	Y	
E	Bumper Stabilizer	2	Y	68413710AA
F	Flanged Nut	8	Y	68413711AA
G	M8 Hex Bolt	8	Y	
H	M8 Retention Washer	16	Y	

**CAUTION: BE SURE FINAL INSTALLATION WILL COMPLY
WITH ALL NATIONAL HIGHWAY TRAFFIC SAFETY ADMINISTRATION
AND FEDERAL MOTOR VEHICLE SAFETY STANDARDS**

Article	La description	Quantité	Partie de service (Y/N)	Numéro d'article
A	Support supérieur	1	N	822215355
B	Support inférieur	1	N	
C	Plaque d'espacement supérieure	4	Y	68413707AA
D	Plaque d'espacement inférieur	4	Y	
E	Pare-chocs stabilisant	2	Y	68413710AA
F	Écrou avec bride	8	Y	68413711AA
G	M8 Boulon à tête hexagonale	8	Y	
H	M8 Rondelle de retenue	16	Y	

ATTENTION: Assurez-vous que l'installation finale sera conforme à toutes les normes d'administration de la sécurité routière et aux normes internationales de sécurité automobile.

Parte	Descripción	Cantidad	Parte de servicio (Y/N)	Número de parte
A	Soporte superior	1	N	822215355
B	Soporte inferior	1	N	
C	Placa espaciadora superior	4	Y	68413707AA
D	Placa espaciadora inferior	4	Y	
E	Parachoques estabilizador	2	Y	68413710AA
F	Tuerca con brida	8	Y	68413711AA
G	M8 Tornillo de cabeza Hexagonal	8	Y	
H	M8 Retención de la lavadora	16	Y	

PRECAUCIÓN: asegúrese de que la instalación final cumpla con todas las normas de seguridad de tráfico de la carretera y con las normas internacionales de seguridad de vehículos a motor.

Artikel	Beschreibung	Anzahl	Serviceteil (Y/N)	Teilenummer
A	Obere Halterung	1	N	822215355
B	Tretlager	1	N	
C	Obere Distanzplatte	4	Y	68413707AA
D	Untere Distanzplatte	4	Y	
E	Stabilisierungsstoßstange	2	Y	68413710AA
F	Mutter mit Flansch	8	Y	68413711AA
G	M8 Sechskantschraube	8	Y	
H	M8 Sicherungsscheibe	16	Y	

VORSICHT: Stellen Sie sicher, dass die endgültige Installation allen Sicherheitsstandards für die Straßenverkehrssicherheit und den internationalen Sicherheitsstandards für Kraftfahrzeuge entspricht.

Articolo	Descrizione	Quantità	Parte di servizio (Y/N)	Numero del pezzo
A	Staffa superiore	1	N	822215355
B	Staffa inferiore	1	N	
C	Piastra Spacer superiore	4	Y	68413707AA
D	Piastra Spacer inferiore	4	Y	
E	Paraurti di stabilizzazione	2	Y	68413710AA
F	Dado con flangia	8	Y	68413711AA
G	M8 Bullone esagonale	8	Y	
H	M8 Rondella di ritenzione	16	Y	

ATTENZIONE: Assicurarsi che l'installazione finale sia conforme a tutte le norme di sicurezza stradale in materia di traffico stradale e le norme internazionali in materia di sicurezza dei veicoli a motore.

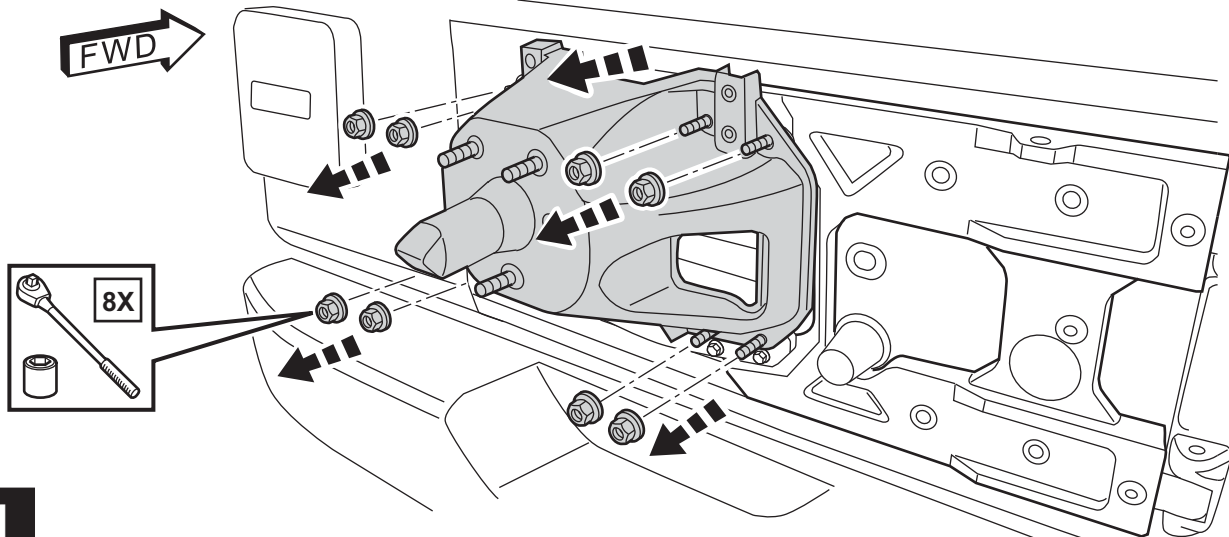

1

NOTE: THIS KIT IS DESIGNED TO WORK WITH SWING GATE REINFORCEMENT PN: 82215356*

NOTE: Ce kit est conçu pour fonctionner avec le kit de renfort de portail battant PN: 82215356 *

NOTA: Este kit está diseñado para funcionar con el kit de refuerzo de puerta batiente PN: 82215356 *

ANMERKUNG: Dieser Bausatz ist für die Verwendung mit dem Verstärkungssatz für den Drehtor PN ausgelegt: 82215356 *

NOTA: Questo kit è progettato per funzionare con il kit di rinforzo della porta di oscillazione PN: 82215356 *

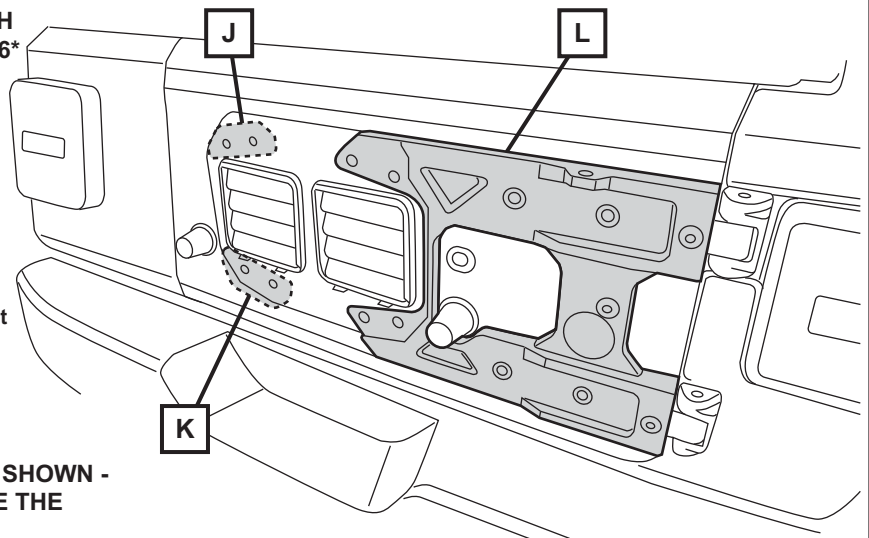

SWING GATE REINFORCEMENT KIT (J)(K)(L) SHOWN - IS REQUIRED TO BE INSTALLED BEFORE THE INSTALLATION OF THIS KIT.

Le kit de renforcement du portail pivotant illustré (J / K / L) doit être installé avant de continuer.

Se debe instalar el kit de refuerzo de puerta batiente (J / K / L) antes de continuar.

Das vorgestellte Drehtor-Verstärkungs-Kit (J / K / L) muss installiert werden, bevor Sie fortfahren.

Prima di procedere è necessario installare il kit di rinforzo della porta di rotazione indicata (J / K / L).

2

NOTE: THIS KIT IS DESIGNED TO WORK WITH CHMSL RELOCATION KIT PN: 82215349*

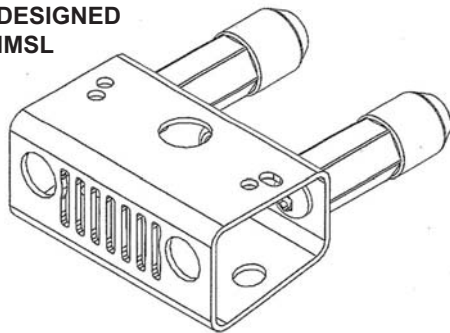

NOTE: Ce kit est conçu pour fonctionner avec Kit de relocalisation CHMSL PN: 82215349 *

NOTA: Este kit está diseñado para trabajar con Kit de reubicación CHMSL PN: 82215349 *

HINWEIS: Dieses Kit ist für die Arbeit mit CHMSL Umsatzeinheit PN: 82215349 *

NOTA: Questo kit è progettato per funzionare Kit di rilocalizzazione CHMSL PN: 82215349 *

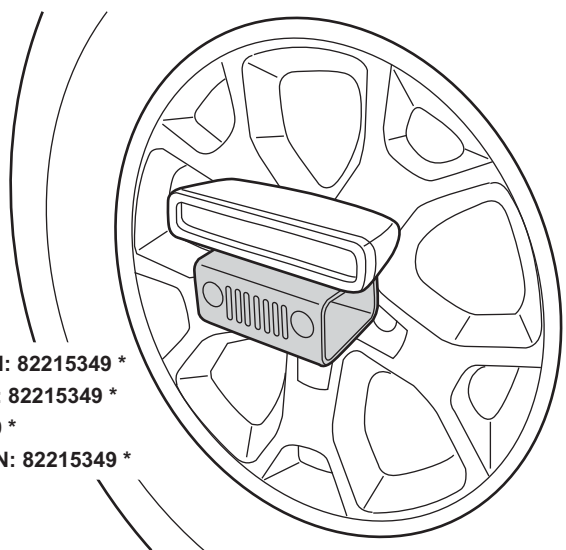

3

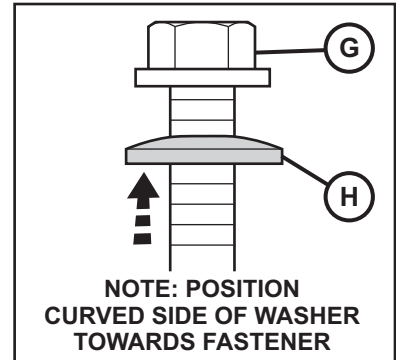
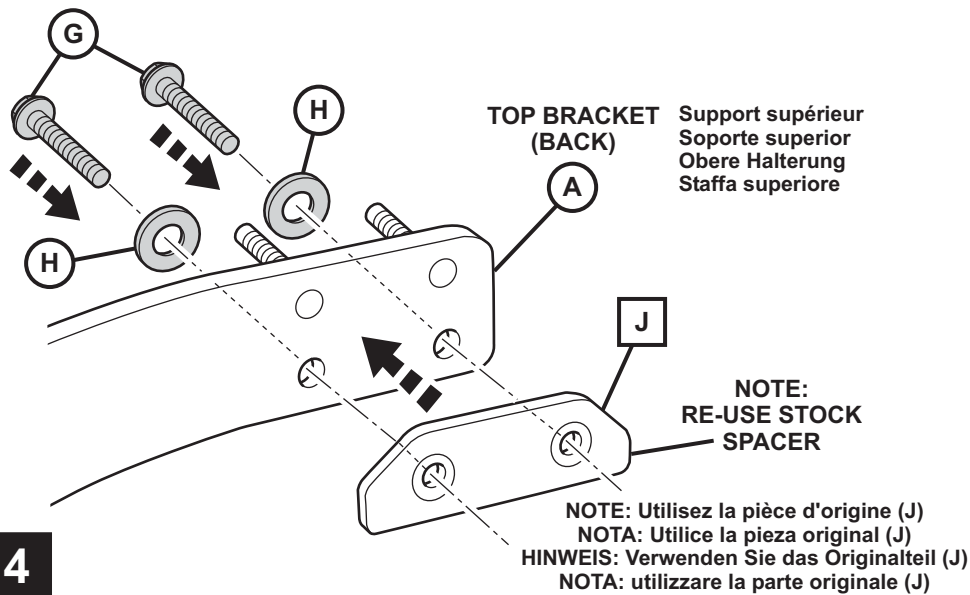

REMARQUE: Positionnez le côté incurvé comme indiqué
NOTA: Coloque el lado curvo como se muestra
HINWEIS: Positionieren Sie die gekrümmte Seite wie gezeigt
NOTA: posizionare il lato curvo come mostrato

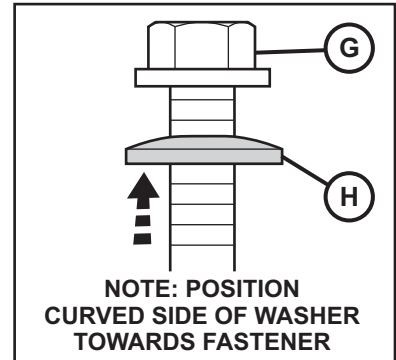
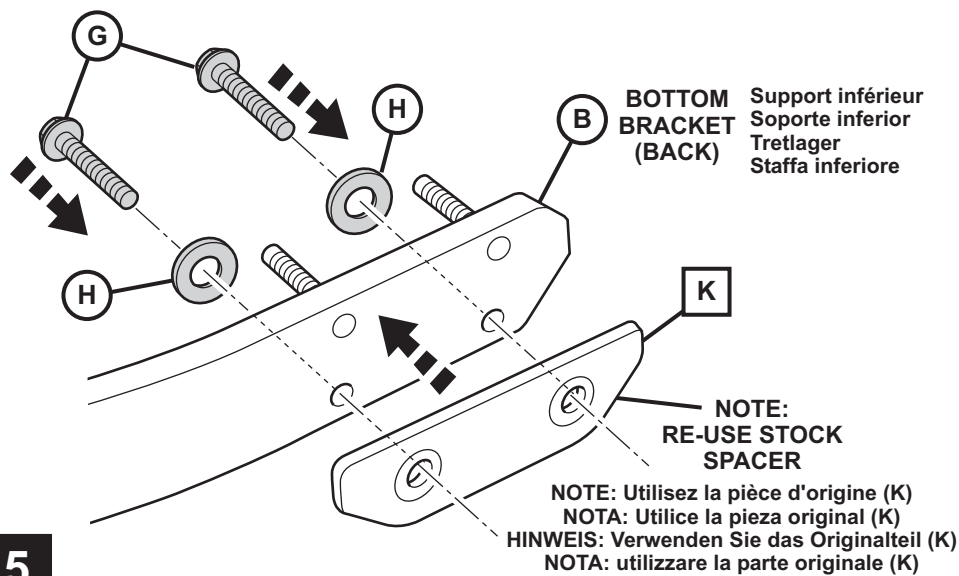

REMARQUE: Positionnez le côté incurvé comme indiqué
NOTA: Coloque el lado curvo como se muestra
HINWEIS: Positionieren Sie die gekrümmte Seite wie gezeigt
NOTA: posizionare il lato curvo come mostrato

NOTE: TRIM AWAY BEZEL MATERIAL TO ALLOW BOTTOM BRACKET (C) TO MOUNT FLAT

SEE DETAIL VIEW IN STEPS 7 AND 8

REMARQUE: Enlever la matière plastique comme indiqué aux étapes 7 et 8.

NOTA: recorte el material plástico como se muestra en los pasos 7 y 8.

HINWEIS: Schneiden Sie Plastikmaterial wie in den Schritten 7 und 8 gezeigt ab.

NOTA: smontare il materiale plastico come mostrato nei passaggi 7 e 8.

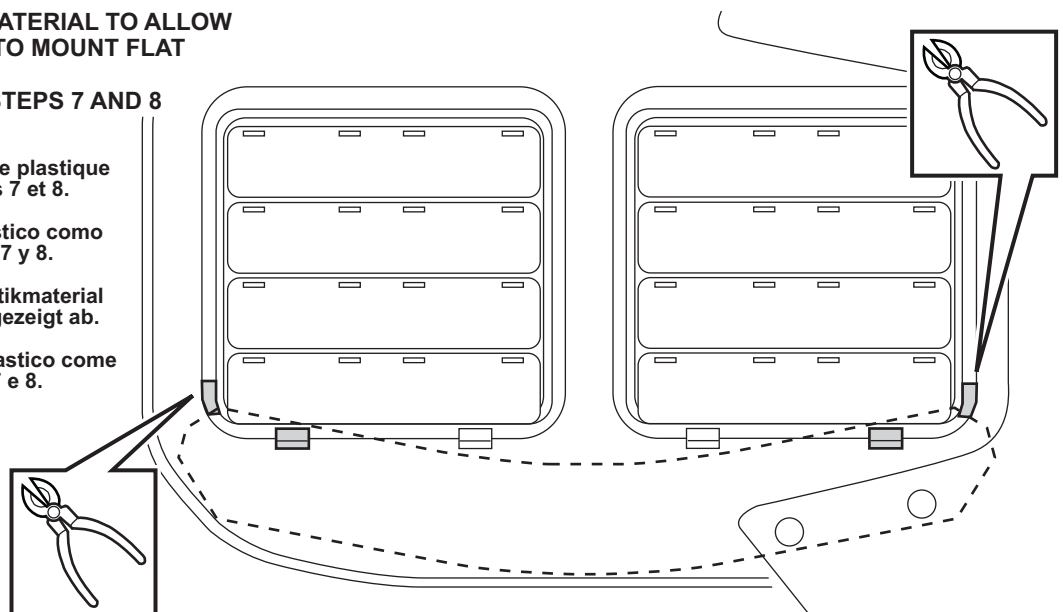

6

LEFT SIDE

Côté gauche
Lado izquierdo
Linke Seite
Lato sinistro

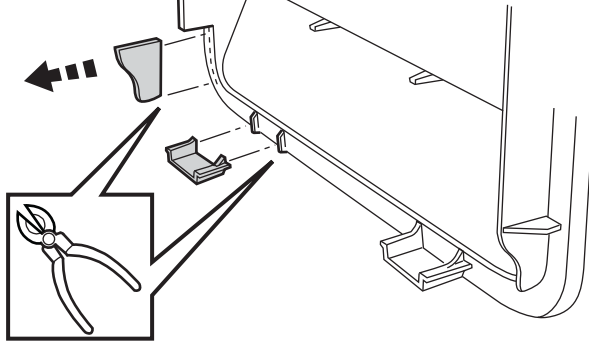

7

RIGHT SIDE

Côté droit
Lado derecho
Rechte Seite
Lato destro

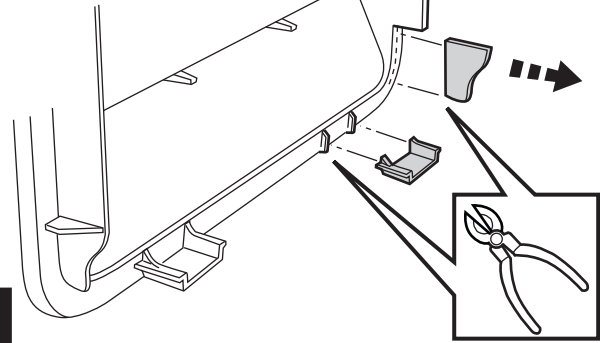

8

NOTE: Ne pas surcharger
NOTA: No apriete demasiado
HINWEIS: Nicht über Drehmoment
NOTA: Non oltre la coppia

NOTE: DO NOT OVER TORQUE

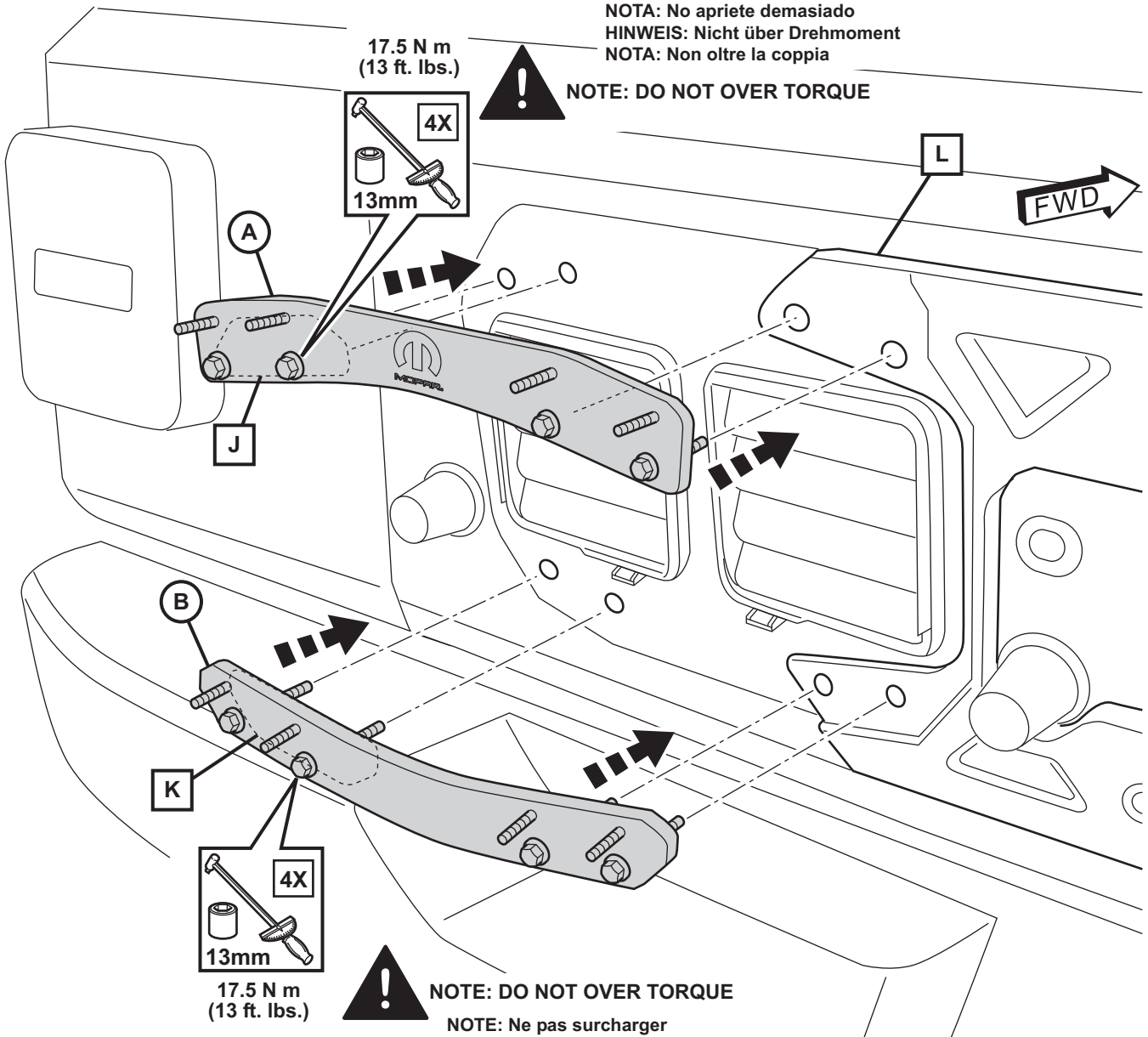

17.5 N m
(13 ft. lbs.)

NOTE: DO NOT OVER TORQUE

NOTE: Ne pas surcharger
NOTA: No apriete demasiado
HINWEIS: Nicht über Drehmoment
NOTA: Non oltre la coppia

9

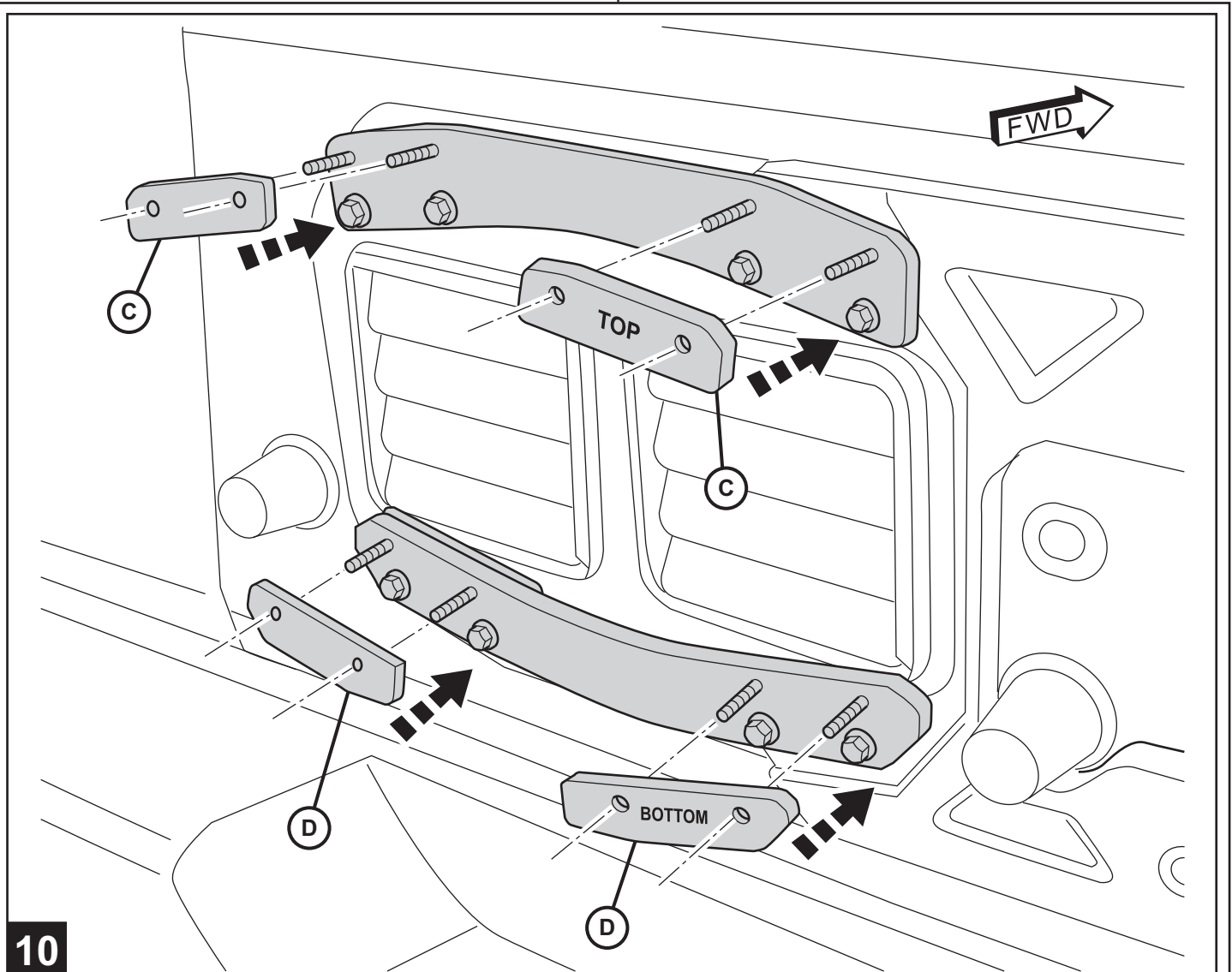

10

NOTE: TEST FIT THE TIRE TO CHECK IF MORE SPACERS (C) & (D) WILL BE NEEDED IN STEP 10

REMARQUE: Placez le pneu en position pour déterminer si d'autres plaques de métal (C) et (D) seront nécessaires à l'étape 10

NOTA: Coloque el neumático en posición para determinar si se necesitarán más placas de metal (C) y (D) en el Paso 10

HINWEIS: Legen Sie den Reifen in die richtige Position, um festzustellen, ob in Schritt 10 weitere Metallplatten (C) und (D) benötigt werden

NOTA: posizionare il pneumatico in posizione per determinare se più tappe metalliche (C) e (D) saranno necessarie nel passaggio 10

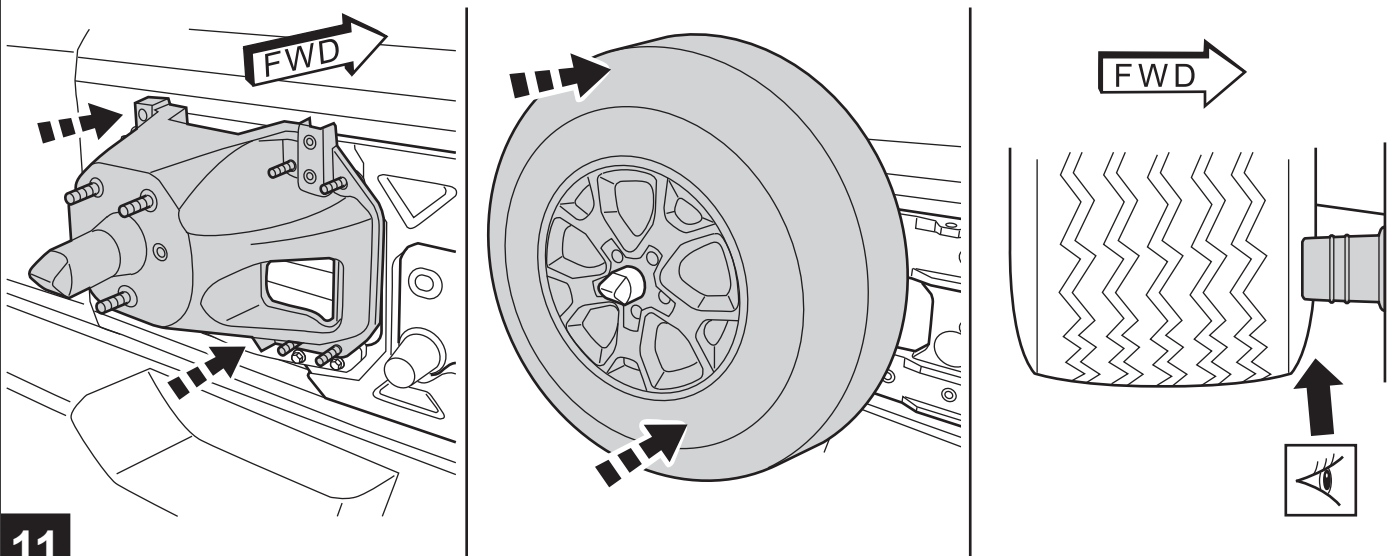

11

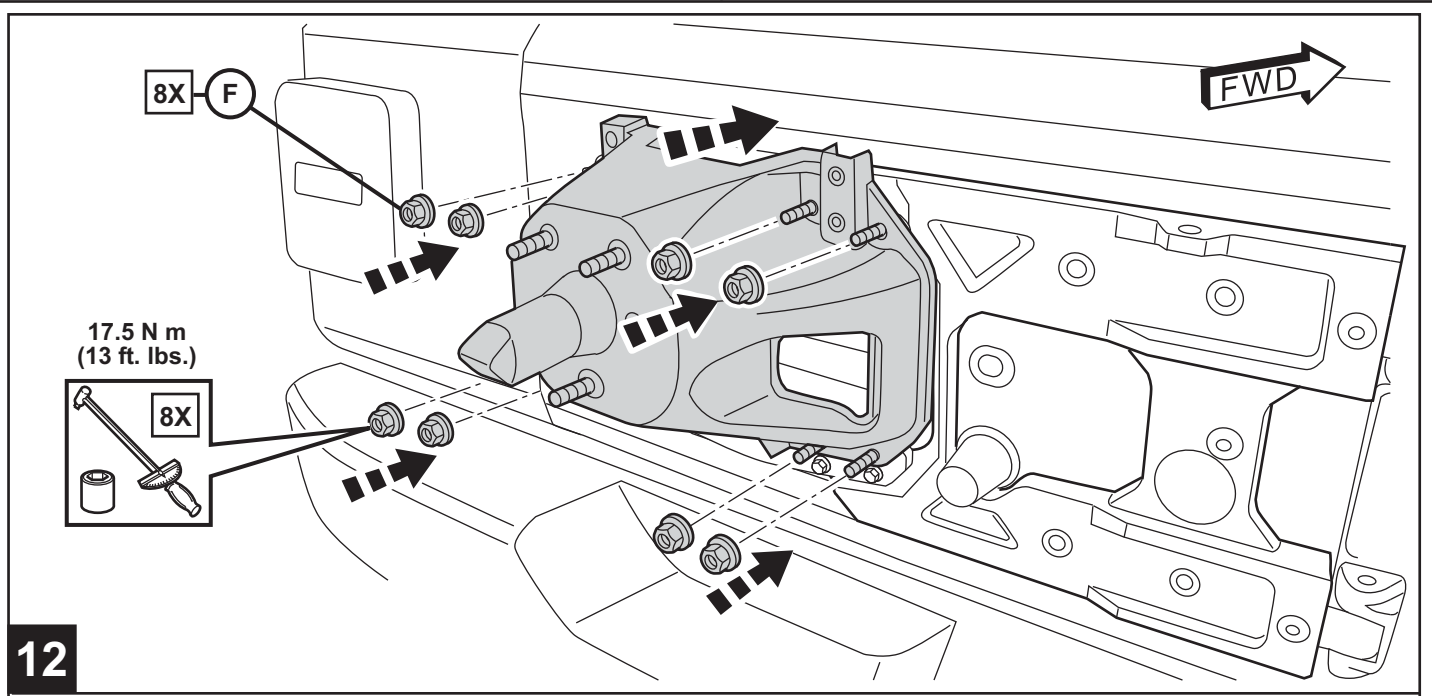

12

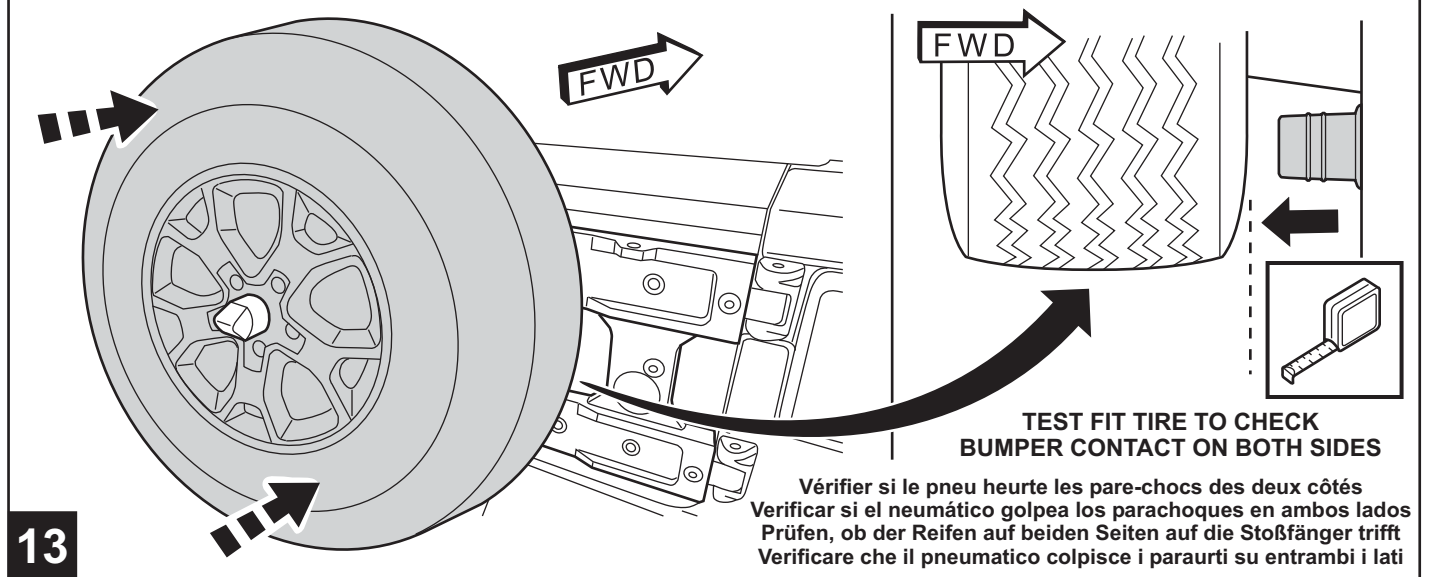

13

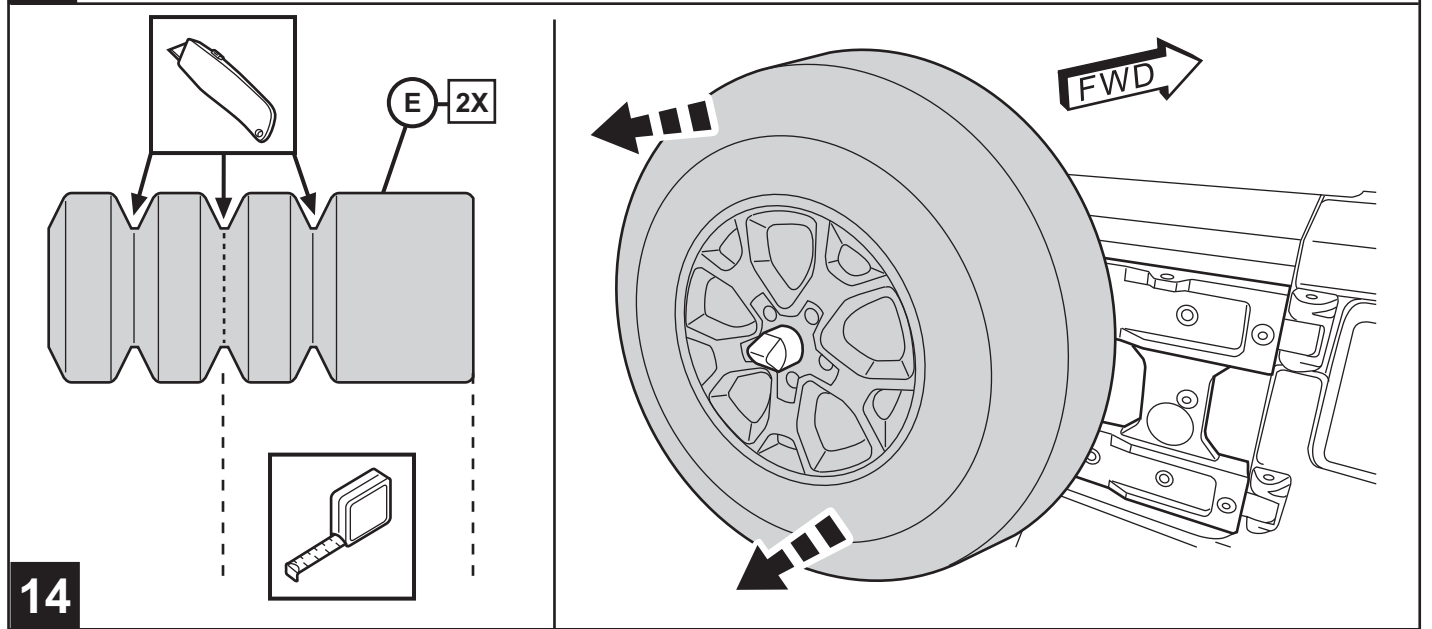

14

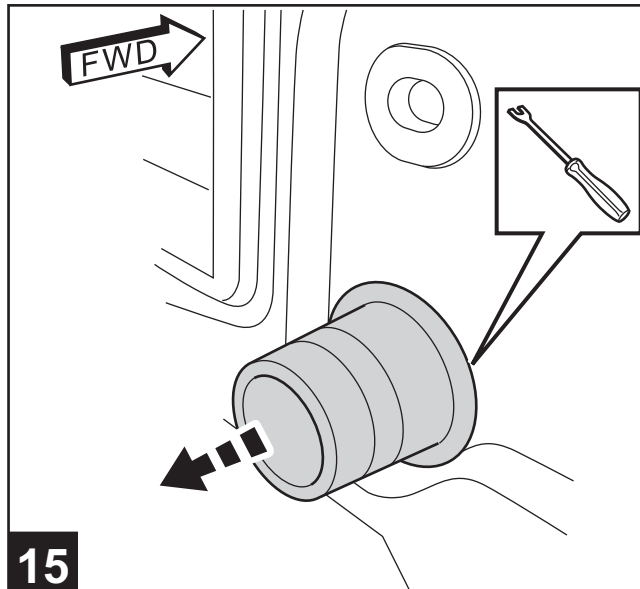

15

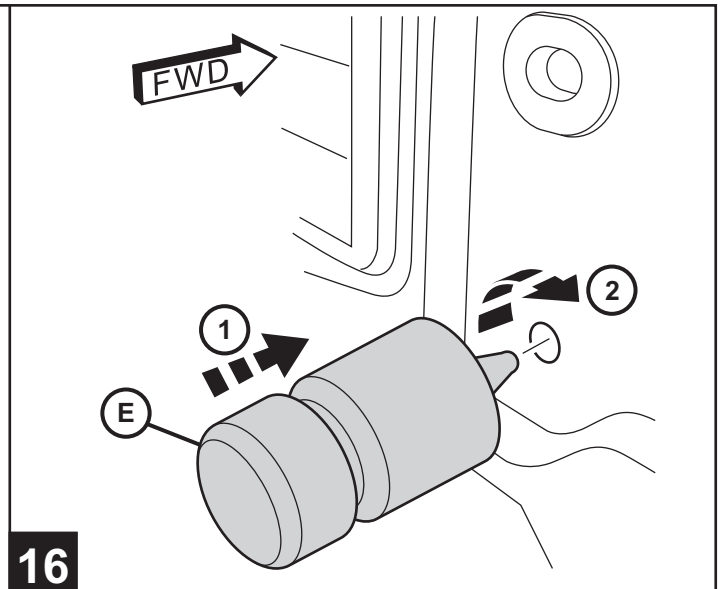

16

**REPEAT STEP 15 AND 16
ON OPPOSITE SIDE**

Répétez les étapes 15 et 16 du côté opposé

Repita los pasos 15 y 16 en el lado opuesto

Wiederholen Sie die Schritte 15 und 16 auf der gegenüberliegenden Seite

Ripetere i passaggi 15 e 16 sul lato opposto

17

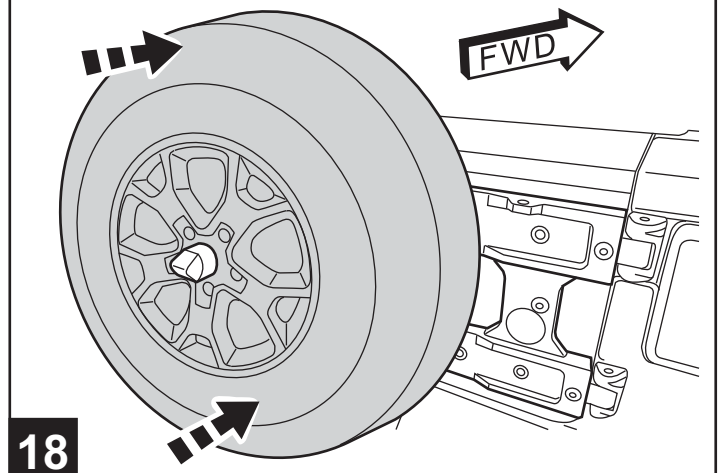

18

**IF INSTALLING CHMSL RELOCATION KIT PN: 82215349* THEN ACQUIRE
TWO LUG-BOLTS AND TORQUE TO 80 N m (59 ft. lbs)**

IF CHMSL IS NOT TO BE USED, DISREGARD THIS STEP

Si vous installez le kit de repositionnement CHMSL PN: 82215349 *,
procurez-vous deux boulons de fixation et serrez-les à 80 N m (59 pi lb)
Si le CHMSL n'est pas utilisé, ignorez cette étape.

Si está instalando el kit de reubicación CHMSL PN: 82215349 *,
adquiera dos pernos y apriételes a 80 N m (59 ft. Lbs)
Si no se usa el CHMSL, ignore este paso.

Wenn Sie den CHMSL-Verlegekit PN: 82215349 * installieren,
ziehen Sie zwei Bolzen an und ziehen Sie sie auf 80 Nm (59 ft. Lbs)
Wenn die CHMSL nicht verwendet wird, ignorieren Sie diesen Schritt.

Se si sta installando il kit di trasferimento CHMSL PN: 82215349 *,
quindi acquisire due bulloni e tirarli a 80 Nm (59 ft. Lbs)
Se il CHMSL non viene utilizzato, ignorate questo passaggio.

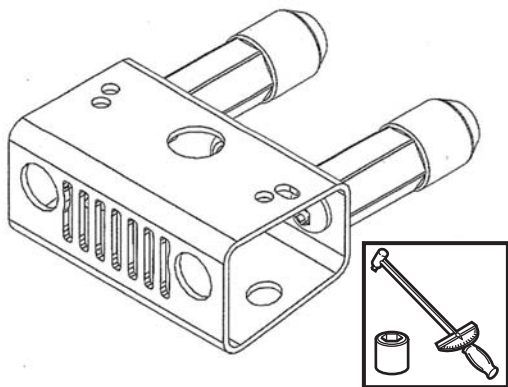

**80 N m
(59 ft. lbs.)**

19

INSTALL SPARE TIRE LUG NUTS. SEE OWNERS MANUAL.

Installez les écrous de roue de roue de secours. Reportez-vous au manuel du propriétaire.

Instale las tuercas del neumático de repuesto. Consulte el manual del propietario.

Installieren Sie die Radmuttermuttern. Siehe Bedienungsanleitung.

Installare i dadi dei supporti del pneumatico di ricambio. Fare riferimento al manuale dei proprietari.

20