

Installation Instructions

07-18 Jeep Wrangler JK & JK Unlimited
 Jeep Wrangler JL & JL Unlimited
 Jeep Gladiator



IS-88509_RevB

Recovery Stubby Front Bumper

For proper installation and best possible fit, please read all instructions BEFORE you begin.
 For technical assistance or to obtain missing parts, please call Customer Relations at 1-800-328-2409.

Important Safety Information



- CAUTION - Before driving, ensure that the bumper is properly secured to vehicle.
- Do not use automatic "brush-style" car washes.
- Do not use cleaning solvents of any kind.
- Periodically check all components for tightness.

Contents

NOTE: Actual product may vary from illustration.



Front Bumper



Winch Plate



D-Ring (2)

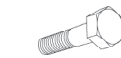

10mm Bolt (4)



5mm Nylock Nut (4)



5mm Bolt (4)



5mm Washer (8)



12mm Flange Nut (8)



12mm Washer (8)



12mm Lock Washer (8)

Tools Required



Socket Wrench Set

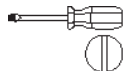

Flat head screwdriver or pry tool

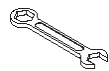

Wrench Set



Safety glasses

Before Installation:

Before Installation, remove the OEM/Factory bumper, skid plates and air dams.

Remove OEM/Factory Fog Lights from bumper and set aside for reinstallation.

Installation Steps

NOTE: Actual application may vary slightly from illustrations.

OE Fog Light Install

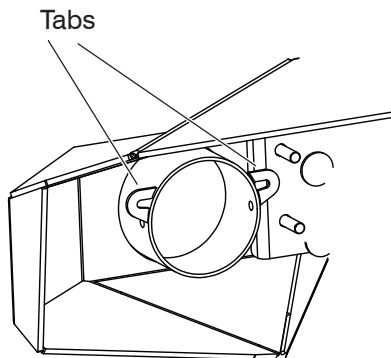

The OEM Fog Lights bolt to the bumper at the welded tabs (shown in the above image) using the provided 5mm hardware.

The JK and JL 4-Bolt Fog Lights are a direct install. The JL 3-Bolt Fog Light requires modification.

JL 3-Bolt Fog Light Install

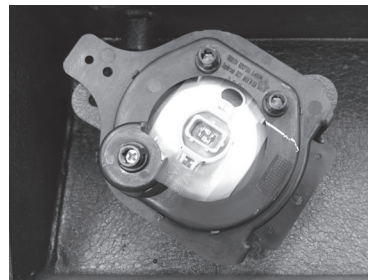

The 3-bolt JL Wrangler Fog Light requires modification for installation, including drilling holes in the plastic mounting bracket and trimming the 2-bolt side flush with the single bolt side.

Rampage Fog Light Install

Using the hardware provided with the fog lights, bolt the fog lights to the light can using the holes in the sides of the light cans.

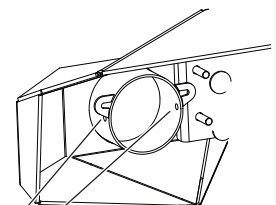

Side holes

Installation Steps

NOTE: Winch install can be done before or after bumper install on vehicle. Consult your Winch installation guide for proper procedure.

NOTE: Due to the many winches available and differing hardware, Rampage does not include hardware to secure a winch to the Winch Plate. The Winch Plate is designed to use Counter Sunk Bolts. If your winch does not come with Counter Sunk Bolts, they can be found at most hardware stores. Be sure to properly match up sizing and thread pitch to the original bolts that came with your winch.

- 1** Place front bumper onto the frame, lining up built-in studs with factory frame holes.

See **Figure 1**.

Figure 1

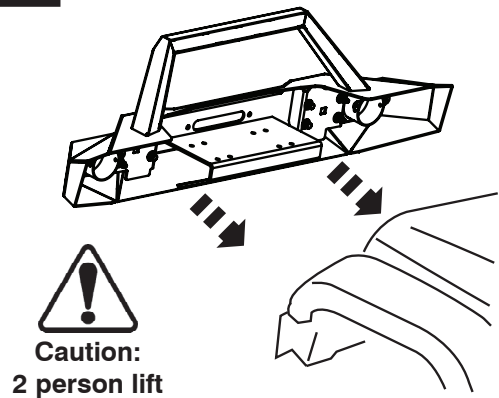

- 2** Mount bumper using provided 12mm hardware. Install requires (3) Nuts, (1) Bolt, (4) Flat Washers and (4) Lock Washers *per side*.

See **Figure 2**.

Figure 2

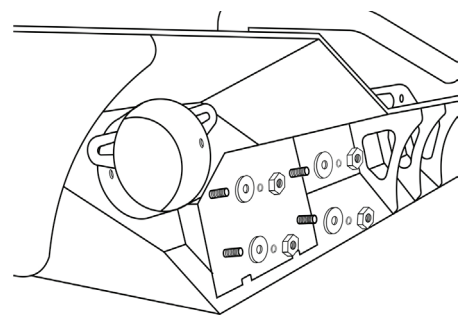

- 3** Center bumper left and right and level.

Tighten hardware.

Figure 3



- 4** If installing a winch, follow instructions provided with winch to attach winch plate to winch.

Then bolt the Winch Plate to the top of the bumper using the 10mm hardware provided

Care and Cleaning

- Rampage Bumpers are built to last; any detergent you use to wash your vehicle is sufficient to clean the bumper.
- Do not use any harsh abrasive detergents.

Congratulations!

You have purchased one of the many quality Rampage branded products offered by Lund International.

We take the utmost pride in our products and want you to enjoy years of satisfaction from your investment.

We have made every effort to ensure that your product is top quality in terms of fit, durability, finish and ease of installation.



The material that your product is made from can be recycled. Please also consider recycling the packaging that your product came in.



Instructions d'installation

07-18 Jeep Wrangler JK & JK Unlimited
Jeep Wrangler JL & JL Unlimited
Jeep Gladiator



IS-88509_RevB

Pare-chocs avant trapu de récupération

Pour une installation correcte et un ajustement optimal, veuillez lire toutes les instructions AVANT de commencer.
Pour obtenir une assistance technique ou pour obtenir des pièces manquantes, veuillez contacter le Service à la clientèle au 1-800-328-2409.

Informations de sécurité importantes



- ATTENTION - Avant de conduire, assurez-vous que le pare-chocs est correctement fixé au véhicule.
- N'utilisez pas de lave-autos automatiques «à la brosse».
- N'utilisez aucun solvant de nettoyage.
- Vérifiez régulièrement tous les composants pour vérifier qu'ils sont bien serrés.

Contents

REMARQUE: Le produit réel peut différer de l'illustration.



Le pare-choc avant



Manille à anneau en D (2)



Plaque de treuil



Écrou Nylock 5mm (4)



Boulon de 5mm (4)



Rondelle de 5mm(8)



Boulon de 10mm (4)



Écrou à bride de 12 mm (8)



Rondelle de 12mm (8)



Rondelle de blocage de 12 mm (8)

Outils nécessaires



Jeu de clés à douilles

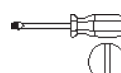

Tournevis à tête plate ou outil à levier



Jeu de clés



Lunettes de protection

Avant l'installation

Avant l'installation, retirer le pare-chocs OEM / Factory, les plaques de protection et les barrages d'air.

Retirez les phares antibrouillard OEM / Factory du pare-chocs et mettez-les de côté pour les réinstaller.

Étapes d'installation REMARQUE: L'application réelle peut varier légèrement des illustrations.

Installation de feu antibrouillard OE

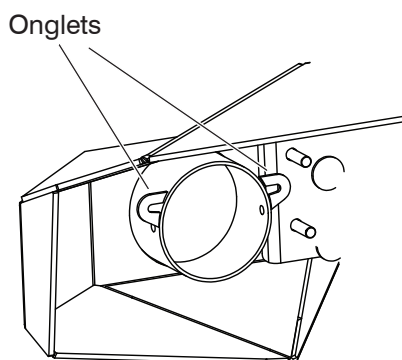

Les phares antibrouillard OEM se fixent au pare-chocs au niveau des pattes soudées (illustrées dans l'image ci-dessus) à l'aide du matériel de 5 mm fourni.

Les feux antibrouillard JK et JL 4-Bolt sont une installation directe. Le feu antibrouillard à 3 boulons JL nécessite une modification.

JL 3 Boulon antibrouillard Installer

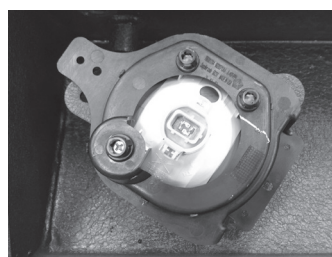

Le JL Wrangler Fog Light à 3 boulons nécessite une modification l'installation, y compris le perçage des trous dans le support de montage en plastique et le rognage du côté à 2 boulons du côté du boulon unique.

Installation de feu antibrouillard de Rampage

À l'aide de la quincaillerie fournie avec les phares antibrouillard, fixez les phares antibrouillard à la boîte de lumière en utilisant les trous situés sur les côtés des boîtes de lumière.

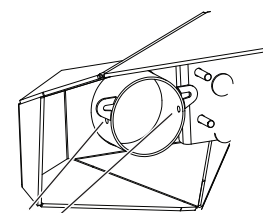

Trous latéraux

Étapes d'installation

REMARQUE: L'installation du treuil peut être effectuée avant ou après l'installation du pare-chocs sur le véhicule. Consultez votre guide d'installation Winch pour la procédure appropriée.

REMARQUE: En raison des nombreux treuils disponibles et du matériel différent, Rampage n'inclut pas de matériel pour fixer un treuil à la plaque de treuil. La plaque de treuil est conçue pour utiliser des boulons contre-coulés. Si votre treuil n'est pas fourni avec Counter Sunk Bolts, vous pouvez le trouver dans la plupart des quincailleries. Veillez à bien faire correspondre le dimensionnement et le pas du filetage avec les boulons d'origine fournis avec votre treuil.

1

Placez le pare-chocs avant sur le cadre, en alignant les goujons intégrés avec les trous du cadre d'usine.

Voir la **figure 1**.

Figure 1

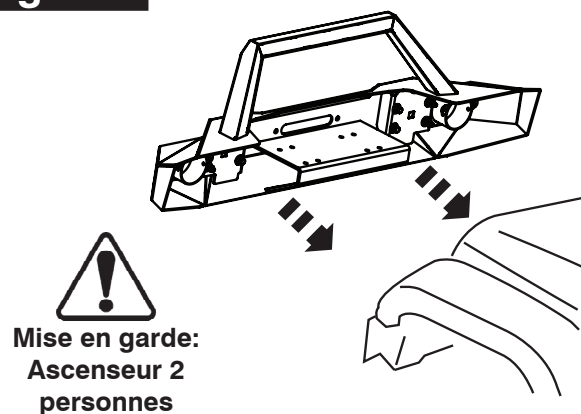

2

Monter le pare-chocs en utilisant le matériel de 12 mm fourni. L'installation nécessite (3) écrous, (1) boulon, (4) rondelles plates et (4) rondelles de blocage de chaque côté.

Voir la **figure 2**.

Figure 2

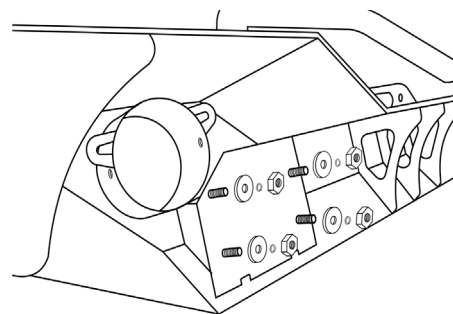

3

Centre pare-chocs gauche et droit et niveau.

Serrer le matériel.

Figure 3



4

Si vous installez un treuil, suivez les instructions fournies avec le treuil pour attacher la plaque de treuil au treuil.

Ensuite, boulonnez la plaque du treuil au sommet du pare-chocs en utilisant le matériel de 10 mm fourni.

Entretien et nettoyage

- Les pare-chocs Rampage sont conçus pour durer; tout détergent que vous utilisez pour laver votre véhicule est suffisant pour nettoyer le pare-chocs.
- N'utilisez pas de détergents abrasifs puissants.

Toutes nos félicitations!

Vous avez acheté l'un des nombreux produits de marque Rampage de qualité offerts par Lund International.

Nous prenons la plus grande fierté dans nos produits et voulons que vous profitiez des années de satisfaction de votre investissement.

Nous avons tout mis en œuvre pour que votre produit soit de la meilleure qualité en termes d'ajustement, de durabilité, de finition et de facilité d'installation.



Le matériau à partir duquel votre produit est fabriqué est recyclable. Pensez également à recycler l'emballage dans lequel votre produit a été livré.



Instrucciones de instalación

07-18 Jeep Wrangler JK & JK Unlimited
Jeep Wrangler JL & JL Unlimited
Jeep Gladiator



IS-88509_RevB

Recuperación Stubby parachoques delantero

Para una instalación adecuada y el mejor ajuste posible, lea todas las instrucciones ANTES de comenzar.
Para asistencia técnica o para obtener piezas faltantes, llame a Atención al Cliente al 1-800-328-2409.

Información de Seguridad Importante



- PRECAUCIÓN: antes de conducir, asegúrese de que el parachoques esté correctamente asegurado al vehículo.
- No use lavados automáticos tipo "cepillo".
- No use solventes de limpieza de ningún tipo.
- Verifique periódicamente que todos los componentes estén apretados.

Contenido **NOTA: El producto real puede variar de la ilustración.**



Parachoques delantero



Anillo en D (2)



Cabrestante



Perno de 10 mm (4)



Tuerca de brida de 12 mm (8)



Arandela de 12 mm (8)



Arandela de seguridad de 12 mm (8)

Herramientas necesarias



Juego de llaves de tubo

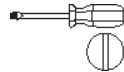

Destornillador de punta plana o herramienta de palanca

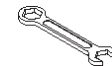

Juego de llaves



Lentes de seguridad

Antes de la instalación

Antes de la instalación, retire el parachoques OEM / Factory, las placas de deslizamiento y las presas de aire.

Retire las luces antiniebla OEM / Factory del paragolpes y reserve para la reinstalación.

Pasos de instalación **NOTA: la aplicación real puede variar ligeramente de las ilustraciones.**

OE instalación de luz antiniebla

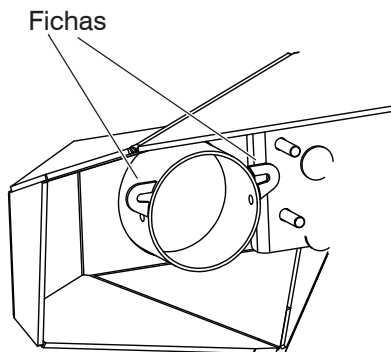

Las luces antiniebla OEM se atornillan al paragolpes en las pestañas soldadas (que se muestran en la imagen de arriba) utilizando el hardware de 5 mm provisto.

Las luces antiniebla JK y JL de 4 pernos son de instalación directa.
La luz antiniebla JL 3-Bolt requiere modificación.

JL 3-Tornillo luz de niebla Instalar

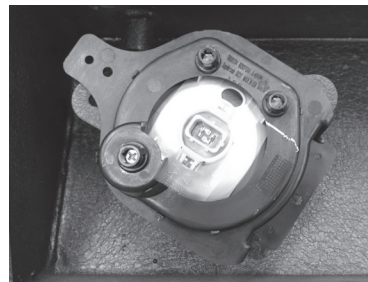

El JL Wrangler Fog Light de 3 pernos requiere modificaciones para instalación, incluyendo taladrar orificios en el soporte de montaje de plástico y recortar el lado de 2 pernos al ras con el lado del perno único.

Rampage luz de niebla Instalar

Usando el hardware provisto con los faros antiniebla, atornille los faros antiniebla a la luz usando los agujeros en los lados de las latas de luz.

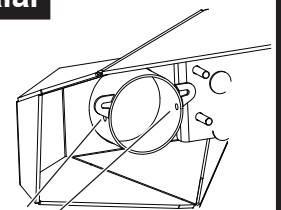

agujeros laterales

Pasos de instalación

NOTA: la instalación del malacate se puede realizar antes o después de la instalación del paragolpes en el vehículo. Consulte la guía de instalación de Winch para conocer el procedimiento adecuado.

NOTA: Debido a la gran cantidad de cabrestantes disponibles y hardware diferente, Rampage no incluye hardware para asegurar un cabrestante a la placa de cabrestante. La placa de cabrestante está diseñada para usar pernos hundidos de mostrador. Si su cabrestante no viene con Counter Sunk Bolts, se pueden encontrar en la mayoría de las ferreterías. Asegúrese de hacer coincidir correctamente el tamaño y el paso de rosca con los tornillos originales que vienen con el cabrestante.

- 1** Coloque el paragolpes delantero en el bastidor, alineando los pernos incorporados con los orificios del bastidor de fábrica.

Ver la **figura 1**.

Figura 1

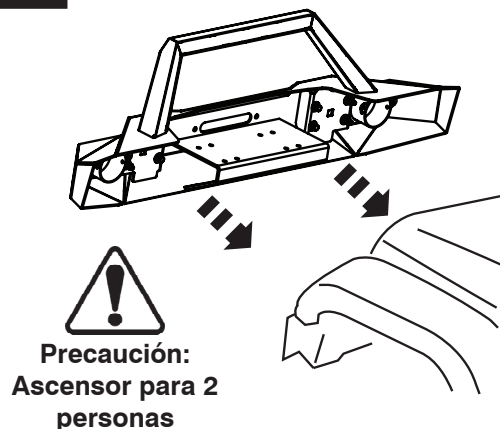

- 2** Monte el paragolpes usando el hardware provisto de 12 mm. Instalar requiere (3) Tuercas, (1) Perno, (4) Arandelas planas y (4) Arandelas de seguridad por cada lado.

Ver la **figura 2**.

Figura 2

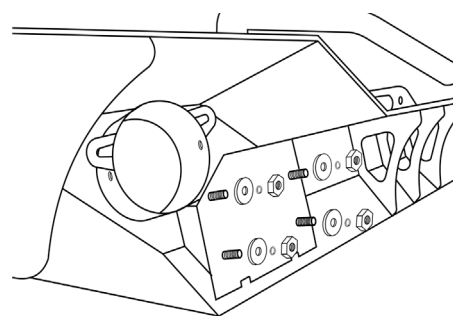

- 3** Centro de defensa a la izquierda y derecha y nivel.

Aprieta el hardware.

Figura 3



- 4** Si instala un cabrestante, siga las instrucciones provistas con el cabrestante para unir la placa del cabrestante al cabrestante. A continuación, atornille la placa del cabrestante a la parte superior del parachoques con el hardware de 10 mm proporcionado.

Cuidado y Limpieza

- Los parachoques Rampage están diseñados para durar; cualquier detergente que use para lavar su vehículo es suficiente para limpiar el parachoques.
- No use detergentes abrasivos fuertes.

¡Felicitaciones!

Usted ha comprado uno de los muchos productos de marca Rampage ofrecidos por Lund International.

Nos enorgullecemos de nuestros productos y queremos que disfrute años de satisfacción de su inversión.

Hemos hecho todos los esfuerzos posibles para garantizar que su producto sea de alta calidad en términos de ajuste, durabilidad, acabado y facilidad de instalación.



El material del que está hecho el producto puede reciclarse. Considere también reciclar el embalaje en el que viene el producto.

