

## CONTENTS • CONTENU • CONTENIDO

SideBar (2X)

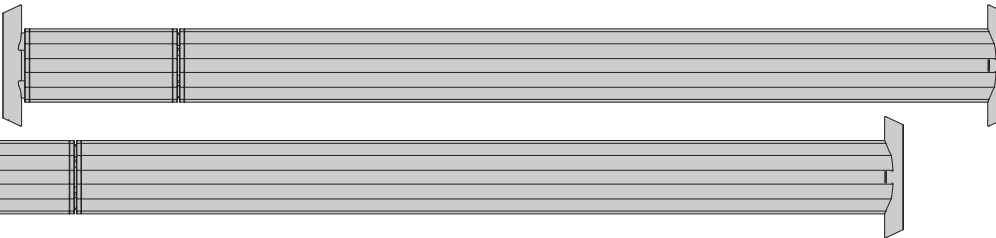

OutPost HD Plates (4x)  
plaque pour OutPost HD (x 4)  
placa para OutPost HD (4x)

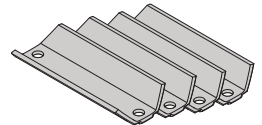

M6 screws (8X)  
vis M6 (x 8)  
tornillo M6 (8X)



M6 flat washer (8X)  
rondelle plate M6 (x 8)  
arandela plana M6 (8X)



M6 lock washer (8X)  
rondelle de sécurité (x 8)  
arandela de cierre M6 (8X)



4mm hex wrench (1X)  
clé hexagonale 4 mm (x 1)  
llave hexagonal de 4 mm (1X)



T15 Torx wrench (1X)  
clé Torx T15 (x 1)  
llave Torx T15 (1X)



## LOAD CAPACITY

100 lbs (45.4kg) (evenly distributed)  
T-slot is for use with Yakima  
accessories only.

## CROSSBAR SPREAD

SideBar, Short Bed - Adjustable from 36-64" (91.5-162.5 cm)\*  
SideBar, Long Bed - Adjustable from 60-84" (152.4-213.4 cm) \*  
\*minimum requires removal of t-slot sleeves

## AVAILABLE ACCESSORIES



**Recovery Track Mount**  
#8001164



**HD Hook Straps**  
#8001165



**Eye Bolts**  
#8001162



**Rotopax Mounting Kit\***  
#8001167

\*Rotopax mount sold separately \*Le support Rotopax se vend à part. \*El montaje Rotopax se vende por separado.

Pour le français, aller à la page 4.

Para español ir a la página 4.



Optional: Some Yakima mounts and accessories require the removal of the t-slot sleeves. Refer to your gear mount instructions for crossbar spread requirements. To achieve the minimum SideBar length you must remove the t-slot sleeve. See page 3 for instruction on how to remove the sleeve.

1

Loosen the length adjustment screw.  
**NOTE:** If installing a Rotopax Mounting Kit, slide the long nut plate into the t-slot before you install the SideBar.

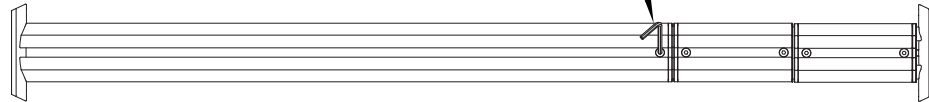
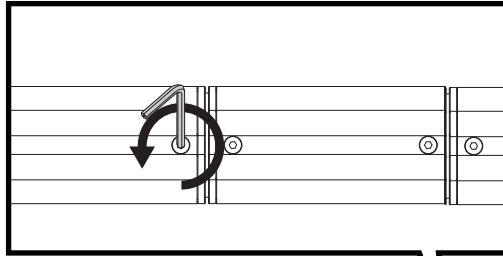

2X

2

### Install the SideBars.

- Get a friend to help.
- Clean the towers before attaching SideBars to them.
- SideBars can be mounted in either direction.
- First align the holes while extending the SideBar to meet the towers.

**NOTE:** If installing on Yakima OutPost HD use the OutPost HD plates.

- Loosely install the hardware.
- Then use the 4mm wrench to fully tighten the SideBars to 4 Nm.

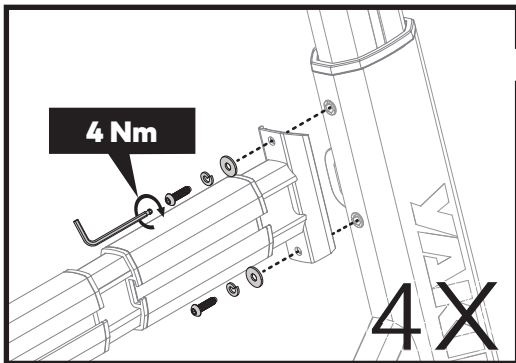

4X

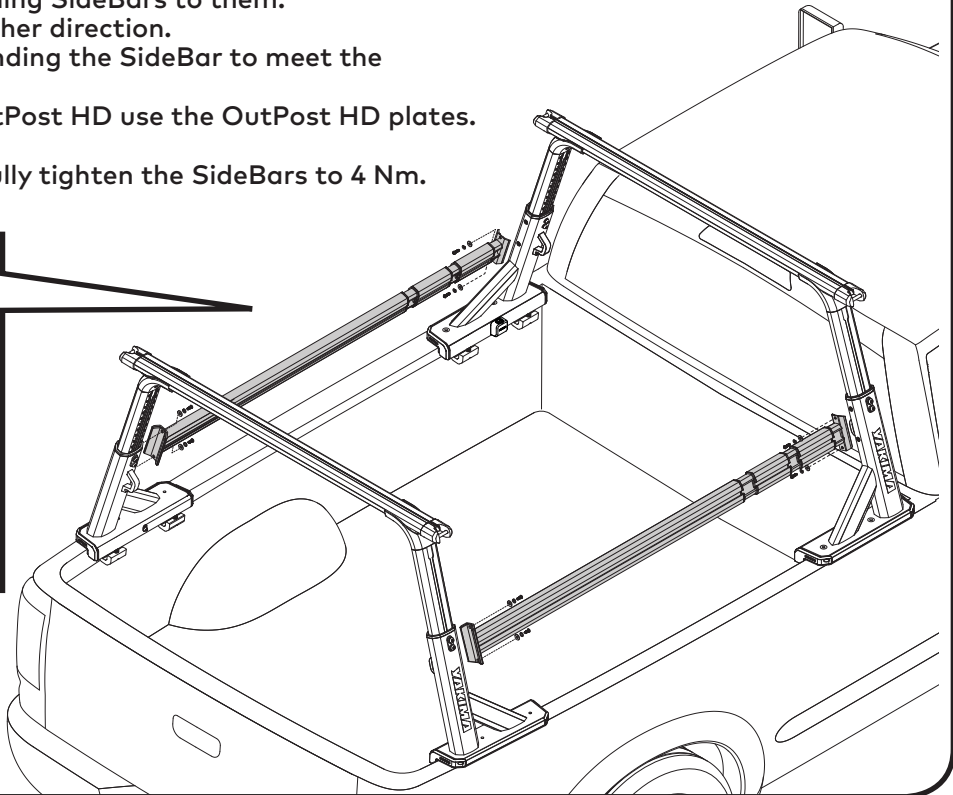

3

Tighten the length adjustment screw to 4 Nm.

4 Nm

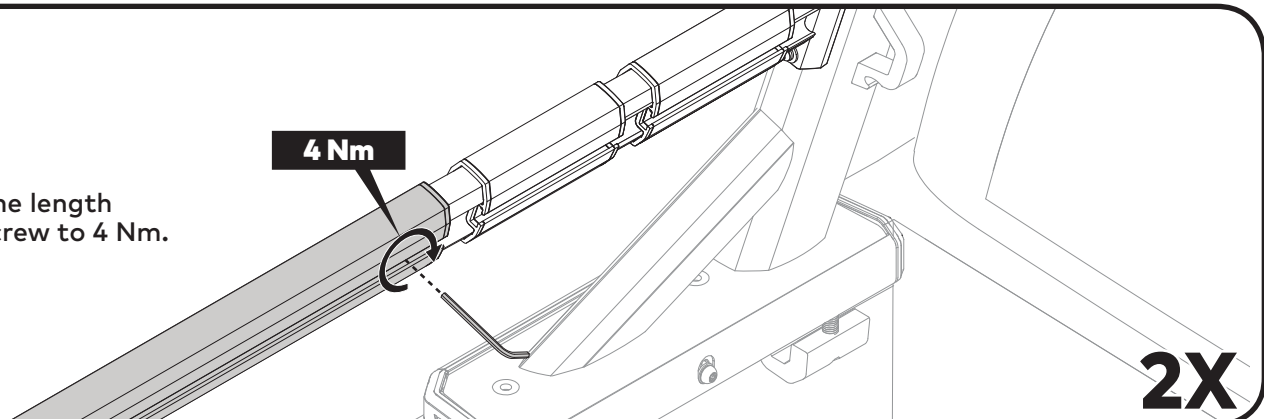

2X

**4**

**Loosen and position SideBar T-Slot sleeves where HD accessories will be located, then tighten to 4 Nm before installing any accessories.**

**Note:** SideBar - Short Bed has one per side, SideBar - Long Bed has two per side.

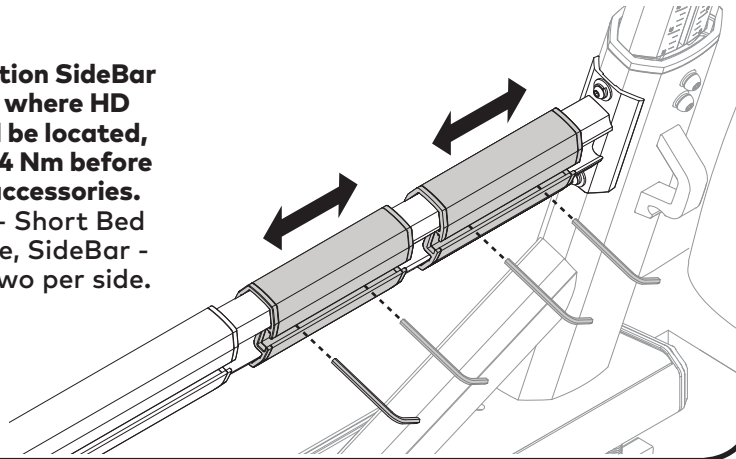

### LOADING CHARGEMENT • CARGA

Follow your HD accessory instructions for loading instruction.

### REMOVAL DÉPOSE • DESINSTALACIÓN

- Loosen adjustment screw and M6 hardware.
- Remove M6 hardware (and OutPost HD plates if used).
- Remove SideBar.

### OPTIONAL • FACULTATIF • OPCIONAL

**To achieve the minimum SideBar length you must remove the t-slot sleeves.**

- Remove the length adjustment screw (retain to reinstall in step F) with the 4 mm wrench.
- Slide the extension out completely.
- Using the T15 wrench, remove the screw and end cap from the extension.
- Loosen the screws and slide the collar (retain the square nut to reinstall in step E) and t-slot sleeves off.
- Reinstall the collar and square nut, with the flange facing the end bracket as shown. Reinstall the end cap and tighten to 4 Nm.
- Reinsert the extension, loosely reinstall the adjustment screw, and proceed with installation step 2.

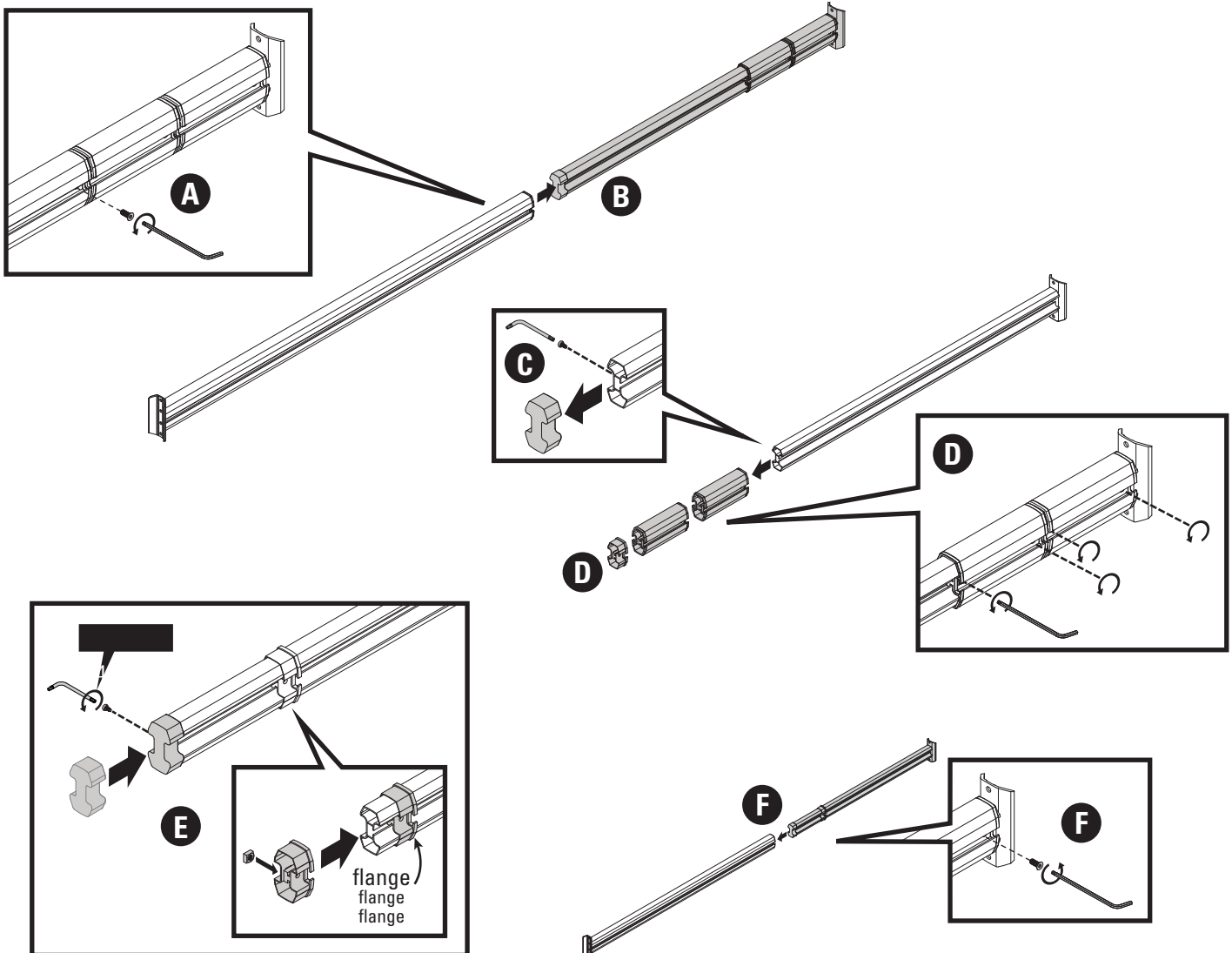

## FRANÇAIS

### Charge maximale

45,4 kg (100 lb) (également réparti) La rainure en T ne doit être employée qu'avec les accessoires Yakima prévus à cet effet.

### Distance entre les barres transversales

SideBar, caisse courte : réglable de 91,5 à 162,5 cm (36 à 64 po)\*  
SideBar, caisse longue : réglable de 152,4 à 213,4 cm (60 à 84 po)\*  
\*Il faut retirer le manchon à rainure en T pour la longueur minimale.

### Accessoires disponibles

Recovery Track Mount Article Yakima n° 8001164  
HD Hook Straps Article Yakima n° 8001165  
Eye Bolts Article Yakima n° 8001162  
Rotopax Mounting Kit\* Article Yakima n° 8001164  
\*Le support Rotopax se vend à part.



**Facultatif :** Pour certains supports et accessoires Yakima, il faut retirer les manchons à rainure en T. Consulter les instructions accompagnant l'accessoire à installer pour connaître les exigences relatives à la distance entre les barres transversales. Pour obtenir la longueur minimale de la barre SideBar, il faut retirer le manchon à rainure en T. On explique à la page 3 comment le retirer.

**1** Desserrer la vis de réglage de longueur. **REMARQUE :** si l'on pose la trousse de montage Rotopax, enfiler la plaquette fileté dans la rainure en T avant d'installer la barre SideBar.

**2** Poser les barres SideBar.

- Se faire aider d'un ami.
- Nettoyer les pieds avant d'y fixer les barres SideBar.
- Les barres SideBar peuvent se poser dans un sens ou dans l'autre.
- Aligner les trous tout en allongeant la barre SideBar jusqu'aux pieds.

**Remarque :** si la pose se fait sur des pieds OutPost HD de Yakima, employer les plaques pour OutPost HD.

- Mettre les vis en place mais sans les serrer.
- Puis, à l'aide de la clé de 4 mm, terminer le serrage à fond à 4 Nm.

**3** Serrer la vis de réglage de longueur à 4 Nm.

**4** Desserrer et positionner les manchons à rainure en T là où seront installés les accessoires HD, puis les serrer à 4 Nm avant de poser tout accessoire. **Remarque :** les barres SideBar pour caisse courte ont un manchon de chaque côté, et les barres SideBar pour caisse longue ont deux manchons de chaque côté.

### • CHARGEMENT •

Concernant le chargement, suivre les instructions qui accompagnent l'accessoire HD.

### • DÉPOSE •

1. Desserrer la vis de réglage et la visserie M6.
2. Retirer la visserie M6 (et les plaques pour OutPost HD si elles sont présentes).
3. Retirer les barres SideBar.

### • FACULTATIF •

**Pour obtenir la longueur minimale de la barre SideBar, il faut retirer le manchon à rainure en T.**

1. À l'aide de la clé de 4 mm, retirer la vis de réglage de longueur (la conserver, car elle sera reposée à l'opération F).
2. Sortir le profilé interne complètement.
3. À l'aide de la clé T15, retirer la vis et le capuchon de bout du profilé interne.
4. Desserrer les vis et enlever le collier (conserver l'écrou carré qui sera remis en place à l'opération E) et les manchons à rainure en T.
5. Remettre en place le collier et l'écrou carré avec le rebord tourné vers la plaque de montage tel qu'illustré. Réinstaller le capuchon de bout et serrer à 4 Nm.
6. Réenfiler le profilé interne, remettre en place la vis de réglage de longueur, sans la serrer, et poursuivre la pose à l'opération 2.

## ESPAÑOL

### Capacidad de carga

100 lb (45.4 kg) (distribuidos uniformemente) El T-slot se utiliza únicamente con los accesorios de Yakima que tienen ranuras en T.

### Separación entre las barras transversales

SideBar para caja corta - ajustable de 36" a 64" (91.5 a 162.5 cm)\*  
SideBar para caja larga - ajustable de 60" a 84" (152.4 a 213.4 cm)\*  
\*para la medida mínima hay que retirar las correderas con ranura en T.

### Accesorios disponibles

Recovery Track Mount Pieza de Yakima #8001164  
HD Hook Straps Pieza de Yakima #8001165  
Eye Bolts Pieza de Yakima #8001162  
Rotopax Mounting Kit\* Pieza de Yakima #8001164  
\*El montaje Rotopax se vende por separado.



**Opcional:** Para ciertos soportes y accesorios Yakima, es necesario retirar las correderas con ranura en T. Consulte las instrucciones sobre el montaje de la carga para conocer las exigencias relativas a la separación entre las barras transversales. Para lograr el largo mínimo de la SideBar, es necesario retirar la corredera con ranura en T. Consulte la página 3 para saber cómo retirarla.

**1** Afloje el tornillo de ajuste de la longitud. **NOTA:** Si instala un kit Rotopax Mounting, deslice la placa roscada larga dentro de la ranura en T antes de instalar la SideBar.

**2** Instale las SideBars.

- Pídale ayuda a otra persona.
- Limpie las torres antes de fijar las SideBars a las mismas.
- Las SideBars se pueden instalar en cualquier dirección.
- Primero extienda la SideBar alineando sus orificios con los de las torres.

**Nota:** Si instala los soportes OutPost HD de Yakima, utilice las placas que vienen para ese accesorio.

- Instale las piezas de fijación, sin apretarlas.
- Luego utilice la llave de 4 mm para apretar completamente las SideBars con una fuerza de 4 Nm.

**3** Apriete el tornillo que ajusta la longitud con una fuerza de 4 Nm.

**4** Afloje y posicione las correderas con ranura en T de la SideBar en la posición donde los accesorios HD serán fijados. Luego apriete con una fuerza de 4 Nm antes de instalar los accesorios. **Nota:** Las SideBars para caja corta cuentan con una corredera por lado y las SideBars para caja larga tienen dos por lado.

### • CARGA •

Siga las instrucciones que vienen con los accesorios HD para la saber cómo cargarlos.

### • DESINSTALACIÓN •

1. Afloje el tornillo de ajuste y las piezas de fijación M6.
2. Retire las piezas de fijación M6 (y las placas para OutPost HD, si está utilizando esos).
3. Retire la SideBar.

### • OPCIONAL •

**Para obtener el largo mínimo de la SideBar, es necesario retirar la corredera con ranura en T.**

1. Utilice la llave de 4 mm para retirar el tornillo de ajuste de la longitud (consérvelo para reinstalarlo en el paso F).
2. Deslice la extensión para extraerla completamente.
3. Con la llave T15, retire el tornillo y el capuchón del extremo de la extensión.
4. Afloje los tornillos y deslice el collar (conserve la tuerca cuadrada para reinstalarla en el paso E) y las correderas con ranura en T hacia afuera.
5. Reinstale el collar y la tuerca cuadrada en la extensión. El reborde del collar debe quedar en la posición que se ilustra. Reinstale el capuchón del extremo y apriete con una fuerza de 4 Nm.
6. Reintroduzca la extensión, reinstale el tornillo de ajuste, sin apretarlo, y vuelva al paso 2 de la instalación.



## IMPORTANT WARNINGS

### Rack Installation

Inadequately secured loads and incorrectly mounted roof racks and accessory racks can come loose during travel and cause serious accidents! Therefore, installation, handling and use must be carried out in accordance with product and vehicle instructions.

In addition to these instructions, review the mounting instructions for the roof rack and the operating instructions of the vehicle.

These instructions should be kept together with the vehicle's operating instructions and carried in the vehicle when in use and en route.

For your own safety, you should only use roof racks that are authorized for use with your vehicle.

For roof racks that do not specify the distance between the front and rear crossbars, the distance shall be at least 700 mm or as large as possible. Please note that changes (e.g. additional drill holes) to the accessory rack's attachment system are not permissible.

Check attachment hardware and load for tight fit and function:

- Before the start of any journey.
- After driving a short distance following rack or load install.
- At regular intervals on longer journeys.
- More frequently on rough terrain.
- After interruption of a journey during which the vehicle was left unsupervised (check for damage due to outside intervention).

### Rack Loading

Do not exceed the maximum load specified for the roof rack, accessory rack or the maximum load recommended by the vehicle manufacturer.

Max Roof Load = weight of roof rack + weight of accessory racks + weight of load.

Load shall be uniformly distributed with the lowest possible center of gravity.

Load should not substantially extend beyond the loading surface of the roof rack.

### Vehicle Driving and Regulations

The speed driven must be suited to the load transported and to official speed limits. In the absence of any speed limits, we recommend a maximum speed of 80 mph (130 km/h).

When transporting any load, the speed of the vehicle must take into account all conditions such as the state of the road, the surface of the road, traffic conditions, wind, etc. Vehicle handling, cornering, braking and sensitivity to side winds will change with the addition of roof top loads.

If this product is off-road certified, it is designed and intended to be used on forest service roads, access roads or other non-technical terrains at moderate speeds. It is not to be used while rock-crawling, jumping, bogging, or other technical off-road terrains. When using off-road certified products with non-off-road certified products, always follow the warnings and restrictions stated in the non-off-road certified product instructions.

### Maintenance

The accessory rack should be carefully cleaned and maintained, particularly during the winter months. Use only a solution of water and standard car wash liquid without any alcohol, bleach or ammonium additives.

For reasons of fuel economy and the safety of other road users, the accessory rack and roof rack should be removed when not in use.

Periodically inspect accessory rack for damage. Replace lost, damaged or worn parts. Use only original spare parts obtained from a stocking specialist, dealer or manufacturer.

Any changes made to the roof racks and accessory racks as well as the use of spare parts or accessories other than those supplied by the manufacturer will lead to the lapsing of the manufacturer's warranty and liability for any material damage or accidents. You should observe these instructions to the letter and only use the original parts supplied.

In order to replace any lost or defective keys, note the lock and key numbers below and register them at [www.yakima.com](http://www.yakima.com).

## AVERTISSEMENTS IMPORTANTS

### Pose du porte-bagage

Une charge mal arrimée, un porte-bagage de toit, ou encore un de ses accessoires, qui seraient mal installés pourraient se libérer en cours de trajet et provoquer un grave accident ! C'est pourquoi la pose, la manutention et l'utilisation de ce produit doivent être conformes aux instructions visant le produit et le véhicule.

En plus d'observer les présentes instructions, vérifier les instructions visant la pose du porte-bagage et les instructions visant le véhicule.

Les présentes instructions devraient être jointes au manuel d'utilisation du véhicule et conservées à bord lors du déplacement.

Par sécurité, on ne devrait utiliser que des porte-bagages qui sont approuvés pour le véhicule.

Dans le cas des porte-bagages dont la distance entre les barres transversales avant et arrière n'est pas spécifiée, cette distance doit être la plus grande possible, mais d'au moins 700 mm. Prière de noter qu'il est interdit d'apporter des modifications au système de montage de l'accessoire (en perçant des trous supplémentaires, par exemple).

Vérifier la solidité des dispositifs de fixation et l'arrimage de la charge :

- avant de prendre la route ;
- peu de temps après le départ si l'on a posé le porte-bagage ou si on l'a chargé ;
- à intervalles réguliers sur les longs trajets ;
- plus fréquemment sur routes cahoteuses ;
- après tout arrêt durant lequel le véhicule a été laissé sans surveillance (confirmer l'absence de dommages provoqués par des tiers).

### Chargement du porte-bagage

Ne pas dépasser la charge maximale spécifiée pour le porte-bagage, l'accessoire de transport ou la charge maximale recommandée par le constructeur du véhicule.

Charge maximale sur le toit = poids du porte-bagage + poids de l'accessoire de transport + poids de la charge.

La charge doit être répartie de manière uniforme et son centre de gravité doit être le plus bas possible.

La charge ne doit pas dépasser significativement de la surface de charge du porte-bagage.

### Conduite du véhicule et réglementation

La vitesse à laquelle on roule doit tenir compte de la charge transportée et des limitations de vitesse. En l'absence de limitation de vitesse, nous recommandons de ne pas dépasser 130 km/h.

Quand on transporte n'importe quelle charge, la vitesse à laquelle on roule doit aussi tenir compte des conditions ambiantes comme l'état de la route, la surface de la route, les conditions de la circulation, le vent, etc. Le comportement du véhicule, sa tenue en virage, son freinage et sa sensibilité aux vents latéraux seront modifiés par l'addition de charges sur le toit.

Si ce produit est approuvé pour la conduite hors-route, il est destiné à servir sur des chemins forestiers, des routes d'accès et d'autres terrains peu accidentés à vitesse modérée. On ne doit pas l'utiliser si le véhicule sert à franchir de gros rochers, à sauter, à rouler dans la boue profonde ou à circuler sur des terrains très accidentés. Quand on se sert de produits approuvés pour la conduite hors-route en conjonction avec d'autres qui ne le sont pas, il faut toujours respecter les avertissements et les limitations stipulés dans les instructions des produits qui ne sont pas approuvés pour la conduite hors-route.

### Entretien

L'accessoire de transport doit être nettoyé et entretenu avec soin, particulièrement durant l'hiver. Pour le nettoyage, n'employer que du savon liquide normal pour automobile et de l'eau, sans ajouter d'alcool, d'eau de Javel ou d'ammonium.

Pour économiser du carburant et par sécurité pour les autres usagers de la route, il est recommandé d'enlever l'accessoire de transport et le porte-bagage quand ils ne servent pas.

Inspecter l'accessoire de transport régulièrement. Remplacer les pièces perdues, endommagées ou usées. N'employer que des pièces d'origine, que l'on peut se procurer auprès d'un détaillant ou du fabricant.

Toute modification apportée au porte-bagage ou à l'accessoire de transport, ainsi que l'emploi de pièces ou d'accessoires autres que ceux fournis par le fabricant, annulerait la garantie et la responsabilité du fabricant en cas de dommages matériels ou d'accident. L'utilisateur doit donc respecter les présentes instructions à la lettre et n'employer que les pièces d'origine fournies.

Afin de pouvoir remplacer des clés perdues ou défectueuses, prendre note du numéro de la serrure et des clés ci-dessous et les enregistrer à [www.yakima.com](http://www.yakima.com).

## ADVERTENCIAS IMPORTANTES

### Instalación del portaequipaje

¡Si las cargas no están aseguradas de manera adecuada y si los portaequipajes para techo y los accesorios de transporte están montados incorrectamente, se pueden aflojar durante un viaje y causar accidentes serios! Por lo tanto, la instalación, manipulación y uso se deben realizar respetando las instrucciones del producto y del vehículo.

Además de estas instrucciones, lea las instrucciones de montaje del portaequipaje para techo y las instrucciones de operación del vehículo.

Estas instrucciones se deben guardar junto con las instrucciones de operación del vehículo y llevar dentro del coche cuando este producto está instalado.

Para su propia seguridad, usted debe instalar solamente portaequipajes para techo aprobados para su vehículo.

Para los portaequipajes de techo que no especifican la distancia entre las barras transversales delantera y trasera, la separación debe ser de por lo menos 700 mm, o lo más grande que sea posible. Por favor tenga en cuenta que no está permitido realizar ningún cambio en el sistema de fijación de los portaequipajes (p. ej.: agujeros adicionales).

Verifique los accesorios de fijación y la carga para asegurarse de que estén bien ajustados y en buenas condiciones:

- Antes de salir de viaje.
- Una vez recorrida una corta distancia después de instalar el portaequipaje o la carga.
- A intervalos regulares durante los viajes más largos.
- Con más frecuencia en terrenos irregulares.
- Después de cada parada durante un viaje, en la que el vehículo quedó sin vigilancia (comprobación de daños debido a la posible acción de terceros).

### Carga del portaequipaje

No exceda la carga máxima que corresponde al portaequipaje para techo, los accesorios de transporte o la carga máxima recomendada por el fabricante del vehículo.

Carga máxima del techo = peso del portaequipaje para techo + peso de los accesorios de transporte + peso de la carga.

La carga debe estar uniformemente distribuida con el centro de gravedad lo más bajo posible.

La carga no debe sobrepasar sustancialmente la superficie de carga del portaequipaje para techo.

### Manejo del vehículo y reglamentaciones

Se debe conducir a una velocidad que tenga en cuenta la carga transportada y que respete los límites de velocidad reglamentarios. En caso de que el límite de velocidad no esté indicado, recomendamos no superar los 130 km/h.

Cuando se transportan cargas sobre el techo, se debe circular a una velocidad que tenga en cuenta todas las condiciones circundantes, como el estado de la ruta, la superficie del camino, las condiciones del tráfico, el viento, etc. El manejo del vehículo, así como el frenado, agarre en las curvas y la influencia de los vientos de costado, cambian cuando se adicionan cargas sobre el techo. Cuando se transporta todo tipo de carga, se debe circular a una velocidad que tenga en cuenta todas las condiciones circundantes, como el estado de la ruta, la superficie del camino, las condiciones del tráfico, el viento, etc. El manejo del vehículo, así como el frenado, agarre en las curvas y la influencia de los vientos de costado, cambian cuando se adicionan cargas sobre el techo.

Si este producto está certificado para usar fuera de la carretera, significa que está diseñado y adaptado para emplearse en caminos de servicio forestales, rutas de acceso u otros terrenos poco accidentados a velocidad moderada. No se debe utilizar si el vehículo se emplea para trepar entre rocas, saltar, circular en pantanos o en otros terrenos muy accidentados. Cuando se utilizan productos certificados para usar fuera de la carretera conjuntamente con otros que no lo son, respete siempre las advertencias y restricciones establecidas en las instrucciones de los productos que no están certificados para usar fuera de la carretera.

### Mantenimiento

Los accesorios de transporte se deben limpiar con cuidado y mantenerlos de manera adecuada, especialmente durante los meses de invierno. Para esto, utilice solamente una solución de agua y líquido lavacoche estándar, sin ningún añadido de alcohol, blanqueador o amoníaco.

Por razones de economía de combustible y de seguridad para otros usuarios de la carretera, el portaequipaje para techo y los accesorios de transporte se deben desinstalar cuando no se utilizan.

Verifique periódicamente los accesorios de transporte por si están dañados. Reemplace las piezas perdidas, rotas o gastadas. Utilice solamente repuestos de fábrica provenientes de un especialista, distribuidor o fabricante.

La modificación de los portaequipajes para techo y de los accesorios de transporte, así como el uso de otras piezas de repuesto o accesorios diferentes de los provistos por el fabricante, harán caducar la garantía y la responsabilidad del fabricante por daños materiales o accidentes. Usted debe respetar al pie de la letra estas instrucciones de uso y utilizar solamente las piezas de origen provistas.

Para reemplazar una llave perdida o defectuosa, anote más abajo los números de la cerradura y de la llave y regístrelos en [www.yakima.com](http://www.yakima.com).

# YAKIMA

[www.yakima.com](http://www.yakima.com)

### **YAKIMA PRODUCTS, INC.**

4101 KRUSE WAY  
LAKE OSWEGO, OR  
97035-2541  
USA

888.925.4621

[yakima.com/support](http://yakima.com/support)

### **YAKIMA AUSTRALIA PTY. LTD**

17 Hinkler Court  
Brendale  
QLD 4500  
Brisbane  
Australia  
1800-143-548